



Odizolovací a odpláštovací kleště, nářadí a nože na kabely



Nářadí pro plastové vázací pásy



Nářadí pro nerezové vázací pásy



Nářadí pro nerezové kotvicí pásy



Plynové hořáky a horkovzdušné pistole pro teplem smrštitelné trubice a tvarované díly



Izolované VDE nářadí, mini kleště, šroubováky TORX



Praktické sady nářadí



Lehké lisovací kleště s vyměnitelnými čelistmi do 16 mm² - sady



Lisovací nářadí na kabelové dutinky (0,14 - 150 mm²)



Lisovací nářadí na izolovaná očka, spojky, kolíky a konektory (0,14 - 95 mm²)

**PŘÍSLUŠENSTVÍ
PRO PRÁCI**

Lisovací nářadí na koncovky a spojky s teplem smrštitelnou izolací (0,5 - 6 mm²)



Lisovací nářadí na stáčená oka, spojky a kolíky bez izolace (0,25 - 120 mm²)



Lisovací nářadí na oka a spojky s otočnými čelistmi (6 - 120 mm²)



Lisovací nářadí + vyměnitelné čelisti "ALPHA LINE" - 50 kN na oka, kolíky a spojky (6 - 150 mm²)



Lisovací nářadí + vyměnitelné čelisti "DELTA LINE" - 60 kN na oka, kolíky a spojky (6 - 300 mm²)



Lisovací nářadí + vyměnitelné čelisti "GAMMA LINE" - 120 kN na oka, kolíky a spojky (6 - 300 mm²)



Lisovací nářadí + vyměnitelné čelisti "VEGA LINE" - 240 kN na oka a spojky (35 - 625 mm²)



Lisovací nářadí na konektory bez izolace



Lisovací nářadí na koaxiální konektory



Lisovací nářadí na soustružené konektory



Katalogový list

WAPRO® nářadí a příslušenství pro práci



Lisovací nářadí
na telefonní a PC
(modulární) konektory



Stříhací nářadí na
kabely a vodiče - malé
elektrikářské nůžky



Stříhací nářadí na
kabely a vodiče -
mechanické, ráčnové
a hydraulické pákové
nůžky



Nůžky na Fe dráty
a AlFe lana



Nůžky na plastové
kabelové lišty a trubky



Kleště k vykrajování
otvorů do plastových
kabelových lišt a
rozděčkových kanálů



Kleště pro vývodky
intelliGland



Nářadí pro plastové
nýty



Prošívací kleště pro
vázací přichytky na
visačky v páse



Profesionální
protahovací pera
a struny v praktických
nosičích



Praktické kufříky
"COMBOBOX"
na drobný spotřební
materiál



Pracovní brašna
"KRISTINA" na nářadí



Chemie na údržbu
a provoz nářadí



Prodejní stojany
(displays) pro nářadí

Profesionální odizolovací a stříhací kleště "BULLDOG STRIPER"

Popis:

- součástí kleští jsou standardní čelisti s noži tvaru „I“ pro běžné odizolování vodičů od 0,02 do 10,0 mm²
- rychle vyměnitelné čelisti:
samostatně je možné ke kleštím přibjednat vyměnitelné čelisti s noži tvaru „V“ pro odizolování vodičů s velmi měkkou nebo tvrdší izolací pro rozsah průřezů 0,1 – 4 mm² nebo vyměnitelné čelisti s noži tvaru „O“ pro odizolování vodičů větších průřezů 4 - 16 mm²
- nastavitelný doraz
- samoregulační mechanismus
- součástí kleští je ostrý nůž pro stříhání vodičů
- přesné nastavení pro různé tloušťky izolace zamezuje poškození vodičů
- na konci odizolovacího procesu se čelisti nožů otevrou pro snadnější vyjmutí vodiče z nástroje
- ergonomický tvar a příjemný povrch rukojetí pro komfort při práci
- testováno na více než 150 000 odizolovacích cyklů



Použití:

- ke komfortnímu a rychlému odizolování a stříhání vodičů



- ukázka odizolování se standardními rychle vyměnitelnými čelistmi tvaru „I“, určenými pro běžné odizolování vodičů o průřezu 0,02 - 10,0 mm²
- tyto čelisti jsou součástí balení kleští "BULLDOG STRIPER"



- ukázka odizolování s rychle vyměnitelnými čelistmi tvaru „V“, určenými pro odizolování vodičů malých průřezů (0,1 - 4,0 mm²) s velmi měkkou nebo tvrdší izolací
- tyto čelisti je nutné objednat samostatně (kat.číslo: wpr10782), viz str. 447



- ukázka odizolování s rychle vyměnitelnými čelistmi tvaru „O“, určenými pro odizolování vodičů větších průřezů od 4,0 do 16,0 mm²
- tyto čelisti je nutné objednat samostatně (kat.číslo: wpr10783), viz str. 447



- velice ostrý nůž umožňuje rychlé a komfortní stříhání vodičů (Cu a Al lanka do 10 mm², Cu a Al pevné dráty do 2,5 mm²)



- samostatně 3 typy rychle vyměnitelných čelistí pro odizolovací kleště "BULLDOG STRIPER"
- bližší informace na str. 447

Profesionální odizolovací a stříhací kleště "BULLDOG STRIPER"

Katalog. číslo	Typ	Rozsah průřezů vodičů (mm ²)		Rozměry d x š (mm)	Hmotnost (kg)	Množství v balení (ks)
		Odizolování	Stříhání			
wpr10780	51-BDST-10	0,02 - 10,0	Cu / Al lanka do 10 Cu / Al dráty do 2,5	191 x 90	0,14	1

Profesionální odizolovací a stříhací kleště "BULLDOG STRIPER F1"

Popis:

- součástí kleští jsou standardní čelisti s noži tvaru „I“ pro běžné odizolování vodičů od 0,02 do 10,0 mm²
- rychle vyměnitelné čelisti: samostatně je možné ke kleštím přibodnat vyměnitelné čelisti s noži tvaru „V“ pro odizolování vodičů s velmi měkkou nebo tvrdší izolací pro rozsah průřezů 0,1 – 4 mm² nebo vyměnitelné čelisti s noži tvaru „O“ pro odizolování vodičů větších průřezů 4 - 16 mm²
- nastavitelný doraz
- samoregulační mechanismus
- součástí kleští je ostrý nůž pro stříhání vodičů
- přesné nastavení pro různé tloušťky izolace zamezuje poškození vodičů
- na konci odizolovacího procesu se čelisti nožů otevrou pro snadnější vyjmutí vodiče z nástroje
- ergonomický tvar a příjemný povrch rukojetí pro komfort při práci
- testováno na více než 150 000 odizolovacích cyklů



ukázka dokonalé ergonomie a pohodlného úchopu kleští "BULLDOG STRIPER F1"



ukázka odizolování se standardními rychle vyměnitelnými čelistmi tvaru „I“, určenými pro běžné odizolování vodičů o průřezu 0,02 - 10,0 mm² - tyto čelisti jsou součástí balení kleští "BULLDOG STRIPER F1"



velmi ostrý nůž umožňuje rychlé a komfortní stříhání vodičů (Cu a Al lanka do 10 mm², Cu a Al pevné dráty do 2,5 mm²).



samostatně 3 typy rychle vyměnitelných čelistí pro odizolovací kleště "BULLDOG STRIPER F1", bližší informace na str. 447



Použití:

- ke komfortnímu a rychlému odizolování a stříhání vodičů



Výhody:

- hlavní předností kleští "BULLDOG STRIPER F1" oproti kleštím "BULLDOG STRIPER" je pravoúhlé řešení nástroje, jež zajišťuje lepší ergonomii a větší flexibilitu zejména při použití v aplikacích na pracovní desce

Profesionální odizolovací a stříhací kleště "BULLDOG STRIPER F1"

Katalog. číslo	Typ	Rozsah průřezů vodičů (mm ²)		Rozměry d x š (mm)	Hmotnost (kg)	Množství v balení (ks)
		Odizolování	Stříhání			
wpr11316	51-BDST-10-F1	0,02 - 10,0	Cu / Al lanka do 10 Cu / Al dráty do 2,5	144 x 168	0,17	1

Katalogový list

WAPRO® nářadí a příslušenství pro práci

Vyměnitelné čelisti pro odizolovací kleště "BULLDOG STRIPER" "BULLDOG STRIPER F1"

Popis:

- samostatně rychle vyměnitelné odizolovací čelisti pro kleště "BULLDOG STRIPER" a "BULLDOG STRIPER F1"
- nože jsou vyrobeny z vysoce odolné švédské oceli zaručující dlouhou životnost



HiTech-Quality



Ukázka rychlého a pohodlného vyjmutí čelistí z kleští:



1 kleště stiskneme tak, aby se čelisti nacházeli v zavřené poloze



2 pohyblivý doraz přetáhneme do polohy „0 mm“, čímž čelisti zajistíme proti otevření



3 při uvolnění rukojeti uzavřené čelisti pohybem do strany vyjmete z těla kleští

Vyměnitelné čelisti pro odizolovací kleště "BULLDOG STRIPER" a "BULLDOG STRIPER F1"

Katalog. číslo	Typ	Popis	Rozsah průřezů vodičů (mm ²)	Tvar nožů	Foto čelistí	Množství v balení (ks)
wpr10781	51-BDST-10-NUI	pro běžné odizolování vodičů	0,02 - 10,0	„I“		1
wpr10782	51-BDST-10-NUV	pro odizolování vodičů s velmi měkkou nebo tvrdší izolací	0,1 - 4,0	„V“		1
wpr10783	51-BDST-10-NUO	pro odizolování vodičů větších průřezů	4,0 - 16,0	„O“		1

Exkluzivní robustní odpláštovací nářadí "WILSON 40"

Popis:

- součástí odpláštovacího nářadí „WILSON 40“ jsou 2 velikosti rychle vyměnitelných háčků pro extrémně velký rozsah použití (pro kabely o průměru 4,5 - 40 mm)
- díky vyměnitelným háčkům se zvyšuje rozsah nástroje a může tak nahradit několik běžných odpláštovacích nářadí potřebných pro pokrytí tak velkého rozsahu průměrů kabelů
- jednoduchá výměna háčků bez použití dalšího nářadí
- "uzamčení" čepele nože v pozicích pro příčný, podélný a spirálový řez
- pro snížení rizika zlomení nože se čepel na konci řezu vrátí automaticky do své výchozí polohy
- očko na základně nástroje slouží ke komfortnímu zavěšení nebo připevnění nářadí (např. na karabinku za opasek)
- náhradní čepele nožů mohou být uloženy v dutině uvnitř nástroje (jedna náhradní čepel je součástí balení)
- ergonomický tvar a odolné provedení
- testováno min. na 100 000 odpláštovacích cyklů



Použití:

- k přesnému odpláštění kabelů

HiTech-Quality



"nastavení" čepele nože v pozici pro spirálový řez



"nastavení" čepele nože v pozici pro příčný řez



"nastavení" čepele nože v pozici pro podélný řez



oba standardně dodávané háčky lze velmi snadno vyměňovat dle požadovaného průměru pouhým zatlačením spodní části volného háčku



řezný nůž z vysoce kvalitní tvrzené oceli lze přesně nastavit otáčením horní části nástroje na potřebnou hloubku řezu až do 4,5 mm

Důležité upozornění:

Na nůž je nutné VŽDY tlačit jen ve směru momentálního nastavení nože! Je nutné dbát, aby otočná rukojeť byla vždy v jedné ze tří poloh určujících směr řezu. Na nůž se nesmí NIKDY tlačit, pokud se nachází v některé mezipoloze! Při nedodržení těchto zásad je velké riziko, že dojde k ulomení nože!!

Exkluzivní robustní odpláštovací nářadí "WILSON 40"

Katalog. číslo	Typ	Rozsah průměrů (mm)	Max. hloubka řezu (mm)	Rozměry d x š (mm)	Hmotnost (kg)	Množství v balení (ks)	
wpr10784	52-WLSN-40	4,5 - 40	4,5	167 x 37	0,12	1	
wpr10785	52-WLSN-40-NU	Náhradní nůž pro robustní odpláštovací nářadí "WILSON 40"					1

Katalogový list

WAPRO® nářadí a příslušenství pro práci

Profesionální odpláštovací nářadí "HOPKINS 11"

Popis:

- precizní - přesné nastavení hloubky řezu pomocí kolečka s devíti polohami
- snadné použití
- velmi bezpečné - skrytá čepel nože
- náhradní čepele nožů v plastovém pouzdře
- hladký, oblý, lehký, kapesní
- testováno min. na 50 000 cyklů

Použití:

- k přesnému odpláštění signálních, telefonních, řídicích a datových kabelů



HiTech-Quality



jemné 9-stupňové nastavení hloubky řezu pro přesné odpláštění

náhradní nůž

Profesionální odpláštovací nářadí "HOPKINS 11"

Katalog. číslo	Typ	Rozsah průměrů (mm)	Max. hloubka řezu (mm)	Rozměry d x š (mm)	Hmotnost (kg)	Množství v balení (ks)	
wpr10786	52-HOP-11	2,5 - 11	1,0	90,5 x 39,8	0,03	1	
wpr10787	52-HOP-11-NU	Náhradní nůž pro odpláštovací nářadí "HOPKINS 11"					1

Odolný přesný odpláštovací nůž "MEGA-STRIP 60"

Popis:

- odolná celokovová konstrukce
- příčný, spirálový a podélný řez
- nastavitelná hloubka řezu
- výměnné řezací čepele
- 6 podpůrných válečků snižující třecí sílu při odpláštování
- přesné čisté řezy

Použití:

- k snadnému odpláštění silových kabelů



barevné vyobrazení je pouze ilustrativní a na základě inovací ve výrobě se může lišit od skutečnosti



otočná rukojeť slouží k nastavení směru
nože (3 polohy) pro příčný, spirálový
nebo podélný řez

Odolný přesný odpláštovací nůž "MEGA-STRIP 60"

Katalog. číslo	Typ	Název výrobku	Rozsah průměrů (mm)	Max. hloubka řezu (mm)	Rozměry d x š (mm)	Hmotnost (kg)	Množství v balení (ks)	
wpr10466	52-MEG-60	MEGA-STRIP 60	20 - 52	5	250 x 95	0,68	1	
wpr10467	52-ME-V1	Náhradní fixní "V" nůž pro "MEGA-STRIP 60"						1

Katalogový list

WAPRO® nářadí a příslušenství pro práci

Kabelářský odpláštěvací nůž "JACK 1"

Popis:

- vodící plocha chrání izolaci vnitřních žil při odpláštěvání vícežilových kabelů
- pogumovaná ergonomická rukojeť

Použití:

- pro šetrné odpláštění kabelů

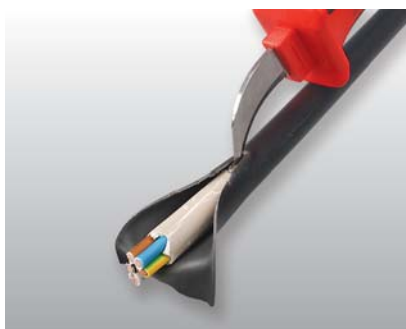

bezpečnostní kryt chrání nůž a omezuje možnost poranění

Kabelářský odizolovací nůž "JACK 1"

Katalog. číslo	Typ	Délka čepele (mm)	Délka rukojeti (mm)	Hmotnost (kg)	Množství v balení (ks)
wpr10475	52-JAK-1	43	160	0,12	1

Kabelářský odizolovací nůž "KUTINO 1"

Popis:

- čepel z nerezové ušlechtilé oceli
- sklopný

Použití:

- pro běžné odizolování vodičů



Kabelářský odizolovací nůž "KUTINO 1"

Katalog. číslo	Typ	Délka čepele (mm)	Délka rukojeti (mm)	Hmotnost (kg)	Množství v balení (ks)
wpr10476	52-KUT-1	68	113	0,05	1

Odizolovací nůž "ORION R2", dvounožový

Popis:

- odizolovací dvounožový nůž pro koaxiální kabely

Použití:

- k odizolování koaxiálních kabelů
RG 58/59/62/6/6QS/3C/4C/5C



2 nože umožňují jedním úkonem odizolování horní vrstvy izolace okolo stínění a odstranění vnitřní výplně koaxiálních kabelů okolo měděného drátu

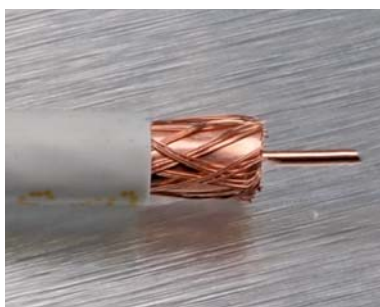

délka odizolování horního pláště koaxiálního kabelu: 6 mm



otočením výsuvného kříže lze nastavit nůž pro požadovaný průměr kabelu

Odizolovací nůž "ORION R2", dvounožový

Katalog. číslo	Typ	Odizolovací délky (mm)	Rozměry d x š (mm)	Hmotnost (kg)	Množství v balení (ks)
wpr10472	52-ORN-R2	4 / 6 / 8 / 12	95 x 30	0,03	1

Odizolovací nůž "ORION R3", třínožový

Popis:

- odizolovací třínožový nůž pro koaxiální kabely

Použití:

- k odizolování koaxiálních kabelů
RG-58/59/62/6/3C/4C/5C



pomocí přiloženého imbusového klíče lze přesně nastavit hloubku řezu každého ze 3 nožů



3 nastavitelné nože umožňují jedním úkonem odizolování horní vrstvy izolace okolo stínění, zařezání stínění a odstranění vnitřní výplně koaxiálních kabelů okolo měděného drátu



Odizolovací nůž "ORION R3", třínožový

Katalog. číslo	Typ	Odizolovací délky (mm)	Rozměry d x š (mm)	Hmotnost (kg)	Množství v balení (ks)
wpr10473	52-ORN-R3	8 + 4	110 x 38	0,05	1

Katalogový list

WAPRO® nářadí a příslušenství pro práci

Odizolovací nůž "ORION U3"

Popis:

- odizolovací a stříhací nářadí

Použití:

- k odizolování telefonních kabelů, UTP a STP kabelů, kulatých CAT-5 kabelů, koaxiálních kabelů RG-59/6/11/7 a plochých telefonních kabelů

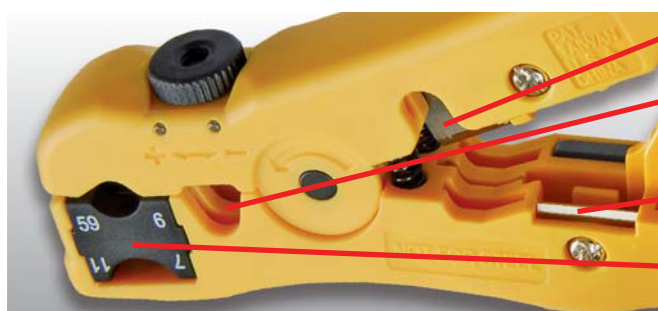

- stříhací nůž
- nastavitelný nůž k odizolování kabelů UTP, STP a kulatých CAT-5
- 2 nože určené k odizolování plochých telefonních kabelů
- otočná výměnná část se 2 noži určená k odizolování koaxiálních kabelů

Odizolovací nůž "ORION U3"

Katalog. číslo	Typ	Odizolovací délky (mm)	Rozměry d x š (mm)	Hmotnost (kg)	Množství v balení (ks)
wpr10474	52-ORN-U3	8 + 4	120 x 70	0,07	1

Profesionální manuální stahovací a zastříhací kleště "HORNET 5" pro plastové vázací pásky

Popis:

- extrémně lehký a ergonomický design pro snížení námahy uživatele při dlouhodobém používání
- snadno čitelný ukazatel utahovací síly
- optimální ostří a geometrie nástroje pro hladké a přesné řezy
- ergonomicky tvarovaná protiskluzová rukojeť
- robustní oko pro zavěšení nástroje
- šroubovák a náhradní nůž, které jsou součástí kleští, zaručují snadnou a rychlou výměnu stříhacího nože



Doporučená nastavení utahovací síly vázacích pásků

Stupeň utažení	Klasifikace pásků	Šířka pásků (mm)
1 - 3	COLIBRI, MINIATURE	2,5
3 - 5	INTERMEDIATE	3,6
5 - 8	STANDARD	4,8

Profesionální manuální stahovací a zastříhací kleště "HORNET 5" pro plastové vázací pásky

Katalog. číslo	Typ	Pro pásky šířky (mm)	Rozměry d x š x h (mm)	Hmotnost (kg)	Množství v balení (ks)
wpr30074	11-HRN-5	2,5 - 4,8	190 x 140 x 36	0,23	1

Profesionální manuální stahovací a zastříhávací kleště "HORNET 1" pro plastové vázací pásy

Popis:

- vylepšená konstrukce vnitřního mechanismu zvyšuje dlouhodobou spolehlivost nástroje
- robustní lehké tělo z litého hliníku je vhodné i pro průmyslovou sériovou výrobu
- ergonomicky tvarované tělo a rukojeť kleští jsou navrženy pro maximální komfort obsluhy
- kratší chod spouště pro snížení namáhavosti obsluhy a použitelnosti nástroje i pro menší ruce
- snadno čitelný ukazatel utahovací síly a protiskluzový knoflík pro nastavení síly stažení
- optimální ostří a geometrie nástroje pro hladší a přesné řezy



1) nasazení kleští na vázací pásek



2) stažení vázacího pásku



3) automatické zastřížení pásku



Doporučená nastavení utahovací síly vázacích pásků

Stupeň utažení	Klasifikace pásků	Max. šířka pásků (mm)
1 - 3	COLIBRI, MINIATURE	2,54
3 - 6	INTERMEDIATE	3,71
6 - 8	STANDARD	4,83

Profesionální manuální stahovací a zastříhávací kleště "HORNET 1" pro plastové vázací pásy

Katalog. číslo	Typ	Pro pásy šířky (mm)	Rozměry d x š (mm)	Hmotnost (kg)	Množství v balení (ks)
wpr2037	11-HRN-1	2,5 - 4,8	190 x 145	0,35	1

Profesionální pneumatické stahovací a zastříhávací kleště "HORNET Pneu" pro plastové vázací pásky

Popis:

- podstatné zkvalitnění a urychlení montáže pásků s výrazně nižším zatížením obsluhy při montáži
- vylepšená konstrukce vnitřního mechanismu zvyšuje dlouhodobou spolehlivost nástroje
- robustní lehké tělo z litého hliníku je vhodné i pro průmyslovou sériovou výrobu
- ergonomicky tvarované tělo a rukojeť kleští jsou navrženy pro maximální komfort obsluhy
- snadno čitelný ukazatel utahovací síly a protiskluzový knoflík pro nastavení síly stažení
- optimální ostří a geometrie nástroje pro hladší a přesné řezy
- součástí balení je i 1/4" tlaková hadice



Doporučená nastavení utahovací síly vázacích pásků

Stupeň utažení	Klasifikace pásků	Max. šířka pásků (mm)
1 - 3	COLIBRI, MINIATURE	2,54
3 - 6	INTERMEDIATE	3,71
6 - 8	STANDARD	4,83

Profesionální pneumatické stahovací a zastříhávací kleště "HORNET Pneu" pro plastové vázací pásky

Katalog. číslo	Typ	Pro pásky šířky (mm)	Tlak vzduchu (bar)	Rozměry d x š (mm)	Hmotnost (kg)	Množství v balení (ks)
wpr3028	11-HRN-1P	2,5 - 4,8	6,2 - 6,8	250 x 170	0,74	1

Upozornění:

- mezi kompresor a kleště je nutné zapojit vzduchový filtr, aby nedošlo k poškození kleští případnými mechanickými nečistotami
- připojení kleští k tlakové hadici je povoleno pouze při vypnutém přívodu vzduchu
- předepsaný tlak vzduchu je 6,2 až 6,8 barů (při nedodržení může dojít ke zranění obsluhy nebo poškození nástroje)

Stahovací a zastříhávací kleště pro širší plastové vázací pásy

Popis:

- ruční kleště pro rychlé nenamáhavé svazkování vázacími pásy větší šířky (4,8 - 9,0 mm)
- součástí kleští je manuální nůž ovládaný páčkou pro zastřížení pásu u hlavy zámku po stažení
- jsou vhodné pro běžné, občasné a pohodlné stahování širších pásků



Stahovací a zastříhávací kleště pro širší plastové vázací pásy

Katalog. číslo	Typ	Pro pásy šířky (mm)	Rozměry d x š (mm)	Hmotnost (kg)	Množství v balení (ks)
wpr1540	11-HT-9	4,8 - 9,0	195 x 100	0,31	1

Stahovací a zastříhávací kleště pro širší plastové vázací pásy

Popis:

- ruční kleště pro rychlé, nenamáhavé svazkování vázacími pásy větší šířky (4,6 - 13,0 mm)
- součástí kleští je poloautomatický nůž (s možností nastavení síly stažení pásu) pro zastřížení pásu u hlavy zámku po stažení
- jsou vhodné pro běžné, občasné a pohodlné stahování širších pásků



Stahovací a zastříhávací kleště pro širší plastové vázací pásy

Katalog. číslo	Typ	Pro pásy šířky (mm)	Rozměry d x š (mm)	Hmotnost (kg)	Množství v balení (ks)
wpr1538	11-HT-10	4,6 - 13,0	220 x 90	0,38	1

Katalogový list

WAPRO® nářadí a příslušenství pro práci

Stahovací a zastříhávací kleště "WOODPECKER" pro nerezové vázací pásky

Popis:

- ruční kleště celokovové konstrukce pro pohodlné stahování kovových pásek se samouzavíracím zámkem
- po stažení lze pásek ručně zastříhnout u zámku pootočením páčky
- vhodné pro pásky typu "BALL LOK" a "MULTI LOK"



Ukázka použití:



Stahovací a zastříhávací kleště "WOODPECKER" pro nerezové vázací pásky

Katalog. číslo	Typ	Pro pásky šířky (mm)	Rozměry d x š (mm)	Hmotnost (kg)	Množství v balení (ks)
wpr2224	12-WDP-1	4,6 - 12	210 x 125	0,56	1

Stahovací hák "ARA-HOOK" pro nerezové vázací pásky

Popis:

- lehký stahovací hák pro nerezové pásky "MULTI LOK" a "WAPRO BAND-IT"

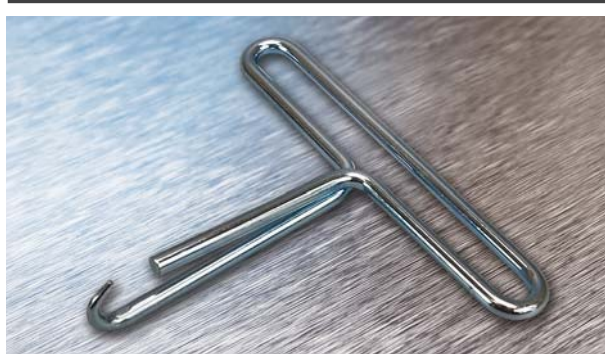

Ukázka montáže nerezového pásku řady WAPRO-BAND-IT:

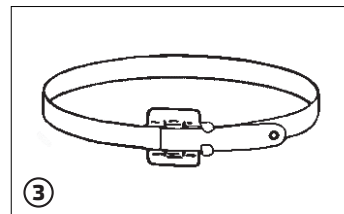
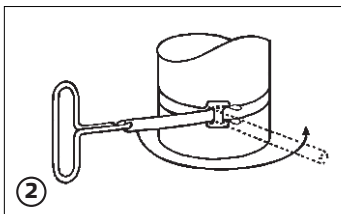
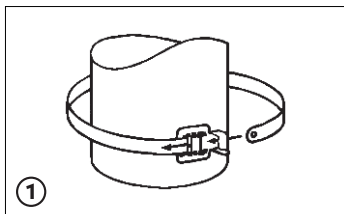

Stahovací hák "ARA-HOOK" pro nerezové vázací pásky

Katalog. číslo	Typ	Rozměry d x š (mm)	Hmotnost (kg)	Množství v balení (ks)
wpr2227	12-ARA-1	83 x 103	0,12	1

Montážní nářadí "T-LOCKER" pro nerezové vázací pásy

Popis:

- profesionální ruční nářadí pro pohodlnou montáž nerezových vázacích pásek řady "TIE LOK", "ULTRA LOK", "BALL LOK" a "MULTI LOK"
- možnost nastavení síly stažení pásku
- automatické zastřížení pásku



HiTech-Quality



Ukázka použití s pásky "TIE LOK":



Montážní nářadí "T-LOCKER" pro nerezové vázací pásy

Katalog. číslo	Typ	Barva rukojeti	Pro typ pásek	Pro pásy šířky (mm)	Rozměry d x š (mm)	Hmotnost (kg)	Množství v balení (ks)
wpr2708	TLK-A-920	modrá	TIE LOK	6,35	205 x 80	0,43	1
wpr2709	TLK-A-910	červená	TIE LOK	4,5	205 x 80	0,43	1
wpr27754	TLK-A-940	zelená	ULTRA LOK	6,35	205 x 80	0,43	1
wpr29755	TLK-K-502	černá	BALL LOK	4,6 a 7,9	205 x 80	0,43	1
wpr29756	TLK-M-503	žlutá	MULTI LOK	7,0 a 12,0	205 x 80	0,43	1

Katalogový list

WAPRO® nářadí a příslušenství pro práci

Stahovací kleště "CONCORDE 1" pro standardní a lehčené nerezové kotvící pásy

Popis:

- masivní ruční kleště celokovové konstrukce pro standardní a lehčené nerezové kotvící pásy v metráži do šířky 19,05 mm
- po stažení lze pás ručně zastříhnout pootočením páčky
- nejoblíbenější provedení kleští pro montáž nerezových kotvících pásů



Ukázka použití:



Stahovací kleště "CONCORDE 1" pro standardní a lehčené nerezové kotvící pásy

Katalog. číslo	Typ	Pro pásy šířky (mm)	Rozměry d x š (mm)	Síla kleští v tahu (kN)	Hmotnost (kg)	Množství v balení (ks)
wpr2113	13-CON-001	4,6 - 19,05	250 x 95	10	1,9	1

Katalogový list

WAPRO® nářadí a příslušenství pro práci

Stahovací kleště "CONCORDE 3 Heavy" pro standardní nerezové kotvící pásy

Popis:

- masivní ruční kleště celokovové konstrukce pro nerezové kotvící pásy v metráži "PYTHON STANDARD" do šířky 19,05 mm, těžší provedení
- po stažení lze pás ručně zastříhnout pootočením páčky



Stahovací kleště "CONCORDE 3 Heavy" pro standardní nerezové kotvící pásy

Katalog. číslo	Typ	Pro pásy šířky (mm)	Rozměry d x š (mm)	Hmotnost (kg)	Množství v balení (ks)
wpr7035	13-CON-003	4,6 - 19,05	260 x 100	2,3	1

Stahovací kleště "CONCORDE 4 Gigant" pro zesílené nerezové kotvící pásy

Popis:

- masivní ruční kleště celokovové konstrukce pro zesílené nerezové kotvící pásy v metráži "PYTHON GIGANT" do šířky 31,75 mm
- po stažení lze pás ručně zastříhnout pootočením stříhací páčky



Stahovací kleště "CONCORDE 4 Gigant" pro zesílené nerezové kotvící pásy

Katalog. číslo	Typ	Pro pásy šířky (mm)	Rozměry d x š (mm)	Hmotnost (kg)	Množství v balení (ks)
wpr2613	13-CON-004	19,05 - 31,75	340 x 95	4,5	1

Návod pro použití stahovacích kleští "CONCORDE":



- ze zásobníku odmotejte potřebné množství nerezového pásu (+ 5 cm pro zahnutí pásu pod sponu a + 10 cm pro uchycení pásu do zámku kleští)
- nasuňte sponu na pás



- obtáhněte pás okolo předmětu, ke kterému bude pás připevňován
- protáhněte pás sponou a konec pásu zahněte pod sponu (min. 5 cm)
- pokud je vyžadována extrémní pevnost pásu, je možné pás obtáhnout okolo předmětu dvakrát (tím se zvýší pevnost až 4x!)



- protáhněte pás štěrbinou v přední části kleští a upevňovacím zámekem
- palcem přitlačte páčku upevňovacího zámku a začněte stahovat pás otáčením utahovací kliky
- po přitažení pásu není třeba dále přitlačovat páčku upevňovacího zámku, protože pás drží díky pnutí



- při stahování pásu držte ukazováček tak, abyste se dotýkali současně spony a pásu
- jakmile při stahování pásu ucítíte, že se pás přestal ve sponě pohybovat, bylo dosaženo maximálního stažení

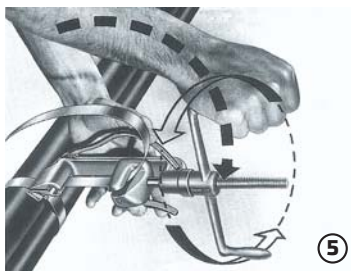

- přehněte kleště přes sponu a současně povolujte utahovací kliku (pokud by se utahovací klika při přetáčení kleští přes sponu nepovolovala, mohlo by dojít k přetržení pásu)
- při povolování utahovací kliky a přetáčení kleští přes sponu nedochází ke ztrátě pnutí pásu



- pootočením stříhací páčky odstříhnete pás

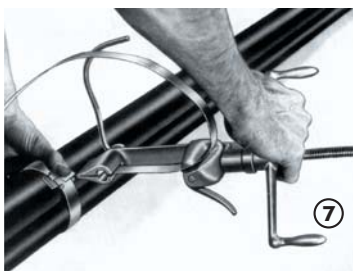

- odložte kleště a palcem přitlačte zahnutý konec pásu přes sponu



- kladivem dokončete dokonalé ohnutí konce pásu přes sponu
- kladivem ohněte ouška spony přes konec pásu



- dokonalé a trvalé stažení je hotové

Doporučení:

pro zajištění dokonalé funkčnosti kleští pravidelně čistěte a promazávejte

YouTube



Ukázkové video demonstrující montáž nerezových pásů kleštěmi CONCORDE naleznete ve vyhledávači na YouTube (www.youtube.com) pod názvem WAPRO CONCORDE.

Katalogový list

WAPRO® nářadí a příslušenství pro práci

Ráčnové kleště "CLAMP-IT 20" pro lehčené nerezové kotvící pásy

Popis:

- lehké ruční kleště celokovové konstrukce pro stahování lehčených nerezových kotvících pásů do šířky 9,53 mm
- po stažení lze pás ručně zastříhnout pootočením páčky směrem nahoru
- vhodné pro lehčené nerezové kotvící pásy typu: "PYTHON LIGHT", "PYTHON BANFAST", "PYTHON SENSITIVE"
- nevhodné pro nerezové kotvící pásy typu: "PYTHON STANDARD" - může dojít k poškození kleští !!



Ráčnové kleště "CLAMP-IT 20" pro zeslabené nerezové kotvící pásy

Katalog. číslo	Typ	Pro pásy šířky (mm)	Pro pásy tloušťky (mm)	Rozměry d x š (mm)	Hmotnost (kg)	Množství v balení (ks)
wpr2066	13-CI-020	4,6 - 9,53	max. 0,51 mm	200 x 40	0,45	1

Montážní postup pro stahovací kleště "CLAMP-IT 20":



- ustříhnete požadovanou délku pásu tak, že protáhnete pás štěrbinou na přední části kleští podle požadované délky (stříhací páčku nutno přitáhnout k sobě) a ustříhnete otočením stříhací páčky od sebe
- výchozí poloha kleští je taková, že při uchopení kleští do rukou je stříhací páčka nalevo



- vytvoříte smyčku pásu tak, že protáhnete pás sponou a konec pásu zahnete pod sponu
- ze spony vyčnívající část pásu zasuňte přes otvor v čele kleští do štěrbinu navíjecí osky
- přitlačte palcem ramínko zářezky stahovací páky a kyvadlovými pohyby stahovací páky začněte utahovat pás (u osky stahovací páky lze přepínat směr navíjení pásu na hřidel kleští)



- po dokončení stahování pásu povolte ramínko zářezky stahovací páky a přehněte kleště s napnutým pásem přes sponu pásu



- pootočením stříhací páčky odstříhnete přebyvajících část pásu



- připevnění pásu dokončete dotlačením (např. palcem) zahnutého konce pásu přes sponu a ohněte (přiklepněte) ouška spony směrem přes konec pásu
- pro přiklepnutí použijte kladívko



- zbylý navinutý pás v kleštích odstraníte vyjmutím stahovací páky z kleští



Ukázkové video demonstrující montáž nerezových pásů kleštěmi "CLAMP-IT 20" naleznete ve vyhledávači na YouTube (www.youtube.com) pod názvem WAPRO CLAMP-IT.



WAPRO spol. s r.o.
Olomoucká 113

796 07 Prostějov - Držovice
Czech Republic

Tel.: +420 582 334 677
Fax: +420 582 334 676

E-mail: info@wapro.cz
www.wapro.cz

Ráčnové kleště "CLAMP-IT 75" pro lehčené kotvící nerezové pásy

Popis:

- kompaktní ráčnové univerzální lehké ruční kleště celokovové konstrukce pro lehké kotvení a svazkování
- velmi pohodlné používání
- součástí kleští jsou nůžky pro zastřížení pásu
- odolné proti korozi
- díky své kompaktní velikosti jsou vhodné pro práci ve výškách a ve stísněných prostorech
- vhodné pro lehčené nerezové kotvící pásy do max. tloušťky 0,4 mm (např. "PYTHON LIGHT")
- nevhodné pro nerezové kotvící pásy o větší tloušťce než 0,4 mm (např. „PYTHON STANDARD“) - dochází k poškození kleští !!



vyobrazení kleští je pouze ilustrativní a na základě inovací ve výrobě se může tvarově a barevně lišit od skutečnosti

Ukázka použití:



Ráčnové kleště "CLAMP-IT 75" pro lehčené kotvící nerezové pásy

Katalog. číslo	Typ	Pro pásy šířky (mm)	Pro pásy tloušťky (mm)	Rozměry d x š (mm)	Hmotnost (kg)	Množství v balení (ks)
wpr2612	13-CI-075	4,6 - 12,7	max. 0,4 mm	200 x 140	1,0	1

PROFESIONÁLNÍ PB HOŘÁK PRO TEPEM SMRŠTITELNÉ TRUBICE

DRAGON GUN GS

vyvinuto pro dokonalé a šetrné smršťování středněsilných a silnostěnných trubice a tvarovaných dílů

HiTech-Quality



Certifikováno



Zkoušeno dle normy
ČSN EN ISO 9012



s mikro-regulací
přísávání vzduchu
pro přesné nastavení
žlutého plamene

s rychloregulací „GasSparing“
šetřící až 40% plynu !

3 různé velikosti hořáků

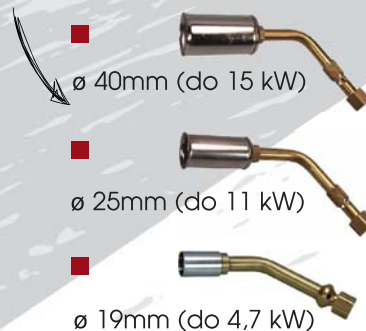

Mikro-regulace přísávání vzduchu
pro přesné nastavení žlutého
plamene hořáku "DRAGON GUN"

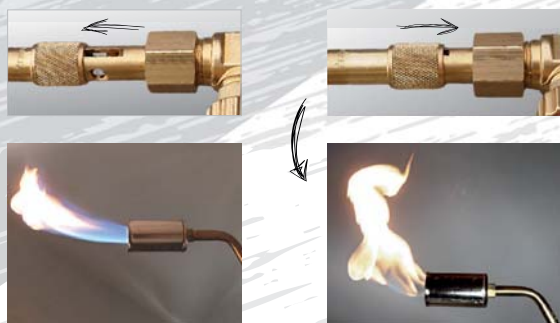

Pozn.: nejmenší hořák o průměru 19 mm (wpr11431) není vybaven mikro-regulací přísávání vzduchu



Profesionální propan-butanová (PB) sada "DRAGON GUN GS" pro teplem smrštitelné trubice a díly

Sada obsahuje:

- rukojeť "DRAGON GUN GS" s rychlorekulací "GasSparing" šetřící až 40% plynu
- střední hořák ø 25 mm
 - příkon: 11 kW (ventil na max. + stisknutá rychlorekulace)
 - 2 kW (ventil na max. bez stisknuté rychlorekulace)
- 2-násobný klíč na plynové šroubení

Zkoušeno podle: ČSN EN ISO 9012



Použití:

- Propan-butanový hořák pro smršťování "DRAGON GUN GS" je určen pro dokonalé a úsporné smršťování trubíc a tvarovaných dílů za tepla, např. v elektroinstalacích, energetice, stavebnictví nebo výstavbě sdělovacích sítí.



Popis:

- Špičková kvalita určená pro profesionální použití při smršťování teplem smrštitelných trubíc. Hořák pro smršťování "DRAGON GUN GS" je spolehlivý pomocník vyvinutý speciálně pro smršťování teplem smrštitelných trubíc a dílů.



Toto použití vyžaduje **silný a přesto měkký žlutý plamen**. Při smršťování trubíc se nesmí používat příliš nízká ani příliš vysoká teplota. Při použití příliš vysoké teploty (modrý plamen) by se trubice poškodily a při příliš nízké teplotě (horký vzduch) by nedošlo k dokonalému smršťení.

- Díky optimálně nastavenému plameni u hořáku "DRAGON GUN GS" se dají bezproblémově a dokonale smršťovat všechny typy a velikosti smrštitelných trubíc a dílů. Silný ale přesto měkký žlutý plamen může být ještě jemně regulován posuvnou regulací přísávání vzduchu přímo na hořáku. Díky tomu může být libovolná smrštitelná trubice nebo díl smršťen přesně dle potřeby.
- Rukojeť hořáku "DRAGON GUN GS" se spořicí automatikou plynu pracuje s pevně nastaveným zápalným plamenem a regulovatelným pracovním plamenem. Teprve při stlačení páčky spořicí automatiky se jemně otevře plynový ventil, který ovládá pracovní plamen. Díky spořicí automatice plynu na rukojeti "DRAGON GUN GS" je možné uspořit až 40% plynu.

Důležité upozornění:

- Hořáky a rukojeť "DRAGON GUN GS" použijte z důvodu správné funkčnosti a bezpečnosti pouze s regulátorem tlaku plynu viz str. 469 a bezpečnostní hadicovou pojistkou viz str. 470.
- Při zapalování hořáku musí být posuvný regulátor přísávání vzduchu zcela otevřený.











Profesionální propan-butanová (PB) sada "DRAGON GUN GS" pro teplem smrštitelné trubice a díly

Foto	Katalog. číslo	Typ	Popis	Aplikace
	wpr10515	91-DGS-S1	<ul style="list-style-type: none"> ■ obsah soupravy: <ul style="list-style-type: none"> rukojeť s rychlorekulací se vstupním závitem G 3/8" LH • střední hořák ø 25 mm • příkon: 11 kW (ventil na max. + stisknutá rychlorekulace) 2 kW (ventil na max. bez stisknuté rychlorekulace) 2-násobný klíč na plynové šroubení ■ páčka pro regulaci je vyrobena z tlakové mosazi ■ pro zvýšení životnosti jsou namáhané díly vyrobeny z nerezové oceli a teflonu ■ rukojeť je vyrobena z ušlechtilého červeného buku ■ sada neobsahuje přívodní hadici a příslušné ventily, nutno objednat zvlášť, viz dále 	 

Katalogový list

WAPRO® nářadí a příslušenství pro práci

Díly a příslušenství pro propan-butanové (PB) hořáky "DRAGON GUN GS" a "DRAGON GUN"







Foto	Katalog. číslo	Typ	Popis	Aplikace
Profi-rukojeť "DRAGON GUN GS" s rychloregulací "Gas Sparing Technology" šetřící až 40% plynu				
	wpr11416	91-DG-R11	<ul style="list-style-type: none"> určeno pro hořákové nástavce vstupní závit G 3/8" LH páčka pro regulaci je vyrobena z tlakové mosazi pro zvýšení životnosti jsou namáhané díly vyrobeny z nerezové oceli a teflonu rukojeť je vyrobena z ušlechtilého červeného buku pro správné fungování regulace se doporučuje použít na plynové láhvi redukční ventil 	
Rukojeť "DRAGON GUN" se standardním nastavením výkonu				
	wpr10573	91-DG-R1	<ul style="list-style-type: none"> určeno pro hořákové nástavce BEZ rychloregulace "Gas Sparing Technology" šetřící plyn vstupní závit: G 3/8" LH 	
Malý hořákový nástavec ø 19 mm pro teplem smrštitelné trubice a díly				
	wpr11431	91-HRK-19	<ul style="list-style-type: none"> určeno pro rukojeť "DRAGON GUN" a "DRAGON GUN GS" (dodatečné příslušenství) příkon: A) u rukojeti DRAGON GUN: 4,7 kW (ventil na max.) B) u rukojeti DRAGON GUN GS: 4,7 kW (ventil na max. + stisknutá rychloregulace) 2 kW (ventil na max. bez stisknuté rychloregulace) Pozn.: u tohoto hořáku není mikro-regulace přísávání vzduchu 	
Střední hořákový nástavec ø 25 mm pro teplem smrštitelné trubice a díly				
	wpr10520	91-HRK-25	<ul style="list-style-type: none"> určeno pro rukojeť "DRAGON GUN" a "DRAGON GUN GS" (dodatečné příslušenství) příkon: A) u rukojeti DRAGON GUN: 11 kW (ventil na max.) B) u rukojeti DRAGON GUN GS: 11 kW (ventil na max. + stisknutá rychloregulace) 2 kW (ventil na max. bez stisknuté rychloregulace) nástavec je osazen posuvnou mikro-regulací přísávání vzduchu 	
Velký hořákový nástavec ø 40 mm pro teplem smrštitelné trubice a díly				
	wpr10794	91-HRK-40	<ul style="list-style-type: none"> určeno pro rukojeť "DRAGON GUN" a "DRAGON GUN GS" (dodatečné příslušenství) příkon: A) u rukojeti DRAGON GUN: 15 kW (ventil na max.) B) u rukojeti DRAGON GUN GS: 15 kW (ventil na max. + stisknutá rychloregulace) 2 kW (ventil na max. bez stisknuté rychloregulace) nástavec je osazen posuvnou mikro-regulací přísávání vzduchu 	

Díly a příslušenství pro propan-butanové (PB) hořáky "DRAGON GUN GS" a "DRAGON GUN"

Foto	Katalog. číslo	Typ	Popis	Aplikace
Držák hořáků "DRAGON GUN"				
	wpr10795	91-DRZ-2	<ul style="list-style-type: none"> rozměry: 95 x 28 x 16 mm kovový 	
Hadice pro PB hořák "DRAGON GUN"				
	wpr10558	91-HAD-3	<ul style="list-style-type: none"> délka: 3 m připojovací závit R 3/8" LH 	
	wpr10559	91-HAD-5	<ul style="list-style-type: none"> délka: 5 m připojovací závit R 3/8" LH 	
Redukční PB ventil bez manometru pro 10 kg PB láhev s pevně nastaveným tlakem 1,5 bar				
	wpr10796	91-RV1-10KG	<ul style="list-style-type: none"> výstupní závit R 3/8" LH celomosazný doporučeno použít s bezpečnostní hadicovou pojistkou wpr10518, viz str. 470 	
Redukční PB ventil bez manometru pro 2 kg PB láhev s pevně nastaveným tlakem 1,5 bar				
	wpr11417	91-RV3-2KG	<ul style="list-style-type: none"> výstupní závit R 3/8" LH celomosazný doporučeno použít s bezpečnostní hadicovou pojistkou wpr10518, viz str. 470 	
Odtlačný ventil pro připojení na tlakovou 2 kg PB láhev				
	wpr10516	91-ODV-2KG	<ul style="list-style-type: none"> výstupní závit R 3/8" LH pro správnou funkci hořáku "DRAGON GUN GS" je doporučeno použít redukční PB ventil pro 2 kg PB láhev (wpr11417) 	

Katalogový list

WAPRO® nářadí a příslušenství pro práci

Příslušenství pro propan-butanové (PB) hořáky "DRAGON GUN"				
Foto	Katalog. číslo	Typ	Popis	Aplikace
Bezpečnostní hadicová pojistka pro uzavření přívodu plynu v případě poškození hadice nebo rukojeti hořáku				
	wpr10518	91-BHP-38	<ul style="list-style-type: none"> ■ výstupní závit R 3/8" LH ■ určeno pro 10 kg a 2 kg PB láhve ■ nutno vždy použít s příslušným regulátorem tlaku plynu (redukčním ventilem): wpr10796 pro 10 kg PB láhev nebo wpr11417 pro 2 kg PB láhev 	
2-násobný klíč na plynové šroubení pro hořáky "DRAGON GUN"				
	wpr10797	91-KL-20	<ul style="list-style-type: none"> ■ velikost 19/12 ■ délka: 120 mm 	
Prázdný kovový kufřík pro sadu hořáků "DRAGON GUN"				
	wpr10560	91-KOF-1	<ul style="list-style-type: none"> ■ rozměry: 470 x 215 x 90 mm ■ hmotnost: 2,6 kg ■ doporučená sestava do kufříku pro 10 kg PB láhev: <ul style="list-style-type: none"> • rukojeť hořáku (wpr 11416) • hořák ø 19 mm (wpr11431) • hořák ø 25 mm (wpr10520) • hořák ø 40 mm (wpr10794) • přívodní hadice 5 m (wpr10559) • bezpečnostní hadicová pojistka (wpr10518) • redukční ventil tlaku (wpr10796) 	

Ruční plynová horkovzdušná pistole "EXPRESS GUN"

Popis:

- precizní práce bez nutnosti připojení na síť či hadicový přívod
- automatické piezoelektrické zapalování (15 kV)
- ventil pro regulaci teploty (400°C - 750°C)
- stabilní podstavec umožňuje volnost pohybu rukou
- vytrvalost 1 plynové náplně je cca 2 hod.
- funguje v jakékoliv poloze do teploty -8°C

Spotřeba plynu:

- hlava hořáku směrem nahoru: cca 2 h 20 min. (500 W)
- hlava hořáku směrem dolů: cca 1 h 20 min. (900 W)

Použití:

- smršťování slabostěnných teplem smršťitelných trubcí menších průměrů
- jemné letování
- formování plastových dílů
- rozmrazování potrubí a zámků
- odstraňování suchých nátěrů, laků
- uvolňování lepidla, matic a šroubů
- pokládání pružných podlahovin



Upozornění:

- přístroj je pod tlakem (propan-butan)
- toto zařízení je možné používat pouze v kombinaci s originální propan-butanovou náplní 92-REF-445
- zařízení lze používat pouze v dobře větraných prostorech
- před použitím v libovolné poloze je nutné počkat 2 min., než se hořák zahřeje
- před použitím si důkladně přečtěte návod
- tato pistole není vhodná pro smršťování středněsilných a silnostěnných trubcí větších průměrů

Ruční plynová horkovzdušná pistole "EXPRESS GUN"

Katalog. číslo	Typ	Popis	Rozměry d x š (mm)	Hmotnost (kg)
wpr5481	92-REF-4500	ruční plynová horkovzdušná pistole EXPRESS GUN s piezoelektrickým zapalováním pro teplem smršťitelné trubice a tvarované díly, včetně náplně a příslušenství	260 x 165	0,49 bez náplně 0,62 s náplní
wpr9797	92-REF-445	náhradní plynová náplň pro pistoli EXPRESS GUN, propen (26%) + butan + propan, obsah 110 ml / 60 g	-	0,13



Číslo	Popis
1	regulace výkonu
2	piezoelektrické zapalování
3	očko na zavěšení
4	ergonomická rukojeť
5	1 propan-butanová náplň 92-REF-445 (součástí sady)
6	stabilní podstavec
7	plochá tryska
8	reflexní tryska
9	bezpečnostní ochranná spirála

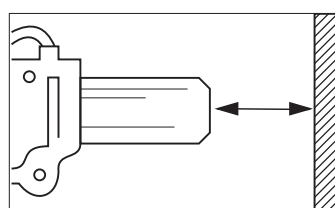

Teplota v závislosti na vzdálenosti (bez trysky):

- 2 cm: 750°C
- 4 cm: 575°C
- 6 cm: 450°C
- 8 cm: 350°C

Příklad použití:

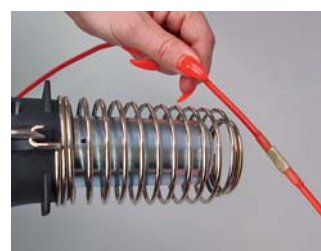

Elektrická horkovzdušná pistole

- Příkon: 2000 W
- Napětí: 230 V
- Regulace teploty: plynulá
- Proud vzduchu: 300/500 l/min.
- Teplota vzduchu: 50 - 600 °C
- Délka kabelu: 3 m

Popis:

- elektrická horkovzdušná pistole je vhodná pro smršťování teplem smršťitelných trubíc, ohýbání nebo pájení materiálu
- rukojeť pistole je dobře vyvážená a tím umožňuje dlouhodobé nenamáhavé používání nářadí
- plynulé nastavení teploty
- zajišťovací spínač poskytuje komfort při práci, nářadí může stát samostatně
- dodáváno kompletně s kufříkem a příslušenstvím

Použití:

- smršťování teplem smršťitelných trubíc
- jemné letování
- formování plastových dílů
- rozmrazování potrubí a zámků
- odstraňování suchých nátěrů, laků
- uvolňování lepidla, matic a šroubů
- pokládání pružných podlahovin

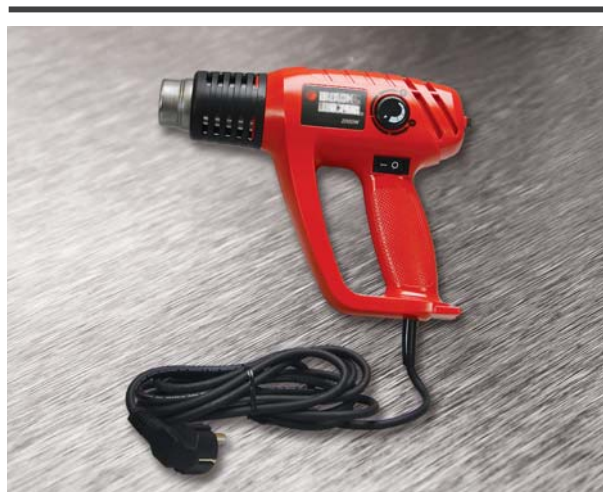

vyobrazení horkovzdušné pistole je pouze ilustrativní a na základě inovací ve výrobě se může tvarově a barevně lišit od skutečnosti

Souprava obsahuje:

- kufr
- bodový nástavec
- reflektorový nástavec
- plochý nástavec
- nástavec na ochranu skla
- trojúhelníkovou škrabku



příslušenství elektrické horkovzdušné pistole 93-340-K



praktické balení

Elektrická horkovzdušná pistole

Katalog. číslo	Typ	Popis	Rozměry v x š x h (mm)	Hmotnost (kg)
wpr6065	93-340-K	elektrická horkovzdušná pistole pro teplem smršťitelné trubice s příslušenstvím	300 x 110 x 370	0,8



PRAKTICKÉ PROFESIONÁLNÍ SADY NÁŘADÍ, IZOLOVANÉ KLEŠTĚ A ŠROUBOVÁKY S CERTIFIKACÍ VDE



sada **JULIANA**
s izolovanými šroubováky
s certifikací VDE



sada **WENDY**
s mikro šroubováky



sada **AARON**
s dlouhými imbusovými klíči



sada **ENZO**
s izolovanými kleštěmi
s certifikací VDE

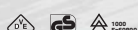

sada **MORGAN**
s ráčnou, univerzální upinkou
a bity



sada **NEMITON**
s dlouhými imbusovými klíči



sada **HARRIS**
s izolovanými kleštěmi
a šroubováky s certifikací VDE



sada **WALLYS**
s bity, nástřnými klíči,
T-rukojetí, upinkami
a adaptéry



sada **MERYL**
s dlouhými imbusovými klíči



sada **TAYLOR**
s profi kleštěmi a šroubováky



sada **EDWARDS**
s bity, nástřnými klíči,
upinkami, ráčnou
90° výklapnou rukojetí



sada **PETERSON**
s pinlíky



sada **ROBBINS**
s malými šroubováky
(s vyměnitelnými násadami)



sada **MAXWIN**
s bity, nástřnými klíči,
mini-ráčnou
a prodlužovacím adaptérem



MINI kleště
pro elektroniku



sada **CONNORS**
s mikro šroubováky, kleštěmi,
nůžkami, pinzetou a bity



sady **DUNNA**
a **EMANUELA**
s bity a upinkou
ve výklapném pouzdře



Šroubováky TORX



sada **MORRIS**
s rukojetí a bity



sada **FRANCIS**
s bity, rychloupínací rukojetí
a magnetickou upinkou



Prodejní display **HERMES**
s 50 izolovanými šroubováky



sada **NUGO**
s malými nástřnými klíči



sada **KING FOX**
s kleštěmi, šroubováky,
nástřnými klíči, bity,
ráčnou a adaptéry

Extra silné stříhací břity
stříhací břity jsou navíc kaleny na cca HRC 60°

Dokonalá ergonomie rukojeti
ergonomicky tvarované rukojeti s „tříbodovým opřením“
zajišťují lepší uchopení kleští a zvýšený komfort při práci



VDE 1000 V izolované šroubováky a kleště WAPRO®

Pro maximální bezpečnost a pohodlí



Při práci na zařízeních pod napětím je velmi důležité pracovat se správně odizolovaným nářadím. Naše VDE 1000 V izolované nářadí - to je odpověď na přísné požadavky trhu. Komfort při práci je nezbytný, což zajišťuje ergonomicky tvarovaná rukojeť, která je v červeno - žlutém provedení pro snadnou identifikaci výrobku. Nářadí v této sekci je vyráběno a individuálně testováno v souladu s normami: IEC900, DIN EN 60900 a VDE 0608/02. Dle těchto norem každý produkt prochází následujícími testy:

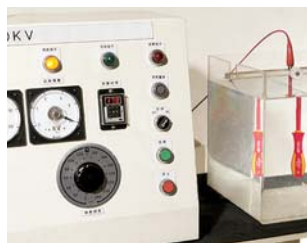

Elektrická ponorná zkouška

Ponoření do vody na 24 hod. a poté test na napětí 10 000 V po dobu 3 min. mezi kovem a povrchem rukojeti.



Zkouška průrazu el. proudem

Při tlaku 20 N, teplotě 70°C a napětí 5000 V po dobu 3 min. nedochází k el. průrazu.

▲ Zkouška odolnosti při nízkých teplotách
Po ochlazení na -40°C a za použití standardní síly nárazu, musí zůstat izolace neporušená.



◀ Zkouška hořlavosti
Nářadí je testováno v souladu s normami pro nízkou hořlavost, čímž se eliminuje riziko vzniku požáru.

Zkouška přilnavosti izolace

Test, který nás ujistí, že izolace neskouzne ani při velkém zatížení během určitého časového úseku.



100% kontrola před odesláním

Každý nástroj je testován napětím 10 000 V, aby byla zajištěna maximální bezpečnost.

Katalogový list

WAPRO® nářadí a příslušenství pro práci

Izolované elektrikařské šroubováky ploché

- Materiál: chrom-molybdenová ocel
- Bezpečná izolace pro práci až do: 1000 V AC
- Vyhovuje normám: DIN EN 60900, DIN 5264, ISO 2380
- Bližší informace k izolovanému nářadí WAPRO viz str. 474
- Každý šroubovák je dodáván s praktickou visačkou

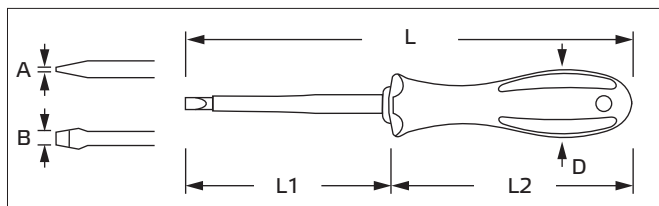

detail magnetických hrotů

Izolované elektrikařské šroubováky ploché

Katalog. číslo	Typ	Rozměry d x š (mm)					Hmotnost (kg)	Množství v balení (ks)
		A x B	D	L	L1	L2		
wpr10164	21-I2.5	0,4 x 2,5	25	160	75	85	0,03	1
wpr10165	21-I3	0,5 x 3,0	25	185	100	85	0,03	1
wpr10166	21-I3.5	0,6 x 3,5	25	185	100	85	0,04	1
wpr10167	21-I4	0,8 x 4,0	30	205	100	105	0,06	1
wpr10168	21-I5.5	1,0 x 5,5	30	230	125	105	0,08	1
wpr10169	21-I6.5	1,2 x 6,5	35	265	150	115	0,12	1
wpr10170	21-I8.0	1,2 x 8,0	40	300	175	125	0,18	1

Izolované elektrikařské šroubováky křížové "Phillips"

- Materiál: chrom-molybdenová ocel
- Bezpečná izolace pro práci až do: 1000 V AC
- Vyhovuje normám: DIN EN 60900, DIN 8764, ISO 8764
- Bližší informace k izolovanému nářadí WAPRO viz str. 474
- Každý šroubovák je dodáván s praktickou visačkou

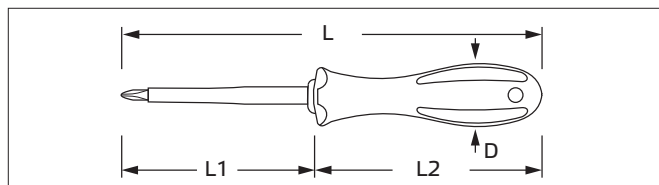

detail magnetických hrotů

Izolované elektrikařské šroubováky křížové "Phillips"

Katalog. číslo	Typ	+	Rozměry d x š (mm)				Hmotnost (kg)	Množství v balení (ks)
			D	L	L1	L2		
wpr10171	22-PH0	0	25	145	60	85	0,03	1
wpr10172	22-PH1	1	30	185	80	105	0,06	1
wpr10173	22-PH2	2	35	215	100	115	0,09	1
wpr10174	22-PH3	3	40	275	150	125	0,17	1



WAPRO spol. s r.o.
Olomoucká 113

796 07 Prostějov - Držovice
Czech Republic

Tel.: +420 582 334 677
Fax: +420 582 334 676

E-mail: info@wapro.cz
www.wapro.cz

Katalogový list

WAPRO® nářadí a příslušenství pro práci

Izolované elektrikařské šroubováky křížové "Pozidriv"

- Materiál: chrom-molybdenová ocel
- Bezpečná izolace pro práci až do: 1000 V AC
- Vyhovuje normám: DIN EN 60900, DIN 8764, ISO 8764
- Bližší informace k izolovanému nářadí WAPRO viz str. 474
- Každý šroubovák je dodáván s praktickou visačkou

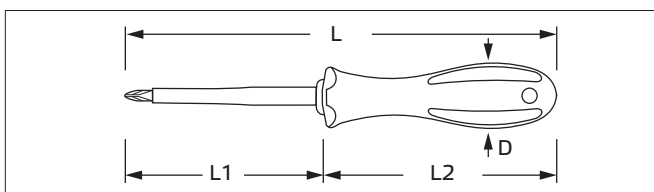

detail magnetických hrotů

Izolované elektrikařské šroubováky křížové "Pozidriv"

Katalog. číslo	Typ		Rozměry d x š (mm)				Hmotnost (kg)	Množství v balení (ks)
			D	L	L1	L2		
wpr10175	23-PZ0	0	25	145	60	85	0,03	1
wpr10176	23-PZ1	1	30	185	80	105	0,06	1
wpr10177	23-PZ2	2	35	215	100	115	0,09	1
wpr10178	23-PZ3	3	40	275	150	125	0,17	1

Šroubováky torx

- Materiál: křemíková ocel (S2)
- Každý šroubovák je dodáván s praktickou visačkou

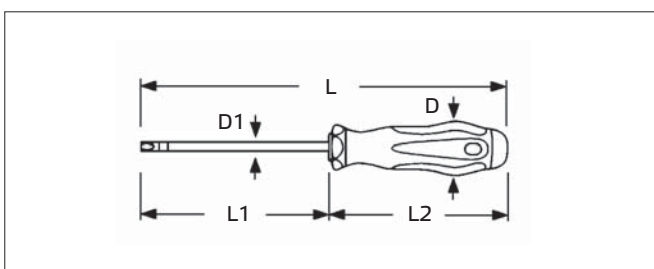

detail magnetického hrotu

Šroubováky torx

Katalog. číslo	Typ		Rozměry d x š (mm)					Hmotnost (kg)	Množství v balení (ks)
			D	D1	L	L1	L2		
wpr10180	24-TX8	8	25	3,0	140	60	80	0,03	1
wpr10181	24-TX10	10	30	4,0	180	80	100	0,05	1
wpr10182	24-TX15	15	30	4,0	180	80	100	0,05	1
wpr10183	24-TX20	20	30	4,0	200	100	100	0,05	1
wpr10184	24-TX25	25	30	5,0	200	100	100	0,09	1
wpr10185	24-TX27	27	35	6,0	225	115	110	0,09	1
wpr10186	24-TX30	30	35	6,0	225	115	110	0,09	1
wpr10187	24-TX40	40	35	7,0	240	130	110	0,11	1



WAPRO spol. s r.o.
Olomoucká 113

796 07 Prostějov - Držovice
Czech Republic

Tel.: +420 582 334 677
Fax: +420 582 334 676

E-mail: info@wapro.cz
www.wapro.cz

Katalogový list

WAPRO® nářadí a příslušenství pro práci

Izolované elektrikařské kleště kombinované

- Materiál: chrom-vanadiová ocel
- Bezpečná izolace pro práci až do: 1000 V AC
- Vyhovuje normám: DIN EN 60900, DIN 5746, ISO 5746
- Bližší informace k izolovanému nářadí WAPRO viz str. 474

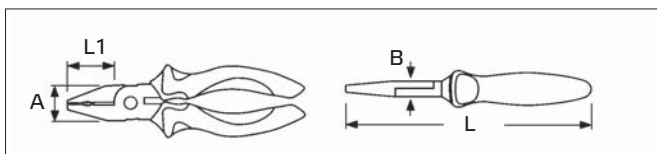

Izolované elektrikařské kleště kombinované

Katalog. číslo	Typ	Rozměry d x š (mm)				Hmotnost (kg)	Množství v balení (ks)
		A	B	L	L1		
wpr10188	25-KB180	27	11,0	180	36	0,29	1
wpr10189	25-KB200	32	11,6	200	42	0,38	1

Izolované elektrikařské kleště rovné

- Materiál: chrom-vanadiová ocel
- Bezpečná izolace pro práci až do: 1000 V AC
- Vyhovuje normám: DIN EN 60900, DIN 5745, ISO 5745
- Bližší informace k izolovanému nářadí WAPRO viz str. 474

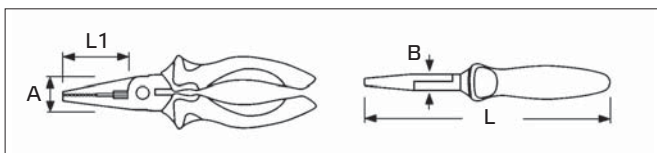

Izolované elektrikařské kleště rovné

Katalog. číslo	Typ	Rozměry d x š (mm)				Hmotnost (kg)	Množství v balení (ks)
		A	B	L	L1		
wpr10190	25-RV1	21,5	10,7	200	74	0,26	1

Katalogový list

WAPRO® nářadí a příslušenství pro práci

Izolované elektrikařské kleště zahnuté 45°

- Materiál: chrom-vanadiová ocel
- Bezpečná izolace pro práci až do: 1000 V AC
- Vyhovuje normám: DIN EN 60900, DIN 5745, ISO 5745
- Bližší informace k izolovanému nářadí WAPRO viz str. 474

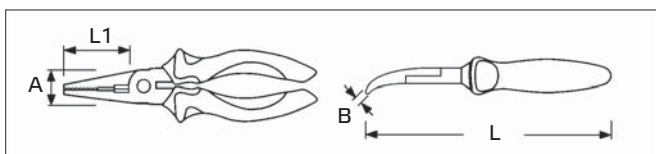

Izolované elektrikařské kleště zahnuté 45°

Katalog. číslo	Typ	Rozměry d x š (mm)				Hmotnost (kg)	Množství v balení (ks)
		A	B	L	L1		
wpr10191	25-Z45	4,5	3,0	200	67	0,26	1

Izolované elektrikařské kleště štípací stranové

- Materiál: chrom-vanadiová ocel
- Bezpečná izolace pro práci až do: 1000 V AC
- Vyhovuje normám: DIN EN 60900, DIN 5749, ISO 5749
- Bližší informace k izolovanému nářadí WAPRO viz str. 474

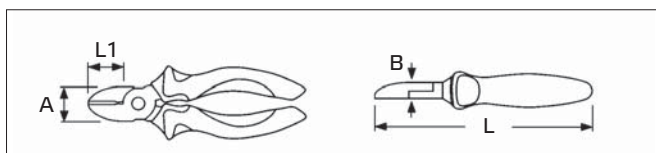

Izolované elektrikařské kleště štípací stranové

Katalog. číslo	Typ	Rozměry d x š (mm)				Hmotnost (kg)	Množství v balení (ks)
		A	B	L	L1		
wpr10192	25-ST160	19	10,0	160	26	0,23	1

Katalogový list

WAPRO® nářadí a příslušenství pro práci

Izolované elektrikařské kleště štípací stranové silové

- Materiál: chrom-vanadiová ocel
- Bezpečná izolace pro práci až do: 1000 V AC
- Vyhovuje normám: DIN EN 60900, DIN 5749, ISO 5749
- Bližší informace k izolovanému nářadí WAPRO viz str. 474

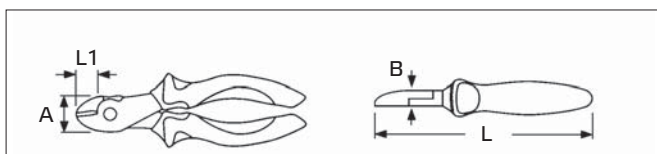

Izolované elektrikařské kleště štípací stranové silové

Katalog. číslo	Typ	Rozměry d x š (mm)				Hmotnost (kg)	Množství v balení (ks)
		A	B	L	L1		
wpr10193	25-ST200	33	28,0	200	10	0,31	1

Izolované elektrikařské kleště odizolovací

- Materiál: chrom-vanadiová ocel
- Bezpečná izolace pro práci až do: 1000 V AC
- Vyhovuje normám: DIN EN 60900, DIN 5743, ISO 5743
- Bližší informace k izolovanému nářadí WAPRO viz str. 474

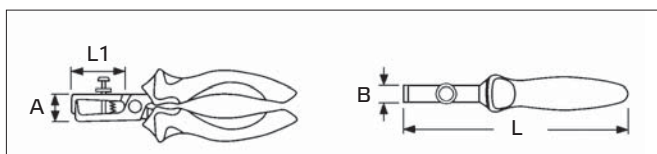

Izolované elektrikařské kleště odizolovací

Katalog. číslo	Typ	Rozsah průřezů vodičů (mm ²)	Rozměry d x š (mm)				Hmotnost (kg)	Množství v balení (ks)
			A	B	L	L1		
wpr10194	25-OD1	0,5 - 10	20	9,3	180	38	0,24	1

Katalogový list

WAPRO® nářadí a příslušenství pro práci

6-dílná sada "JULIANA" izolovaných elektrikařských šroubováků do 1000 V

- Materiál: chrom-molybdenová ocel, magnetický hrot
- Bezpečná izolace pro práci až do: 1000 V AC
- Vyhovuje normám: DIN EN 60900
- Rozměr balení: 320 x 160 x 40 mm

Popis:

- sada "JULIANA" obsahuje 6 ks izolovaných elektrikařských šroubováků
- magnetické hroty šroubováků
- bližší informace k izolovanému nářadí WAPRO viz str. 474



6-dílná sada "JULIANA" izolovaných elektrikařských šroubováků do 1000 V

Katalog. číslo	Typ	Sada obsahuje	Množství v sadě (ks)	Hmotnost (kg)
wpr10179	250-JUL-1	⊖ ploché šroubováky: 2,5x75 / 3,5x100 / 4,0x100 / 5,5x125	4	0,5
		⊕ křížové šroubováky „Phillips“: PH1x80 / PH2x100	2	

Katalogový list

WAPRO® nářadí a příslušenství pro práci

9-dílná sada "HARRIS" izolovaného elektrikařského nářadí do 1000 V

- Materiál šroubováků: chrom-molybdenová ocel, magnetické hroty
- Materiál kleští: chrom-vanadiová ocel
- Bezpečná izolace pro práci až do: 1000 V AC
- Vyhovuje normám: DIN EN 60900
- Rozměr pouzdra: 270 x 205 x 50 mm

Popis:

- sada "HARRIS" obsahuje 9 ks izolovaného elektrikařského nářadí + praktické textilní pouzdro uzavíratelné zipem
- bližší informace k izolovanému nářadí WAPRO viz str. 474



9-dílná sada "HARRIS" izolovaného elektrikařského nářadí do 1000 V

Katalog. číslo	Typ	Sada obsahuje	Množství v sadě (ks)	Hmotnost (kg)
wpr10196	250-HRS-1	kleště rovné, 200 mm	1	1,4
		kleště štípací stranové, 160 mm	1	
		kleště odizolovací, 180 mm	1	
		⊖ ploché šroubováky: 2,5x75 / 4,0x100 / 5,5x125	3	
		⊕ křížové šroubováky „Phillips“: PH0x60 / PH1x80 / PH2x100	3	

Katalogový list

WAPRO® nářadí a příslušenství pro práci

4-dílná sada "ENZO" izolovaných elektrikářských kleští do 1000 V

- Materiál: chrom-vanadiová ocel
- Bezpečná izolace pro práci až do: 1000 V AC
- Vyhovuje normám: DIN EN 60900, DIN 5745, ISO 5745
- Rozměr pouzdra: 325 x 220 x 40 mm

Popis:

- sada "ENZO" obsahuje 4 ks izolovaných elektrikářských kleští + plastové pouzdro
- bližší informace k izolovanému nářadí WAPRO viz str. 474



4-dílná sada "ENZO" izolovaných elektrikářských kleští do 1000 V

Katalog. číslo	Typ	Sada obsahuje	Množství nářadí v sadě (ks)	Hmotnost (kg)
wpr10195	250-ENZ-1	kleště kombinované, 180 mm	1	1,5
		kleště rovné, 200 mm	1	
		kleště štípací stranové, 160 mm	1	
		kleště odizolovací, 180 mm	1	

Katalogový list

WAPRO® nářadí a příslušenství pro práci

Prodejní stojánek "HERMES" (display) s 50 izolovanými elektrikařskými šroubováky do 1000 V

Popis:

- prodejní stojánek s 50 izolovanými elektrikařskými VDE šroubováky do 1000 V
- stojánek je vhodný jako velmi účinný prostředek podpory prodeje
- bližší informace k izolovanému nářadí WAPRO viz str. 474
- rozměry stojánku včetně šroubováků (šířka x výška x hloubka): 460 x 330 x 270 mm

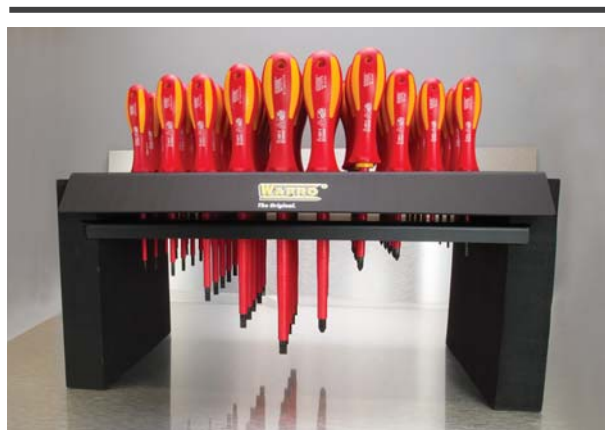

Prodejní stojánek "HERMES" (display) s 50 izolovanými elektrikařskými šroubováky do 1000 V

Katalog. číslo	Typ	Stojánek obsahuje	Množství šroubováků ve stojánku (ks)	Hmotnost (kg)
wpr11426	250-DISP-50	⊖ ploché šroubováky: 2,5x75 / 3,5x100 / 4,0x100 / 5,5x125 / 6,5x100 / 8,0x175 ⊕ křížové šroubováky „Phillips“: PH0x60 / PH1x80 / PH2x100 / PH3x150	50 (10 typů po 5 ks)	5,3



WAPRO spol. s r.o.
Olomoucká 113

796 07 Prostějov - Držovice
Czech Republic

Tel.: +420 582 334 677
Fax: +420 582 334 676

E-mail: info@wapro.cz
www.wapro.cz

Katalogový list

WAPRO® nářadí a příslušenství pro práci

Mini kleště štípací stranové přesné

- Materiál: vysokouhliková ocel
- Povrchová úprava: černý fosfát

Popis:

- 2,5 mm silná vysokouhliková ocel
- štíhlé čelisti
- úhel čepule 21°
- dvoukomponentní protiskuzová ergonomicky tvarovaná rukojeť pro příjemný pocit uchopení
- profesionální provedení, určeno především pro elektroniku

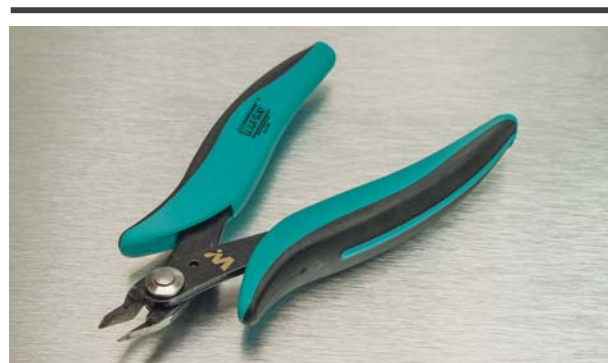

Použití:

- pouze ke stříhání měděných vodičů do průměru 1,0 mm

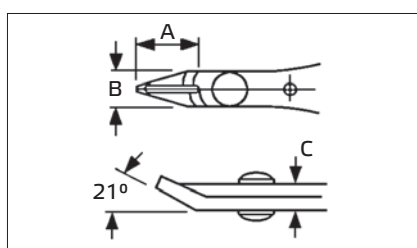

Mini kleště štípací stranové přesné

Katalog. číslo	Typ	Rozměry čelistí (mm)			Délka (mm)	Hmotnost (kg)	Množství v balení (ks)
		A	B	C			
wpr11308	26-KS21-1	13	11	5	135	0,08	1

Mini kleště štípací stranové

- Materiál: chrom-vanadiová ocel

Popis:

- broušený povrch čelistí
- dvoukomponentní protiskuzová rukojeť pro příjemný pocit uchopení
- profesionální provedení

Použití:

- pouze ke stříhání měděných vodičů do průměru 1,0 mm

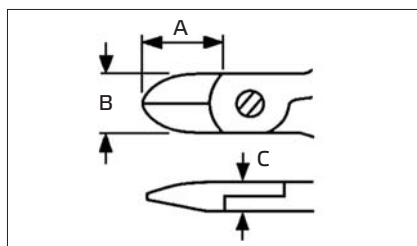

Mini kleště štípací stranové

Katalog. číslo	Typ	Rozměry čelistí (mm)			Délka (mm)	Hmotnost (kg)	Množství v balení (ks)
		A	B	C			
wpr11309	26-KS-1	12	10	7,5	130	0,08	1

Katalogový list

WAPRO® nářadí a příslušenství pro práci

Mini kleště štípací čelní

■ Materiál: chrom-vanadiová ocel

Popis:

- broušený povrch čelistí
- dvoukomponentní protiskluzová rukojeť pro příjemný pocit uchopení
- profesionální provedení

Použití:

- pouze ke stříhání měděných vodičů do průměru 1,0 mm

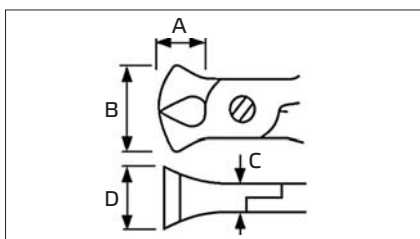

Mini kleště štípací čelní

Katalog. číslo	Typ	Rozměry čelistí (mm)				Délka (mm)	Hmotnost (kg)	Množství v balení (ks)
		A	B	C	D			
wpr11310	26-KSC-1	7,5	17	7,5	12	120	0,09	1

Mini kleště půlkulaté zahnuté v úhlu 45°

■ Materiál: chrom-vanadiová ocel

Popis:

- broušený povrch čelistí
- dvoukomponentní protiskluzová rukojeť pro příjemný pocit uchopení
- profesionální provedení

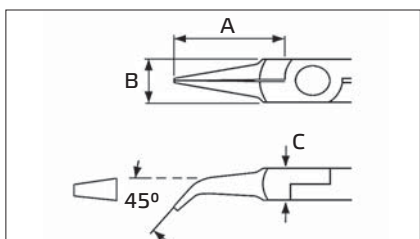

Mini kleště půlkulaté zahnuté v úhlu 45°

Katalog. číslo	Typ	Rozměry čelistí (mm)			Délka (mm)	Hmotnost (kg)	Množství v balení (ks)
		A	B	C			
wpr11311	26-KZU-1	40	12	8	150	0,09	1

Katalogový list

WAPRO® nářadí a příslušenství pro práci

Mini kleště půlkulaté rovné

■ Materiál: chrom-vanadiová ocel

Popis:

- broušený povrch čelistí
- hladké čelisti
- dvoukomponentní protisklizová rukojeť pro příjemný pocit uchopení
- profesionální provedení

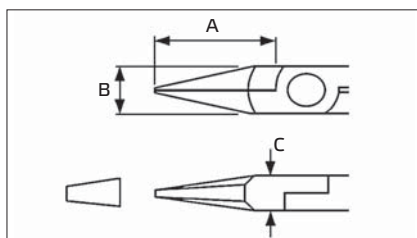

Mini kleště půlkulaté rovné

Katalog. číslo	Typ	Rozměry čelistí (mm)			Délka (mm)	Hmotnost (kg)	Množství v balení (ks)
		A	B	C			
wpr11312	26-KRU-1	31,5	12	8	145	0,09	1

Mini kleště rovné s plochými krátkými čelistmi

■ Materiál: chrom-vanadiová ocel

Popis:

- broušený povrch čelistí
- dvoukomponentní protisklizová rukojeť pro příjemný pocit uchopení
- profesionální provedení

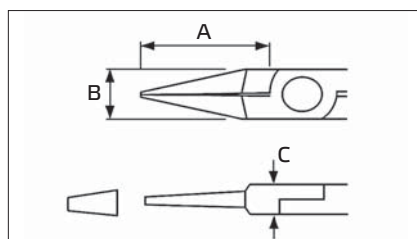

Mini kleště rovné s plochými krátkými čelistmi

Katalog. číslo	Typ	Rozměry čelistí (mm)			Délka (mm)	Hmotnost (kg)	Množství v balení (ks)
		A	B	C			
wpr11313	26-KRIK-1	21,5	12	8	135	0,08	1

Katalogový list

WAPRO® nářadí a příslušenství pro práci

Mini kleště rovné s plochými dlouhými čelistmi

■ Materiál: chrom-vanadiová ocel

Popis:

- broušený povrch čelistí
- hladké čelisti
- dvoukomponentní protiskluzová rukojeť pro příjemný pocit uchopení
- profesionální provedení

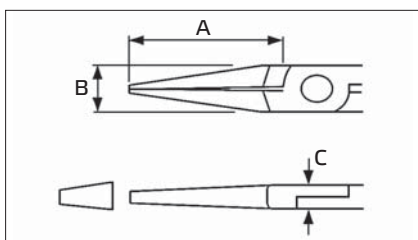

Mini kleště rovné s plochými dlouhými čelistmi

Katalog. číslo	Typ	Rozměry čelistí (mm)			Délka (mm)	Hmotnost (kg)	Množství v balení (ks)
		A	B	C			
wpr11314	26-KRID-1	36,5	12	8	150	0,10	1

Mini kleště s kulatými čelistmi

■ Materiál: chrom-vanadiová ocel

Popis:

- broušený povrch čelistí
- dvoukomponentní protiskluzová rukojeť pro příjemný pocit uchopení
- profesionální provedení

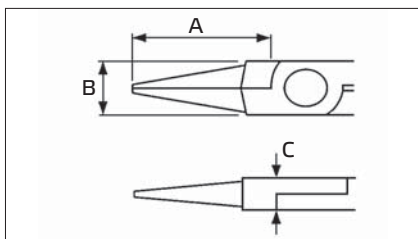

Mini kleště s kulatými čelistmi

Katalog. číslo	Typ	Rozměry čelistí (mm)			Délka (mm)	Hmotnost (kg)	Množství v balení (ks)
		A	B	C			
wpr11315	26-KRO-1	20	12	8	135	0,08	1

Katalogový list

WAPRO® nářadí a příslušenství pro práci

9-dílná sada profi nářadí "TAYLOR"

- Materiál šroubováků: křemíková ocel (S2), magnetické hroty
- Materiál kleští: chrom-vanadiová ocel
- Rozměr pouzdra: 270 x 205 x 50 mm

Popis:

- sada "TAYLOR" obsahuje 6 ks šroubováků a 3 ks kleští + praktické textilní pouzdro uzavíratelné zipem



9-dílná sada profi nářadí "TAYLOR"

Katalog. číslo	Typ	Sada obsahuje	Množství v sadě (ks)	Hmotnost (kg)
wpr10197	251-TLR-1	kleště kombinované, 180 mm	1	1,4
		kleště rovné, 200 mm	1	
		kleště štípací stranové, 160 mm	1	
		⊖ ploché šroubováky: 2,5x75 / 4,0x100 / 5,5x125	3	
		⊕ křížové šroubováky „Phillips“: PH0x60 / PH1x80 / PH2x100	3	

Katalogový list

WAPRO® nářadí a příslušenství pro práci

6-dílná sada "ROBBINS" malých šroubováků

- Materiál čepele: chrom-vanadiová ocel, magnetické hroty
- Rozměr pouzdra: 150 x 50 x 25 mm

Popis:

- sada "ROBBINS" obsahuje 1 ks rukojeti šroubováku a 5 ks vyměnitelných šroubovákových čepelí + praktické pouzdro
- každá oboustranná čepel má hroty dvou různých velikostí, sada tedy obsahuje 10 různých šroubováků



možnost variabilního nastavení délky čepele



6-dílná sada "ROBBINS" malých šroubováků

Katalog. číslo	Typ	Sada obsahuje	Množství dílů v sadě (ks)	Hmotnost (kg)
wpr10198	251-RBS-1	⊖ vyměnitelná oboustranná čepel plochá 120 mm: 0,25x1,5 / 0,5x3,0	1	0,12
		⊖ vyměnitelná oboustranná čepel plochá 120 mm: 0,4x2,0 / 0,6x3,5	1	
		⊖ vyměnitelná oboustranná čepel plochá 120 mm: 0,4x2,5 / 0,8x4,0	1	
		⊕ vyměnitelná oboustranná čepel křížová "Phillips" 120 mm: PH000 / PH00	1	
		⊕ vyměnitelná oboustranná čepel křížová "Phillips" 120 mm: PH0 / PH1	1	
		rukojeť šroubováku pro vyměnitelné čepele (s protáčivou horní částí)	1	

Katalogový list

WAPRO® nářadí a příslušenství pro práci

15-dílná sada "CONNORS" s mikro šroubováky, kleštěmi, nůžkami, nožem a pinzetou

- Materiál mikro šroubováků: křemíková ocel (S2), magnetické hroty
- Materiál kleští: chrom-vanadiová ocel
- Materiál ostatní: nerezová ocel
- Rozměr pouzdra: 350 x 160 x 32 mm

Popis:

- sada "CONNORS" obsahuje 10 ks mikro šroubováků, 2 ks kleští, 1 ks pinzety, 1 ks nůžek a 1 ks nože s vyměnitelnými čepelemi + praktické pevné plastové uzavíratelné pouzdro

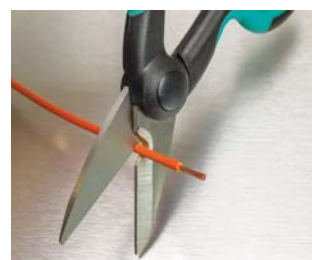
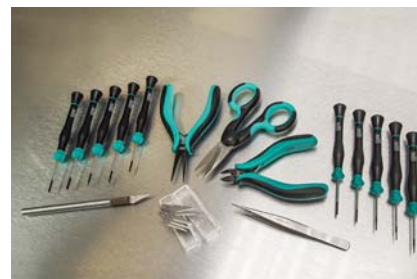

pinzeta a vyměnitelná čepel skalpelu jsou vyrobeny z ušlechtilé nerezové oceli

kvalitní nůžky z ušlechtilé nerezové oceli jsou vhodné i pro stříhání měděných lanek menších průřezů

15-dílná sada "CONNORS" s mikro šroubováky, kleštěmi, nůžkami, nožem a pinzetou

Katalog. číslo	Typ	Sada obsahuje	Množství dílů v sadě (ks)	Hmotnost (kg)
wpr10199	251-CNRS-1	⊖ ploché mikro šroubováky: 1,0x40 / 1,2x40 / 1,5x40 / 2,0x40 / 2,5x40	5	0,8
		⊕ křížové mikro šroubováky "Phillips": PH000x40 / PH00x40	2	
		⬠ šestihránné mikro šroubováky - imbusy: 0,9x40 / 1,3x40 / 1,5x40	3	
		kleště štípací stranové, 4" (10 mm)	1	
		kleště rovné, 4" (10 mm)	1	
		pinzeta, 125 mm	1	
		nůžky, 140 mm	1	
		nerezová rukojeť pro vyměnitelné břity	1	
vyměnitelné nože (břity)	6			

Katalogový list

WAPRO® nářadí a příslušenství pro práci

20-dílná sada "MORRIS" mikro bitů s rukojetí

- Materiál mikro bitů: křemíková ocel (S2)
- Materiál čepele šroubováku: chrom-vanadiová ocel
- Rozměr pouzdra: 200 x 125 x 30 mm

Popis:

- sada "MORRIS" obsahuje 19 ks mikro bitů (4 mm šestihran, délka: 28 mm) a 1 ks rukojeti + praktické pevné uzavíratelné plastové pouzdro



20-dílná sada "MORRIS" mikro bitů s rukojetí

Katalog. číslo	Typ	Sada obsahuje	Množství dílů v sadě (ks)	Hmotnost (kg)
wpr10200	251-MRS-1	⊖ ploché mikro bity: 2,0 / 2,5 / 3,0 / 4,0	4	0,32
		⊕ křížové mikro bity „Phillips“: PH00 / PH0	2	
		⊕ křížové mikro bity „Pozidriv“: PZ00 / PZ0	2	
		⊕ mikro bity hvězda „Torx“: 6 / 7 / 8 / 9 / 10	5	
		⬠ mikro bity šestihřanné - imbus: 1,5 / 2,0 / 2,5	3	
		⬠ mikro bity šestihřanné - imbus s kulovou hlavou BP: 1,5 / 2,0 / 2,5	3	
		rukojeť šroubováku s čepeleí	1	

Katalogový list

WAPRO® nářadí a příslušenství pro práci

6-dílná sada "HUGO" malých nástrčných klíčů

- Materiál: chrom-vanadiová ocel
- Rozměr pouzdra: 200 x 125 x 30 mm

Popis:

- sada "HUGO" obsahuje 6 ks malých nástrčných klíčů
+ praktické pevné uzavíratelné plastové pouzdro



6-dílná sada "HUGO" malých nástrčných klíčů

Katalog. číslo	Typ	Sada obsahuje	Množství dílů v sadě (ks)	Hmotnost (kg)
wpr10201	251-HUG-1	 nástrčné klíče se šroubovací rukojetí: 3,2x75 / 4,0x75 / 5,0x75 / 5,5x75 / 1/8"x75 / 3/16"x75	6	0,37

Katalogový list

WAPRO® nářadí a příslušenství pro práci

8-dílná sada "WENDY" mikro šroubováků

- Materiál: křemíková ocel (S2), magnetické hroty
- Rozměr pouzdra: 200 x 125 x 30 mm

Popis:

- sada "WENDY" obsahuje 8 ks mikro šroubováků
+ praktické pevné uzavíratelné plastové pouzdro



8-dílná sada "WENDY" mikro šroubováků

Katalog. číslo	Typ	Sada obsahuje	Množství dílů v sadě (ks)	Hmotnost (kg)
wpr10202	251-WND-1	⊖ ploché šroubováky: 2,0x75 / 2,5x75 / 3,0x75 / 3,5x75 / 4,0x75	5	0,33
		⊕ křížové šroubováky „Phillips“: PH00x75 / PH0x75 / PH1x75	3	

Katalogový list

WAPRO® nářadí a příslušenství pro práci

14-dílná sada "MORGAN" bitů s ráčnovou rukojetí a univerzální upínkou

- Materiál bitů: křemíková ocel (S2)
- Materiál ráčnové rukojeti: chrom-vanadiová ocel
- Délka rukojeti: 135 mm
- Celková délka (včetně bitu): 200 / 250 mm

Popis:

- sada "MORGAN" obsahuje 12 ks bitů (délka: 25 mm) v praktickém zásobníku, 1 ks univerzální upínky a 1 ks ráčnové rukojeti



zásobník s bity a univerzální upínkou lze uchovávat v rukojeti



otočným zámkem lze přepínat směr ráčny nebo ráčnu uzamknout



mechanickou upínku a bity lze používat i v kombinaci s AKU šroubovákem



14-dílná sada "MORGAN" bitů s ráčnovou rukojetí a univerzální upínkou

Katalog. číslo	Typ	Sada obsahuje	Množství dílů v sadě (ks)	Hmotnost (kg)
wpr10203	251-MRG-1	⊖ ploché bity: 5,5 / 6,5	2	0,27
		⊕ křížové bity „Phillips“: PH1 / PH2	2	
		⊗ křížové bity „Pozidriv“: PZ1 / PZ2	2	
		⊛ bity hvězda „Torx“: 15 / 20 / 25	3	
		⬠ šestihřanné bity - imbusy: 4,0 / 5,0 / 6,0	3	
		univerzální magnetická upínka	1	
		ráčnová rukojeť	1	

Poznámka:

Aku šroubovák není součástí sady.



WAPRO spol. s r.o.
Olomoucká 113

796 07 Prostějov - Držovice
Czech Republic

Tel.: +420 582 334 677
Fax: +420 582 334 676

E-mail: info@wapro.cz
www.wapro.cz

Katalogový list

WAPRO® nářadí a příslušenství pro práci

14-dílná sada "NORMAN" bitů s klikovou čepelí, ráčnovou rukojetí a univerzální upínkou

- Materiál bitů: křemíková ocel (S2)
- Materiál ráčnové rukojeti: chrom-vanadiová ocel
- Délka rukojeti: 135 mm
- Celková délka (včetně bitu): 250 / 300 mm

Popis:

- sada "NORMAN" obsahuje 12 ks bitů (délka: 25 mm) v praktickém zásobníku, 1 ks univerzální upínky a 1 ks ráčnové rukojeti s klikovou čepelí



otočným zámkem lze přepínat směr ráčny nebo ráčnu uzamknout



zásobník s bity a univerzální upínkou lze uchovávat v rukojeti



- klikovitý tvar čepele výrazně zvyšuje rychlost a komfort šroubování
- tento typ konstrukce šroubováku výrazně snižuje namáhání prstových nervů a vazů

14-dílná sada "NORMAN" bitů s klikovou čepelí, ráčnovou rukojetí a univerzální upínkou

Katalog. číslo	Typ	Sada obsahuje	Množství dílů v sadě (ks)	Hmotnost (kg)
wpr12392	251-NRM-1	⊖ ploché bity: 5,5 / 6,5	2	0,28
		⊕ křížové bity „Phillips“: PH1 / PH2	2	
		⊗ křížové bity „Pozidriv“: PZ1 / PZ2	2	
		⊛ bity hvězda „Torx“: 15 / 20 / 25	3	
		⬠ šestihřanné bity - imbusy: 4,0 / 5,0 / 6,0	3	
		univerzální magnetická upínka	1	
		ráčnová rukojeť s klikovou čepelí	1	

Katalogový list

WAPRO® nářadí a příslušenství pro práci

58-dílná sada "WALLYS" bitů, nástrčných klíčů, upínek, adaptérů a T-ráčny

- Materiál bitů a adaptérů: křemíková ocel (S2)
- Materiál nástrčných klíčů a rukojetí: chrom-vanadiová ocel
- Materiál upínek: nerezová ocel
- Rozměr pouzdra: 265 x 162 x 55 mm

Popis:

- sada "WALLYS" obsahuje 35 ks bitů (délka: 25 mm), 16 ks nástrčných klíčů, 2 ks upínky bitů, 2 ks adaptérů, 1 ks spojky, 1 ks rychlonástavce a 1 ks T-ráčnové rukojeti + praktické pevné uzavíratelné plastové pouzdro

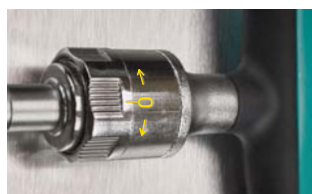
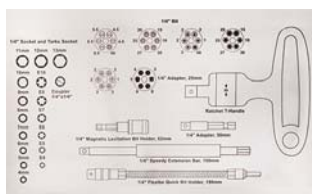

otočným zámek lze přepínat směr ráčny nebo ráčnu uzamknout



58-dílná sada "WALLYS" bitů, nástrčných klíčů, upínek, adaptérů a T-ráčny

Katalog. číslo	Typ	Sada obsahuje	Množství dílů v sadě (ks)	Hmotnost (kg)
wpr10204	251-WLS-1	⊖ ploché bity: 4,0 / 4,5 / 5,5 / 6,5 / 8,0	5	1,3
		⊕ křížové bity „Phillips“: PH1 / 4x PH2 / PH3	6	
		✱ křížové bity „Pozidriv“: PZ1 / 3x PZ2 / PZ3	5	
		⊛ bity hvězda „Torx“: 10 / 15 / 20 / 25 / 27 / 30 / 40	7	
		⊛ bity hvězda „Torx“ dutý: 10 / 15 / 20 / 25 / 27 / 30 / 40	7	
		⬠ šestihřanné bity - imbusy: 3,0 / 4,0 / 5,0 / 6,0 / 8,0	5	
		magnetická upínka bitů, 62 mm	1	
		1/4" flexibilní upínka bitů, 190 mm	1	
		1/4" adaptér, 25 mm	1	
		1/4" adaptér, 50 mm	1	
		1/4" nástrčný klíč šestihřanný: 4 / 5 / 6 / 7 / 8 / 9 / 10 / 11 / 12 / 13 mm	10	
		1/4" nástrčný klíč „Torx“: E4 / E5 / E6 / E7 / E8 / E10	6	
1/4" spojka: 1,4"x1,4"	1			
ráčna, T-rukojeť	1			
1/4" rychlonástavec, 150 mm	1			

Poznámka: Aku šroubovák není součástí sady.



WAPRO spol. s r.o.
Olomoucká 113

796 07 Prostějov - Držovice
Czech Republic

Tel.: +420 582 334 677
Fax: +420 582 334 676

E-mail: info@wapro.cz
www.wapro.cz

56-dílná sada "EDWARDS" s bity, nástrčnými klíči, upínkami, adaptéry a výklopnou ráčnou

- Materiál bitů a adaptérů: křemíková ocel (S2)
- Materiál nástrčných klíčů a rukojetí: chrom-vanadiová ocel
- Materiál upínek: nerezová ocel
- Rozměr pouzdra: 265 x 162 x 55 mm

Popis:

- sada "EDWARDS" obsahuje 35 ks bitů (délka: 25 mm), 16 ks nástrčných klíčů, 1 ks upínky bitů, 1 ks adaptéru, 1 ks flexibilního držáku bitů, 1 ks teleskopického podavače a 1 ks výklopné ráčnové rukojeti + praktické plastové pouzdro

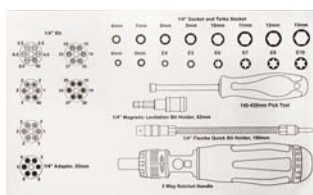

otočným zámkem lze přepínat směr ráčny nebo ráčnu uzamknout



teleskopický magnetický podavač kovových částí z nepřístupných prostor

56-dílná sada "EDWARDS" s bity, nástrčnými klíči, upínkami, adaptéry a výklopnou ráčnou

Katalog. číslo	Typ	Sada obsahuje	Množství dílů v sadě (ks)	Hmotnost (kg)
wpr10205	251-EDWS-1	⊖ ploché bity: 4,0 / 4,5 / 5,5 / 6,5 / 8,0	5	1,25
		⊕ křížové bity „Phillips“: PH1 / 4x PH2 / PH3	6	
		⊛ křížové bity „Pozidriv“: PZ1 / 3x PZ2 / PZ3	5	
		⊛ bity hvězda „Torx“: 10 / 15 / 20 / 25 / 27 / 30 / 40	7	
		⊛ bity hvězda „Torx“ dutý: 10 / 15 / 20 / 25 / 27 / 30 / 40	7	
		⬠ šestihřanné bity - imbus: 3,0 / 4,0 / 5,0 / 6,0 / 8,0	5	
		magnetická upínka bitů, 62 mm	1	
		1/4" flexibilní držák bitů, 190 mm	1	
		1/4" adaptér, 25 mm	1	
		1/4" nástrčný klíč šestihřan: 4 / 5 / 6 / 7 / 8 / 9 / 10 / 11 / 12 / 13 mm	10	
		1/4" nástrčný klíč „Torx“: E4 / E5 / E6 / E7 / E8 / E10	6	
		teleskopický podavač, 140 – 430 mm	1	
ráčnová rukojeť výklopná o 0°, 45° nebo 90°	1			

Poznámka: Aku šroubovák není součástí sady.

Katalogový list

WAPRO® nářadí a příslušenství pro práci

25-dílná mini-sada "MARWIN" bitů, nástrčných klíčů s adaptérem a mini-ráčnou

- Materiál bitů a adaptérů: křemíková ocel (S2)
- Materiál nástrčných klíčů a rukojetí: chrom-vanadiová ocel

Popis:

- sada "MARWIN" obsahuje 16 ks bitů (délka: 25 mm), 6 ks nástrčných klíčů, 1 ks adaptéru, 1 ks prodlužovacího dílu a 1 ks mini ráčnové rukojeti + praktické pevné uzavíratelné plastové pouzdro, které je možno snadno připevnit za opasek

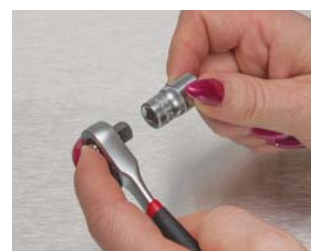

- páčka přepínání směru ráčny
- součástí ráčny je přítlačná pojistka k uvolnění násad



25-dílná mini-sada "MARWIN" bitů, nástrčných klíčů s adaptérem a mini-ráčnou

Katalog. číslo	Typ	Sada obsahuje	Množství dílů v sadě (ks)	Hmotnost (kg)
wpr10206	251-MRW-1	⊖ ploché bity: 4,0 / 5,5 / 6,5	3	0,37
		⊕ křížové bity „Phillips“: PH1 / PH2	2	
		⊛ křížové bity „Pozidriv“: PZ1 / PZ2	2	
		⊛ bity hvězda „Torx“: 10 / 15 / 20 / 25 / 30 / 40	6	
		⬠ šestihřanné bity - imbus: 4,0 / 5,0 / 6,0	3	
		1/4" nástrčné klíče šestihřan: 4 / 5 / 6 / 8 / 10 / 13 mm	6	
		1/4" mini-ráčnová rukojeť, 72 zubů	1	
		1/4" prodlužovací díl, 50 mm	1	
adaptér, 1/4" čtyřhran / 1/4" šestihřan	1			

Katalogový list

WAPRO® nářadí a příslušenství pro práci

32-dílná sada "FRANCIS" s bity, rychloupínací rukojetí a magnetickou upínkou

- Materiál bitů: křemíková ocel (S2)
- Materiál rukojeti: chrom-vanadiová ocel
- Materiál upínky: nerezová ocel

Popis:

- sada "FRANCIS" obsahuje 30 ks bitů (délka: 25 mm), 1 ks rychloupínací rukojeti a 1 ks magnetické upínky bitů + pevné plastové uzavíratelné pouzdro

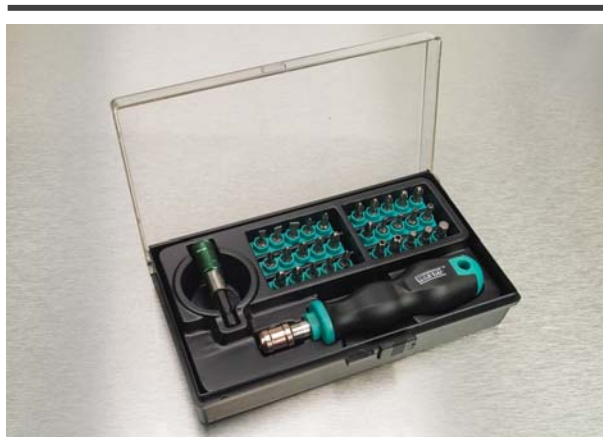

32-dílná sada "FRANCIS" s bity, rychloupínací rukojetí a magnetickou upínkou

Katalog. číslo	Typ	Sada obsahuje	Množství dílů v sadě (ks)	Hmotnost (kg)
wpr10209	251-FRNS-1	⊖ ploché bity: 4,5 / 5,5 / 6,5	3	0,52
		⊕ křížové bity „Phillips“: 3x PH1 / 3x PH2 / 3x PH3	9	
		⊕ křížové bity „Pozidriv“: 3x PZ1 / 3x PZ2 / 3x PZ3	9	
		⊕ bity hvězda „Torx“: 10 / 15 / 20 / 25 / 30 / 40	6	
		⬠ šestihřanné bity - imbus: 4,0 / 5,0 / 6,0	3	
		rychloupínací rukojeť	1	
		magnetická upínka bitů	1	

Poznámka: Aku šroubovák není součástí sady.



WAPRO spol. s r.o.
Olomoucká 113

796 07 Prostějov - Držovice
Czech Republic

Tel.: +420 582 334 677
Fax: +420 582 334 676

E-mail: info@wapro.cz
www.wapro.cz

Katalogový list

WAPRO® nářadí a příslušenství pro práci

21-dílné sady bitů "EMANUELA" a "DONNA" s upínkou, v praktickém výklopném pouzdře

- Materiál bitů: křemíková ocel (S2)
- Materiál upínky: nerezová ocel

Popis:

- sady "EMANUELA" a "DONNA" obsahují 20 ks bitů (délka: 25 mm) a 1 ks upínku bitů + praktické plastové výklopné pouzdro



bitů sady "DONNA"



bitů sady "EMANUELA"



Poznámka: Aku šroubovák není součástí sady.



WAPRO spol. s r.o.
Olomoucká 113

796 07 Prostějov - Držovice
Czech Republic

Tel.: +420 582 334 677
Fax: +420 582 334 676

E-mail: info@wapro.cz
www.wapro.cz

Katalogový list

WAPRO® nářadí a příslušenství pro práci



21-dílná sada "EMANUELA" bitů s upínkou, v praktickém výklpném pouzdře

Katalog. číslo	Typ	Sada obsahuje	Množství dílů v sadě (ks)	Hmotnost (kg)
wpr10208	251-EML-1	⊖ ploché bity: 4,5 / 5,5 / 6,5	3	0,19
		⊕ křížové bity „Phillips“: PH1 / 2x PH2 / PH3	4	
		⊗ křížové bity „Pozidriv“: PZ1 / 2x PZ2 / PZ3	4	
		⊛ bity hvězda „Torx“: 10 / 15 / 20 / 25 / 30 / 40	6	
		⬡ šestihřanné bity - imbus: 4,0 / 5,0 / 6,0	3	
		upínka bitů	1	

21-dílná sada "DONNA" bitů s upínkou, v praktickém výklpném pouzdře

Katalog. číslo	Typ	Sada obsahuje	Množství dílů v sadě (ks)	Hmotnost (kg)
wpr10207	251-DNA-1	⊖ ploché bity: 4,5 / 5,5 / 6,5	3	0,19
		⊕ křížové bity „Phillips“: 2x PH1 / 7x PH2 / PH3	10	
		⊗ křížové bity „Pozidriv“: 2x PZ1 / 4x PZ2 / PZ3	7	
		upínka bitů	1	

Katalogový list

WAPRO® nářadí a příslušenství pro práci

62-dílná sada profi nářadí "KING FOX"

- Materiál šroubováků a bitů: křemíková ocel (S2)
- Materiál ostatní: chrom-vanadiová ocel

Popis:

- sada "KING FOX" obsahuje 22 ks bitů, 22 ks nástrčných klíčů, 6 ks šroubováků, 2 ks kleští a 10 ks různých rukojetí, nástavců, adaptérů a hlavíc + pevný praktický uzavíratelný kufřík



- páčka pro přepínání směru ráčny
- součástí ráčny je přítlačná pojistka k uvolnění násad



Katalogový list

WAPRO® nářadí a příslušenství pro práci



62-dílná sada profi nářadí "KING FOX"

Katalog. číslo	Typ	Sada obsahuje	Množství dílů v sadě (ks)	Hmotnost (kg)
wpr10210	251-KFX-1	1/4" nástrčné klíče šestihřanné: 4 / 4,5 / 5 / 5,5 / 6 / 7 / 8 / 9 mm	8	3,35
		1/4" otočná rukojeť	1	
		spojka: 1,4" x 1,4"	1	
		3/8" nástrčné klíče šestihřanné: 10 / 11 / 12 / 13 / 14 / 15 / 16 / 17 / 18 / 19 / 20 / 21 / 22 / 24 mm	14	
		3/8" ráčnová rukojeť	1	
		3/8" prodlužovací díly, 75 / 150 mm	2	
		3/8" adaptér T s kluznou hlavou	1	
		3/8" univerzální kloub	1	
		čtvercový adaptér 1/4" x 3/8"	1	
		3/8" hlavice na zapalovací svíčky, 16 / 21 mm	2	
		⊖ ploché bity: 4,0 / 5,5 / 6,5	3	
		⊕ křížové bity „Phillips“: PH1 / PH2 / PH3	3	
		⊕ křížové bity „Pozidriv“: PZ1 / PZ2 / PZ3	3	
		⊕ bity hvězda „Torx“: 10 / 15 / 20 / 25 / 27 / 30 / 40	7	
		⬠ šestihřanné bity - imbus: 3,0 / 4,0 / 5,0 / 6,0 / 7,0 / 8,0	6	
		⊖ šroubováky ploché: 5,5x100 / 6,5x125 / 6,5x25	3	
⊕ šroubováky křížové „Phillips“: PH1x80 / PH2x100 / PH2x25	3			
kleště štípací stranové, 160 mm	1			
kleště kombinované, 180 mm	1			

Katalogový list

WAPRO® nářadí a příslušenství pro práci

9-dílná sada "AARON" dlouhých imbusových klíčů

■ Materiál: křemíková ocel (S2)

Popis:

- sada "AARON" obsahuje 9 ks extra dlouhých imbusových klíčů + praktický plastový držák s možností zavěšení
- celková délka sady (včetně plastového držáku) 270 mm



9-dílná sada "AARON" dlouhých imbusových klíčů

Katalog. číslo	Typ	Sada obsahuje	Množství dílů v sadě (ks)	Hmotnost (kg)
wpr10211	251-ARN-1	extra dlouhé imbusové klíče: 1,5 / 2,0 / 2,5 / 3,0 / 4,0 / 5,0 / 6,0 / 8,0 / 10,0	9	0,48

8-dílná sada "HEMILTON" dlouhých imbusových klíčů

■ Materiál: křemíková ocel (S2)

Popis:

- sada "HEMILTON" obsahuje 8 ks extra dlouhých imbusových klíčů + praktický plastový držák s možností zavěšení
- celková délka sady 237 mm



po uvolnění brzdy pootočením, lze snadno vyjmout libovolný imbusový klíč

detail výklopného háčku pro praktické zavěšení sady

8-dílná sada "HEMILTON" dlouhých imbusových klíčů

Katalog. číslo	Typ	Sada obsahuje	Množství dílů v sadě (ks)	Hmotnost (kg)
wpr10212	251-HMT-1	extra dlouhé imbusové klíče: 2,0 / 2,5 / 3,0 / 4,0 / 5,0 / 6,0 / 8,0 / 10,0	8	0,47



WAPRO spol. s r.o.
Olomoucká 113

796 07 Prostějov - Držovice
Czech Republic

Tel.: +420 582 334 677
Fax: +420 582 334 676

E-mail: info@wapro.cz
www.wapro.cz

Katalogový list

WAPRO® nářadí a příslušenství pro práci

18-dílná sada "MERYL" dlouhých imbusových klíčů

— Materiál: křemíková ocel (S2)

Popis:

- sada "MERYL" obsahuje 18 ks extra dlouhých imbusových klíčů + praktický plastový nosič
- celkové rozměry sady včetně plastového nosiče: 380 x 180 x 60 mm



18-dílná sada "MERYL" dlouhých imbusových klíčů

Katalog. číslo	Typ	Sada obsahuje	Množství dílů v sadě (ks)	Hmotnost (kg)
wpr10213	251-MRL-1	extra dlouhé imbusové klíče: 1,5 / 2,0 / 2,5 / 3,0 / 3,5 / 4,0 / 4,5 / 5,0 / 5,5 / 6,0 / 7,0 / 8,0 / 9,0 / 10,0 / 12,0 / 14,0 / 17,0 / 19,0	18	3,2

5-dílná sada pilníků "PETERSON"

— Materiál: vysokouhlíková ocel

Popis:

- sada "PETERSON" obsahuje 5 ks pilníků + praktický koženkový obal s možností zavěšení
- celková délka pilníků včetně rukojetí: 380 mm



sada obsahuje pilníky s 5 různými profily:
rovný, půlkulatý, trojúhelníkový, kulatý a čtvercový

5-dílná sada pilníků "PETERSON"

Katalog. číslo	Typ	Sada obsahuje	Množství dílů v sadě (ks)	Hmotnost (kg)
wpr10214	251-PTRS-1	pilníky s čepelí o délce 200 mm: rovný, půlkulatý, kulatý, trojúhelníkový, čtvercový	5	1,0



WAPRO spol. s r.o.
Olomoucká 113

796 07 Prostějov - Držovice
Czech Republic

Tel.: +420 582 334 677
Fax: +420 582 334 676

E-mail: info@wapro.cz
www.wapro.cz



HiTech-Quality



Rychlá bezšroubová výměna lisovacích čelistí.



Design vyvinutý pro komfort uživatele.



Lisovací čelisti jsou spojeny v jeden celek, balení obsahuje praktický úložný box.

Profesionální řada lisovacích kleští

X-MASTER

s rychle vyměnitelnými čelistmi pro elektroinstalace a údržbu

Nářadí řady X-MASTER jsou profesionální ráčnové lisovací kleště pro většinu typů lisovacích ukončovacích prvků a spojek v oblasti elektrotechniky a elektroniky. Kolmo proti sobě pohybující se mechanismus zajišťuje dokonalé lisování a vytváří lisující sílu až 10.000 N. Toto odlehčené a kompaktní nářadí je koncipováno pro lisování, která se uskutečňují na různých lokalitách - např. elektrikářské, údržbářské, montážní práce atd. (ne sériová výroba). Kolmým trnem propojené lisovací čelisti usnadňují jejich výměnu.

Kompaktní lisovací nářadí řady X-MASTER je ideální volba pro elektroinstalace v terénu a údržbu

Charakteristika kleští X-MASTER:

- SPOLEHLIVOST:** jednotlivé slisy jsou přesné, stejné a zachovávají si stabilní kvalitu díky kolmo proti sobě se pohybujícímu přesnému lisovacímu mechanismu.
- SNADNOST PŘI POUŽÍVÁNÍ:** speciální design lisovací hlavy a čelistí umožňuje neustálou vizuální kontrolu lisovaného spoje.
- MNOHOSTRANOST:** lehce přístupná funkce uvolnění čelistí umožňuje rychlou a snadnou výměnu lisovacích čelistí. Pro výměnu není nutné žádné dodatečné nářadí.
- PRAKTIČNOST:** lisovací čelisti jsou spojeny v jeden kompaktní celek a jsou dodávány v praktickém úložném boxu.
- KOMFORT:** speciálním plastem potažená rukojeť kleští umožňuje komfortní manipulaci (také při nízkých teplotách).
- HOSPODÁRNOST:** místo používání velkého počtu různých lisovacích nářadí šetříte náklady a námahu používáním jednoho lisovacího nářadí s vyměnitelnými čelistmi, které vyhovují přesně vašim potřebám.

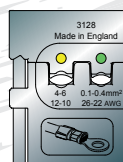

wpr10224

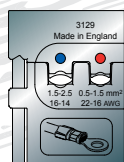

wpr10225

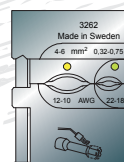

wpr10226

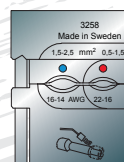

wpr10227

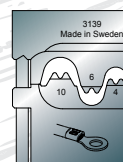

wpr10228

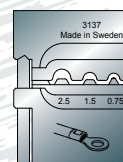

wpr10229

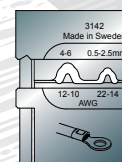

wpr10230

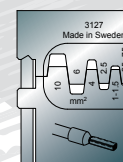

wpr10231

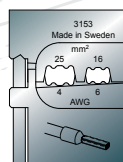

wpr10232

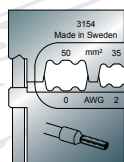

wpr10233

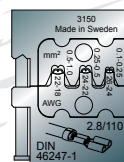

wpr10234

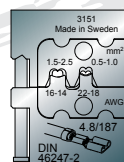

wpr10235

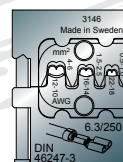

wpr10236

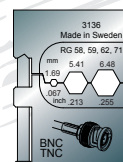

wpr10239

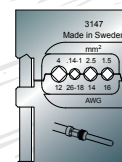

wpr10237

Profesionální lisovací kleště "X-MASTER" pro vyměnitelné čelisti

Popis a charakteristika:

- spolehlivost - lisovací proces je stálý a přesný
- snadné použití - kleště jsou navrženy tak, aby uživateli poskytl plnou kontrolu nad krimpovacím procesem
- rukojeti jsou tvarovány tak, aby umožnily krimpování i při vynaložení malé síly stisku
- univerzálnost - funkce snadného uvolnění umožňuje rychlou a jednoduchou výměnu čelistí bez použití speciálního nástroje
- široká škála krimpovacích čelistí (nutno objednat zvlášť) umožňuje uživateli pokrýt všechny aplikace pomocí jediného nástroje
- hmotnost a rozměry jsou optimalizovány pro snadnou manipulaci s nástrojem
- komfort - celý rám nástroje je pokryt hladkým na dotek příjemným plastem pro pohodlné použití a je vhodný i pro práci ve venkovním prostředí za všech povětrnostních podmínek
- čelisti jsou uloženy v praktických úložných boxech
- dlouhá životnost - testováno na min. 20 000 slisů

Výhody:

- aretace proti předčasnému uvolnění tlaku
- bezšroubově rychle vyměnitelné čelisti
- otvor v rukojeti pro připevnění nebo zavěšení

Použití:

- na oka, spojky, konektory, dutinky apod.



Poznámka:

- možnost doobjednání různých druhů bezšroubově rychle vyměnitelných lisovacích čelistí "X-MASTER" viz str. 508

HiTech-Quality



Profesionální lisovací kleště "X-MASTER" pro vyměnitelné čelisti

Katalog. číslo	Typ	Rozměry d x š (mm)	Hmotnost (kg)	Množství v balení (ks)
wpr10223	31-X-T1	234 x 58	0,46	1

Katalogový list

WAPRO® nářadí a příslušenství pro práci

Vyměnitelné lisovací čelisti bezšroubové pro kleště "X-MASTER"

- Materiál: ocel
- Povrchová úprava: černý oxidový povlak

Popis:

- čelisti jsou dodávány v praktických, opakovaně použitelných plastových pouzdech

HiTech-Quality













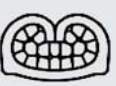

Vyměnitelné lisovací čelisti bezšroubové pro kleště "X-MASTER"

Foto čelistí	Katalog. číslo	Typ	Rozsah průřezů lisování jednotlivých otvorů v čelistech (mm ²)	Použití	Tvar lisování	
	wpr10224	31-X-D3128	0,1 - 0,4 4 - 6	izolovaná oka, vidlice, kolíky, objímky a spojky		
	wpr10225	31-X-D3129	0,5 - 1,5 1,5 - 2,5	izolovaná oka, vidlice, kolíky, objímky a spojky		
	wpr10226	31-X-D3262	0,32 - 0,75 4 - 6	oka, vidlice, spojky a konektory s teplem smršťitelnou izolací		
	wpr10227	31-X-D3258	0,5 - 1,5 1,5 - 2,5	oka, vidlice, spojky a konektory s teplem smršťitelnou izolací		
	wpr10228	31-X-D3139	4 6 10	neizolovaná oka, kolíky a spojky trubkové a stáčené z plechu		
	wpr10229	31-X-D3137	0,75 1,5 2,5	neizolovaná oka, kolíky a spojky stáčené z plechu		
	wpr10230	31-X-D3142	0,5 - 2,5 4 - 6	neizolovaná oka, kolíky a spojky stáčené z plechu		

Katalogový list

WAPRO® nářadí a příslušenství pro práci

Vyměnitelné lisovací čelisti bezšroubové pro kleště "X-MASTER"						
Foto čelistí	Katalog. číslo	Typ	Rozsah průřezů lisování jednotlivých otvorů v čelistech (mm ²)	Použití		Tvar lisování
	wpr10231	31-X-D3127	0,25 - 0,75 1,0 - 1,5 2,5 4 / 6 / 10	izolované a neizolované dutinky		
	wpr10232	31-X-D3153	16 25	izolované a neizolované dutinky		
	wpr10233	31-X-D3154	35 50	izolované a neizolované dutinky		
	wpr10234	31-X-D3150	0,1 - 0,25 0,25 - 0,5 0,5 - 1,0	neizolované konektory 2,8 mm		
	wpr10235	31-X-D3151	0,5 - 1,0 1,5 - 2,5	neizolované konektory 4,8 mm		
	wpr10236	31-X-D3146	0,5 - 1,5 1,5 - 2,5 4 - 6	neizolované konektory 6,3 mm		
	wpr10239	31-X-D3136	1,69 HEX 5,41 HEX 6,48 HEX	koaxiální konektory RG 58, 59, 62, 71 BNC/TNC		
	wpr10237	31-X-D3147	0,14 - 1,0 1,5 2,5 4	na soustružené kontakty		

Katalogový list

WAPRO® nářadí a příslušenství pro práci

Hobby lisovací kleště "TRIDENT MULTIPLUS" + 4 typy čelistí

- Materiál těla nástroje: uhlíková ocel
- Materiál rukojetí: PP+TPR
- Materiál čelistí: AISI - 4140
- Povrchová úprava čelistí: fosfát zinku

Popis:

- sada obsahuje 4 typy bezšroubově rychle vyměnitelných čelistí
- praktický textilní přenosný obal na rukojeť kleští a 4 typy čelistí
- aretace proti předčasnému uvolnění tlaku
- nastavitelná síla přitlaku
- hobby provedení pro občasně lisování



Použití:

- na oka, spojky a dutinky (upřesnění viz tabulka níže)



Hobby lisovací kleště "TRIDENT MULTIPLUS" + 4 typy čelistí

Katalog. číslo	Typ	Množství (ks)	Sada obsahuje	Množství v balení (ks)
wpr10215	32-TRM-S1	1	lisovací kleště "TRIDENT MULTIPLUS"	5
		1	čelisti typ "A" - na izolovaná oka a spojky 0,5 - 6 mm ²	
		1	čelisti typ "B" - na neizolovaná stáčená oka a spojky 1,5 - 10 mm ² , trnové lisování	
		1	čelisti typ "D" - na izolované a neizolované dutinky 0,5 - 4 mm ² , lichoběžníkové lisování	
		1	čelisti typ "F" - na izolované a neizolované dutinky 6 - 16 mm ² , lichoběžníkové lisování	

Náhradní lisovací kleště "TRIDENT MULTIPLUS" bez čelistí

- Materiál těla nástroje: uhlíková ocel
- Materiál rukojetí: PP+TPR

Popis:

- aretace proti předčasnému uvolnění tlaku
- nastavitelná síla přitlaku
- pro bezšroubově rychle vyměnitelné čelisti (nutno objednat samostatně, viz str. 511)

Použití:

- na oka, spojky, konektory, dutinky atd.



Náhradní lisovací kleště "TRIDENT MULTIPLUS" bez čelistí

Katalog. číslo	Typ	Rozměry d x š (mm)	Hmotnost (kg)	Množství v balení (ks)
wpr10216	32-TRM-T1	260 x 77	0,57	1



WAPRO spol. s r.o.
Olomoucká 113

796 07 Prostějov - Držovice
Czech Republic

Tel.: +420 582 334 677
Fax: +420 582 334 676



E-mail: info@wapro.cz
www.wapro.cz

Vyměnitelné lisovací čelisti bezšroubové pro kleště "TRIDENT MULTIPLUS"

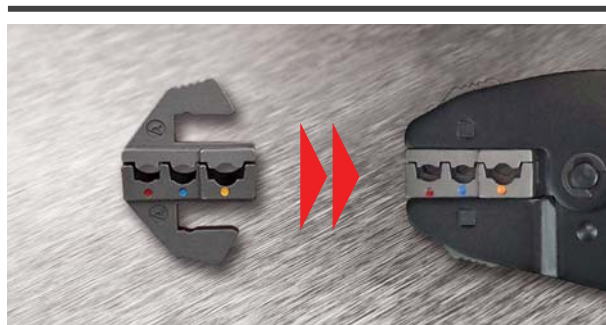
- Materiál: AISI - 4140
- Povrchová úprava: fosfát zinku

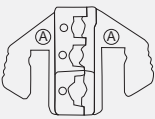

Vyměnitelné lisovací čelisti bezšroubové pro kleště "TRIDENT MULTIPLUS"

Nákras čelistí	Katalog. číslo	Typ	Rozsah průřezů lisování jednotlivých otvorů v čelistech (mm ²)	Určeno pro		Tvar lisování
				Popis	Foto	
	wpr10217	32-TRM-CA	0,5 - 1,0 / 1,5 - 2,5 / 4,0 - 6,0	izolovaná oka a spojky		
	wpr10218	32-TRM-CB	1,5 / 2,5 / 6,0 / 10	neizolovaná stáčená oka a spojky		
	wpr10220	32-TRM-CD	0,5 / 0,8 / 1,0 / 1,5 / 2,5 / 4,0	izolované a neizolované dutinky		
	wpr10221	32-TRM-CE	RG58/6,48 / RG59/5,41 / RG6/1,73 / RG62/8,23	koaxiální konektory		
	wpr10222	32-TRM-CF	6,0 - 16,0	izolované a neizolované dutinky		



WILDCAT Exclusive

Proč používat profesionální High-Tech lisovací kleště řady "WILDCAT Exclusive" ?

Komfortní vlastnosti, které nářadí "WILDCAT Exclusive" odlišují od jiných lisovacích nářadí:

Dobrá mechanická funkčnost

Čím méně ruční síly nářadí potřebuje, o to je menší riziko přetížení rukou a vzniku zdravotních problémů. Proto je nářadí řady "WILDCAT Exclusive" vybaveno novým speciálním mechanismem, který snižuje namáhání svalů až o 45%.

Design s optimální vzdáleností uchopení

Optimální vzdálenost úchopu, bod na kterém ruka vytvoří největší sílu při nejmenší námaze, se různí. Kromě toho existuje velký rozdíl, zda používá nářadí žena nebo muž. Nářadí "WILDCAT" je opatřeno rukojeťmi, které jsou vytvářeny tak, že jak muž tak žena naleznou ihned ideální pozici pro pohodlné jednoruční uchopení. Toto ve spojení se speciálním poměrem zpřevodování nářadí působí tak, že požadovaná síla pro slis je v optimálním rozsahu možnosti ruky.

Obouruční uchopení pro větší komfort a bezpečnost

Kleště řady "WILDCAT Exclusive" umožňují uživateli obouruční uchopení pro konečnou fázi lisování, která vyžaduje veškerou sílu. Rozdělením potřebné síly na obě ruce se radikálně rozšiřuje spektrum pohodlí při lisování. Současně se zmenšuje riziko vzniku škod a zvyšuje se produktivita.

Nízká hmotnost a správné vyvážení

U často používaného nářadí se vyžaduje nízká hmotnost a dobré vyvážení pro ulehčení manipulace. Lisovací nářadí řady "WILDCAT" tyto požadavky bezvýhradně splňuje.

Pečlivě vybrané materiály pro rukojeti

Nářadí, jehož rukojeti jsou z materiálu s nesprávným třecím koeficientem, může mít zbytečně za následek zvýšení potřebné svalové síly pro lisování. Na nářadí řady "WILDCAT Exclusive" je použit materiál s těmi nejlepšími vlastnostmi vhodnými pro dotyk.

Dobře vyvážená úchopová síla

Rukojeti nesmí být konstruovány tak, aby úchopová síla byla soustředěna jen na některé prsty nebo na střed dlaně. Nářadí "WILDCAT" má rukojeti, které rozdělují zatížení na celou dlaň a čtyři prsty. Současně jsou tvarovány tak, že povrchový tlak je rozložen pokud možno na největší možnou plochu kůže. Rukojeti nemají žádné vystupující nebo ostré hrany.

HiTech-Quality



Kleště řady "WILDCAT Exclusive" jsou konstruovány tak, aby bylo dosaženo maximální potřebné síly pro slisování při optimální vzdálenosti uchopení.



Tvar rukojetí dovoluje pohodlné jednoruční uchopení i při plném otevření kleští



Speciální zpřevodování vyžaduje jen malou sílu při lisování a drží lisovaný konektor a kabel ve správné poloze



Po zafixování lisovaného konektoru a kabelu může být konečné slisování (zkrimpování) dokončeno pohodlným obouručním uchopením (kromě kleští "WILDCAT 1" a "WILDCAT 3")

Ruka – silný a přesný nástroj, který by neměl být bezmyšlenkovitě používán

Vedle sluchu a zraku je ruka náš nejdůležitější „organ“ pro kontakt s okolním světem. Ztráta správné funkčnosti ruky snižuje ve velkém rozsahu naši schopnost k vykonávání každodenních činností.

Nejdůležitější funkce ruky je hmat a schopnost vykonat sílu a pohyb. Žádná jiná část těla neobsahuje tolik smyslových nervů a výběžků nervových buněk, které nám umožňují, obzvlášť v dlani a na konci prstů, rozpoznat i ty nejmenší rozdíly ve struktuře povrchů, tlaku a tření. Toto dokonale vyvinuté vnímání pocitů je předpoklad pro přesnost a rychlost při použití síly.



Cit



Přesnost



Síla

Přesnost a síla ruky je řízena 42 svaly, které se nachází v zápěstí. Velká síla těchto svalů je přenášena vazy, které jsou spojeny se třemi kostními články prstů.



„Umělecký“ systém kostí, vazů a vazivových tkání dělá z ruky pohyblivý a silný nástroj s jedinečnou schopností uchopit předmět.

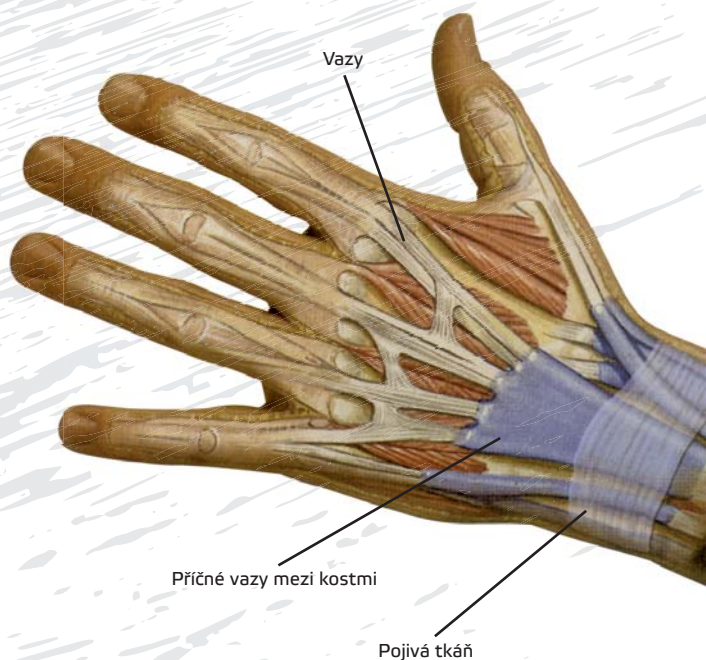

Spíše jen malé pohyby prstů jsou prováděny svaly ruky. Ruka má 17 000 na tlak citlivých nervových zakončení, která informují mozek o velikosti a tvaru předmětu.



Zápěstí je bezpříkladně ohebné a umožňuje ruce množství různých uchopení. Pohyblivost má ovšem jednu nevýhodu. Množství nervů a vazů, které tvoří základ pohyblivosti ruky, jsou v úzkém tunelu - nazývaném karpální tunel, který se nachází uprostřed zápěstí.

U svalů, které jsou často přetěžovány, vzniká nebezpečí jejich poškození. To může vést k poruchám funkčnosti ruky, jako např. slabost, svědění a bolesti - typický znak tzv. syndromu karpálního tunelu.

Jestliže se ruka používá v ohnutém nebo vypjatém držení, jsou nervy a vazy tlačeny proti hraničícím tkáním, čímž mohou vznikat zápaly, opuchliny a tlak v karpálním tunelu.

Další nemocí z povolání, kterou zapříčiňuje monotónní práce je tzv. tenisový loket. Také toto poškození je zapříčiněno přetížením nebo nevhodným držetím při práci, přičemž jsou nejvíce postiženy osoby se špatnou tělesnou kondicí.



Při používání nářadí řady "WILDCAT EXCLUSIVE" si snížíte pravděpodobnost výskytu syndromu karpálního tunelu na minimum!

Počet škod v zaměstnání, hlavně ve formě opotřebení a zánětů rukou a zápěstí v posledních letech prudce stoupl.

Jak oznámil celosvětový Statistický úřad práce (Bureau of Labor Statistics) v USA, výskyt syndromu karpálního tunelu a podobné příznaky v posledních 10 letech ve vyspělých zemích stouply z 26 % na 56 %.

Největší výskyt syndromu karpálního tunelu (SKT) byl v průmyslové výrobě (46 %), ve službách (16,7 %) a maloobchodu (12,8 %). Téměř polovina případů SKT (47,5 %) vedla ke ztrátě zaměstnání na více než 31 dnů.

Tak jak se zvyšuje výše škod, stoupají i náklady průmyslu na náhrady zdravotních škod zaměstnancům a ztráty plynoucí z lékařské neschopnosti zaměstnanců.

Dle slov lékařů léčba syndromu karpálního tunelu je často zdlouhavá a bolestivá. Proto používejte všechny předepsané pracovní pomůcky a postupy, abyste onemocnění předešli. Útlak mediálního nervu v karpálním tunelu způsobuje bolesti a mravenčení prstů.

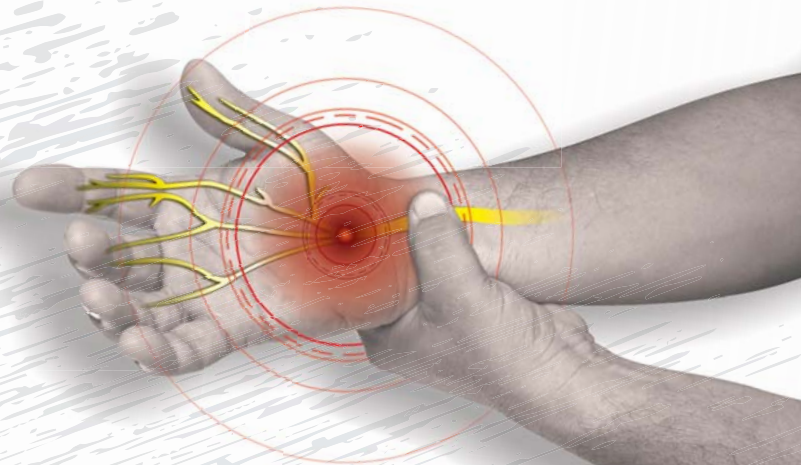

při používání nevhodného nebo nekvalitního nářadí se extrémně zvyšuje pravděpodobnost výskytu syndromu karpálního tunelu způsobeného nadměrným stlačováním mediálního nervu, což má za následek necitlivost nebo bolest

Důležitý faktor, který přispívá ke vzniku zdravotních problémů, je nesprávně tvarované nářadí, které způsobuje přílišné přetěžování svalů a vazů ruky a předloktí. Nesprávné vytvarování nářadí bývá často zakrýváno „kosmetickými úpravami“ designu. Jakmile začnete pracovat s takto nesprávně vytvarovaným nářadím, velmi brzy poznáte, že s tímto nářadím není něco v pořádku. Kromě škod na zdraví, které si můžete zapříčinit, nebude dosaženo přesnosti a efektivity, o které se usiluje při výrobě.

Vývojoví pracovníci ručního lisovacího nářadí řady "WILDCAT Exclusive" ve švédském výrobní závodě již dříve poznali význam ergonomicky tvarovaného nářadí. Na základě intenzivního vývoje Vám nyní můžeme nabídnout výrobní řadu - "WILDCAT" Line - jedno z nejmodernějších ergonomicky tvarovaných lisovacích nářadí na světě. Základ řady „WILDCAT Line“ tvoří do detailu promyšlený tvar, mechanika, váha a rovnováha. Nářadí je pečlivě testováno, aby omezilo na minimum namáhání ruky, zápěstí a předloktí současně s nejvyšší mírou přesnosti a produktivity.

**Nářadí řady "WILDCAT Exclusive" ŠETŘÍ
Vaše cenné bohatství – Vaše ruce !!!**



Ruka „dostala“ v dávných dobách svůj tvar, aby mohla uchopit a nosit potraviny, zhotovit nástroje, které byly potřebné k přežití. Naproti tomu ruka nebyla předurčena k tomu, aby vykonávala dlouhou monotónní činnost. Projevy opotřebování vašich rukou vznikají skoro výhradně díky:



Silovému namáhání,



kteří se příliš často opakuje



a příliš dlouho trvá



v nepohodlné pozici.

Katalogový list

WAPRO® nářadí a příslušenství pro práci

Profesionální High-Tech lisovací kleště "WILDCAT Exclusive 1" na izolované a neizolované dutinky

Popis:

- vysoká pevnost - kleště jsou vyrobeny z tvrzené ocelové slitiny
- unikátní mechanismus - extrémně šetřící ruční přítlačnou sílu
- univerzálnost - snadno lze přizpůsobit pro leváky i praváky
- protiskluzová rukojeť - umožňuje krimpování na pracovní ploše, bez nutnosti držet kleště v ruce
- krimpovací mechanismus - zajišťuje stálé a spolehlivé lisování
- ráčnový mechanismus - umožňuje uvolnění čelistí v průběhu lisování v případě výskytu nějakého problému či překážky
- přesné excentrické seřízení - zajišťuje stálý výkon a schopnost kalibrace
- otvor v rukojeti umožňuje upevnění bezpečnostního pásku
- každý nástroj má své unikátní sériové číslo pro sledovatelnost
- dlouhá životnost - testováno na min. 50 000 slisů

Použití:

- na izolované a neizolované dutinky



HiTech-Quality



Podrobný popis výhod:

- veškeré výhody a popis kleští řady "WILDCAT" naleznete na str. 512 - 515

Profesionální High-Tech lisovací kleště "WILDCAT Exclusive 1" na izolované a neizolované dutinky

Katalog. číslo	Typ	Rozsah průřezů lisování (mm ²)	Tvar lisování	Typ konektoru	Rozměry d x š (mm)	Hmotnost (kg)	Množství v balení (ks)
wpr10439	34-WCAT-1	0,25 - 0,75 1,0 - 1,5 2,5 / 4 / 6		izolované a neizolované dutinky	220 x 69	0,51	1

Profesionální lisovací kleště "PISTOL MASTER" na izolované a neizolované dutinky

Popis:

- Kleště "PISTOL MASTER" - to je dokonalost v ergonomii a designu. Tyto kleště nastavují nové standardy pro ergonomické ruční lisovací nástroje. Tento nový nástroj umožňuje optimalizovat sílu stisku a snadnost ovládání.
- Nástroj se používá pro lisování dutinek s izolací a bez izolace až do maximální délky 18 mm. Díky čelnímu vkládání dutinek a patentované lisovací technologii je použití nástroje ergonomické i při lisování dutinek na krátké vodiče. S tímto nástrojem budete dosahovat těch nejlepších možných výsledků v oblasti krimpování.
- Díky samonastavitelným čtyřhranným čelistem je obsluha nástroje velmi snadná a nevyžaduje žádné speciální školení pro obsluhu nástroje. Vodič s příslušnou dutinkou se vloží z čela nástroje, zmáčkne se spoušť a slisování je hotové.

Použití:

- na izolované a neizolované, jednoduché a dvojité dutinky



Výhody:

- samonastavitelné čtyřhranné čelisti - automatické nastavení na průřez vodičů
- pouze jedny čelisti pro velký rozsah průřezů
- dokonalé čtyřhranné lisování po celé délce dutinky
- čtyřhranné lisování zaručuje lepší kontakt než klasický lisovací profil
- ráčnová spoušť - dokončení krimpovacího cyklu s možností uvolnění spouště
- dokonalá ergonomie - perfektně "padne" do ruky
- celosvětově první krimpovací kleště tohoto typu a designu
- patentovaná krimpovací technologie
- testováno na min. 50 000 slisů

HiTech-Quality



Profesionální lisovací kleště "PISTOL MASTER" na izolované a neizolované dutinky

Katalog. číslo	Typ	Rozsah průřezů lisování (mm ²)	Tvar lisování	Typ konektoru	Rozměry d x š (mm)	Hmotnost (kg)	Množství v balení (ks)
wpr10241	34-PIMS-1	0,25 - 6,0 2x 0,5 - 2,5		izolované a neizolované dutinky	160 x 120	0,42	1

Katalogový list

WAPRO® nářadí a příslušenství pro práci

Profesionální lisovací kleště "PISTOL MASTER" na izolované a neizolované dutinky v praktickém kufříku s dutinkami

Popis:

- popis kleští "PISTOL MASTER" naleznete na předešlé straně
- praktický kufřík dokonale chrání lisovací kleště
- díky různým velikostem dutinek v kufříku máte vždy okamžitě k dispozici dutinky, které potřebujete při Vaší běžné elektrikářské práci, čímž šetříte Váš cenný čas
- kufřík obsahuje: 1 ks lisovacích kleští "PISTOL MASTER" a následující typy dutinek: 100x 0,5 mm² bílá, 100x 0,75 mm² šedá, 100x 1,0 mm² červená, 100x 1,5 mm² černá, 100x 2,5 mm² modrá

Použití kleští:

- na izolované a neizolované, jednoduché a dvojité dutinky



HiTech-Quality



Profesionální lisovací kleště "PISTOL MASTER" na izolované a neizolované dutinky v praktickém kufříku s dutinkami

Katalog. číslo	Typ	Rozsah průřezů lisování (mm ²)	Tvar lisování	Typ konektoru	Rozměry d x š (mm)	Hmotnost (kg)	Množství v balení (ks)
wpr11411	34-PIMS-1K	0,25 - 6,0 2x 0,5 - 2,5		izolované a neizolované dutinky	230 x 180	0,72	1

Profesionální lisovací kleště "ARISTON X10" na izolované a neizolované dutinky

Popis:

- samonastavitelné čtyřhranné čelisti - automatické nastavení na průřez vodičů
- čtyřhranné lisování z boku kleští
- pouze jedny čelisti pro velký rozsah průřezů
- dokonalé čtyřhranné lisování po celé délce dutinky
- čtyřhranné lisování zaručuje lepší kontakt než klasický lisovací profil
- testováno min. na 50.000 slisů

Použití:

- na izolované a neizolované, jednoduché a dvojité dutinky



HiTech-Quality



Profesionální lisovací kleště "ARISTON X10" na izolované a neizolované dutinky

Katalog. číslo	Typ	Rozsah průřezů lisování (mm ²)	Tvar lisování	Typ konektoru	Rozměry d x š (mm)	Hmotnost (kg)	Množství v balení (ks)
wpr10242	34-ART-10	0,08 - 10,0 2x 0,5 - 4,0		izolované a neizolované dutinky	195 x 65	0,29	1

Katalogový list

WAPRO® nářadí a příslušenství pro práci

Profesionální lisovací kleště "X-MASTER 3127", "X-MASTER 3153", "X-MASTER 3154" na izolované a neizolované dutinky

Popis:

- bezšroubově rychle vyměnitelné čelisti
- aretace proti předčasnému uvolnění tlaku
- nastavitelná síla přitlaku
- otvor v rukojeti pro upevnění bezpečnostního pásku
- lichoběžníkové lisování
- praktické pouzdro na čelisti
- testováno min. na 20.000 slisů

Použití:

- na izolované a neizolované dutinky



Poznámka:

- možnost doobjednání různých druhů bezšroubově rychle vyměnitelných lisovacích čelistí "X-MASTER", viz str. 508

HiTech-Quality



X-MASTER 3127



X-MASTER 3153



X-MASTER 3154

Profesionální lisovací kleště "X-MASTER 3127", "X-MASTER 3153", "X-MASTER 3154" na izolované a neizolované dutinky

Katalog. číslo	Typ	Název výrobku	Rozsah průřezů lisování (mm ²)	Tvar lisování	Typ konektoru	Rozměry d x š (mm)	Hmotnost (kg)	Tvar čelistí	Množství v balení (ks)
wpr10442	34-X-T3127	X-MASTER 3127	0,25 - 0,75 1,0 - 1,5 2,5 / 4 / 6 / 10		izolované a neizolované dutinky	234 x 58	0,55		1
wpr10443	34-X-T3153	X-MASTER 3153	16 / 25		izolované a neizolované dutinky	234 x 58	0,55		1
wpr10441	34-X-T3154	X-MASTER 3154	35 / 50		izolované a neizolované dutinky	234 x 58	0,55		1

Profesionální lisovací kleště "FENIX" na izolované a neizolované dutinky

Popis:

- šestihránné lisování z boku kleští
- samoregulační mechanismus - pouze jedny čelisti pro velký rozsah průřezů
- pákový systém s uvolnitelným blokovacím mechanismem pro přesné krimpování, které odpovídá standardům DIN

Použití:

- na izolované a neizolované, jednoduché a dvojité dutinky



HiTech-Quality

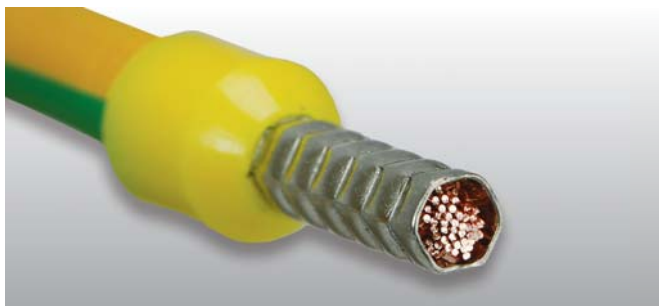

ukázka šestihránného lisování kleštěmi "FENIX"



Profesionální lisovací kleště "FENIX" na izolované a neizolované dutinky

Katalog. číslo	Typ	Rozsah průřezů lisování (mm ²)	Tvar lisování	Typ konektoru	Rozměry d x š (mm)	Hmotnost (kg)	Množství v balení (ks)
wpr10240	34-FEX-1	0,14 - 6,0 2x 0,25 - 2x 2,50		izolované a neizolované dutinky	180 x 78	0,41	1

Katalogový list

WAPRO® nářadí a příslušenství pro práci

Profesionální lisovací kleště "ASTON X16" na izolované a neizolované dutinky

Popis:

- čtyřhranné lisování z čela kleští
- čtyřhranné lisování zaručuje lepší kontakt než klasický lisovací profil
- samoregulační mechanismus - pouze jedny čelisti pro velký rozsah průřezů
- možnost předvolby dvou krimpovacích rozsahů pomocí přepínače: 0,08 - 10,00 mm² a 16,00 mm²
- pákový systém s uvolnitelným blokovacím mechanismem pro přesné krimpování, které odpovídá standardům DIN

Použití:

- na izolované a neizolované, jednoduché a dvojité dutinky

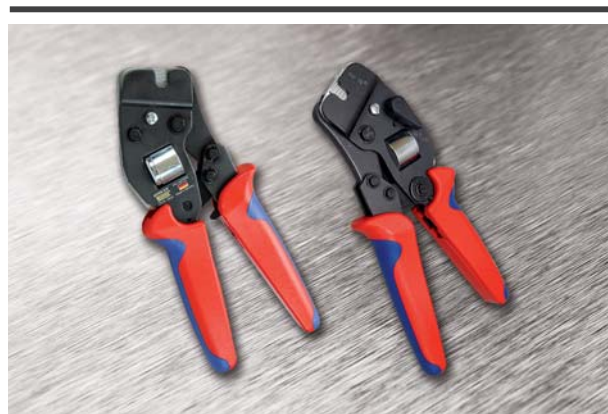

HiTech-Quality



ukázka čtyřhranného lisování kleštěmi "ASTON X16"



poloha páčky pro rozsah krimpování 0,08 - 10 mm²



poloha páčky pro krimpování 16 mm²



detail samonastavitelných čtyřhranných čelistí

Profesionální lisovací kleště "ASTON X16" na izolované a neizolované dutinky

Katalog. číslo	Typ	Rozsah průřezů lisování (mm ²)	Tvar lisování	Typ konektoru	Rozměry d x š (mm)	Hmotnost (kg)	Množství v balení (ks)
wpr10243	34-AST-16	0,08 - 10 / 16 2x 0,25 - 2x 6,0		izolované a neizolované dutinky	190 x 75	0,48	1

Lisovací kleště "SCORPION 1" se zásobníkem na izolované dutinky v pásech

Popis:

- 4 v 1: s možností odizolování, slaňování, stříhání a krimpování slaných vodičů do 2,5 mm²
- v několika vteřinách vyměnitelný zásobník na izolované dutinky v pásech (nutno objednat samostatně, viz str. 211)
- žádné nastavování pro různé průřezy lisování
- vhodné pro kabely a vodiče s PVC izolací
- délkový doraz pro dokonalé odizolování

Použití:

- na izolované dutinky v pásech



vyměnitelný zásobník pro lisovací dutinky v pásech



① výměna zásobníku



② výměna zásobníku



① odizolování



② odizolování



③ odizolování

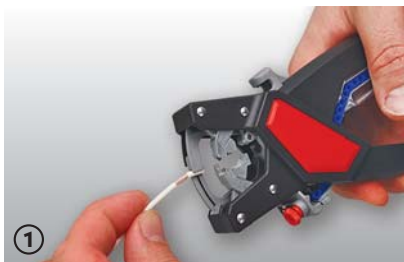

① slaňování lanka



② slaňování lanka



③ slaňování lanka



① osazení dutinkou a následně krimpování



② osazení dutinkou a následně krimpování



zastříhávání nebo stříhání Cu lanek do 2,5 mm

Lisovací kleště "SCORPION 1" se zásobníkem na izolované dutinky v pásech

Katalog. číslo	Typ	Rozsah průřezů lisování (mm ²)	Tvar lisování	Typ konektoru	Rozměry d x š (mm)	Hmotnost (kg)	Množství v balení (ks)
wpr7746	34-SCP-1	0,5 - 2,5		na izolované dutinky v pásech	180 x 100	0,22	1

Katalogový list

WAPRO® nářadí a příslušenství pro práci

Lisovací kleště "SAMURAI 2" a "SAMURAI 3" na izolované a neizolované dutinky

Popis:

- speciální lichoběžníkové (trapézové) lisování tvaru "MW" pro dokonalejší slis

Použití:

- na izolované a neizolované dutinky

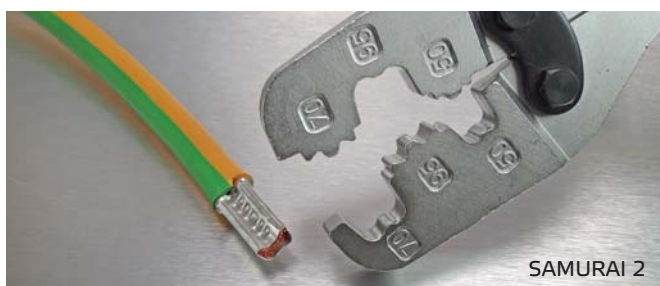

SAMURAI 2



SAMURAI 3

ukázka slisování kleštěmi "SAMURAI 2 a 3" (počet slisů se volí tak, aby byla slisována vždy celá délka dutinky, směr lisování: od izolace (vstupu) dutinky ke kraji dutinky)

Lisovací kleště "SAMURAI 2" a "SAMURAI 3" na izolované a neizolované dutinky

Katalog. číslo	Typ	Název výrobku	Rozsah průřezů lisování (mm ²)	Tvar lisování	Typ konektoru	Rozměry d x š (mm)	Hmotnost (kg)	Množství v balení (ks)
wpr10252	34-SAM-2	SAMURAI 2	50 / 70 / 95		izolované a neizolované dutinky	330 x 95	0,76	1
wpr10253	34-SAM-3	SAMURAI 3	120 / 150			380 x 115	1,0	1

Katalogový list

WAPRO® nářadí a příslušenství pro práci

Lisovací kleště "DELFINO 2" na izolované a neizolované dutinky, izolovaná oka, spojky a konektory

Popis:

- lichoběžníkové lisování dutinek
- očkové lisování ok, spojek a konektorů
- prodloužené rukojeti
- hobby provedení pro občasné lisování



Použití:

- na izolované a neizolované dutinky
- na oka, spojky a konektory s izolací

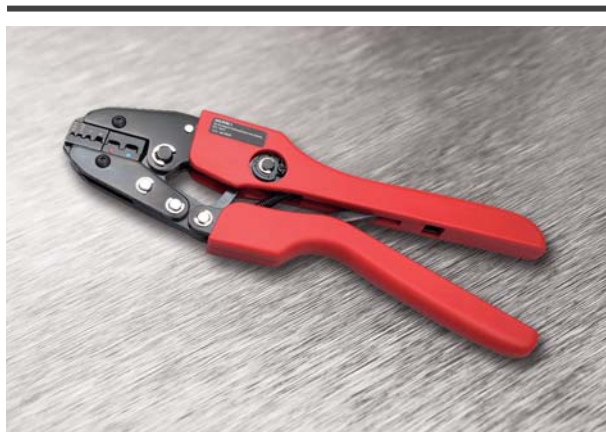

Lisovací kleště "DELFINO 2" na izolované a neizolované dutinky, izolovaná oka, spojky a konektory

Katalog. číslo	Typ	Rozsah průřezů lisování (mm ²)	Tvar lisování	Typ konektoru	Rozměry d x š (mm)	Hmotnost (kg)	Množství v balení (ks)
wpr10248	34-DEL-2	0,5 - 1,0 / 1,5 - 2,5 / 4 / 6	lichoběžníkové	dutinky, oka, spojky, konektory	263 x 80	0,58	1
		0,5 - 1,5 / 1,5 - 2,5	oválné				

Katalogový list

WAPRO® nářadí a příslušenství pro práci

Lisovací kleště "DELFINO 5" a "DELFINO 6" na izolované a neizolované dutinky

Popis:

- lichoběžníkové lisování dutinek
- prodloužené rukojeti
- hobby provedení pro občasně lisování

Použití:

- na izolované a neizolované dutinky

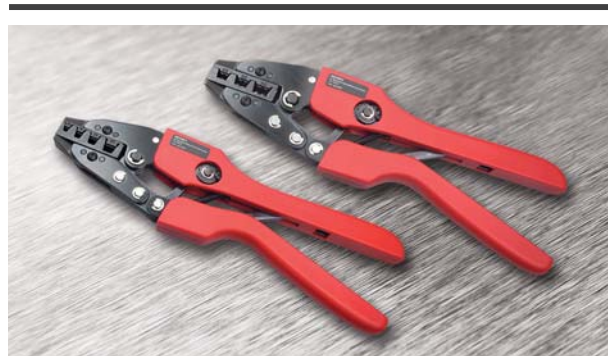

DELFINO 5



DELFINO 6



Lisovací kleště "DELFINO 5" a "DELFINO 6" na izolované a neizolované dutinky

Katalog. číslo	Typ	Název výrobku	Rozsah průřezů lisování (mm ²)	Tvar lisování	Typ konektoru	Rozměry d x š (mm)	Hmotnost (kg)	Množství v balení (ks)
wpr10249	34-DEL-5	DELFINO 5	10 / 16 / 25 / 35		izolované a neizolované dutinky	270 x 85	0,60	1
wpr10250	34-DEL-6	DELFINO 6	25 / 35 / 50		izolované a neizolované dutinky	270 x 85	0,60	1

Lisovací kleště "DELFINO 8" na izolované dvojité a jednoduché dutinky větších velikostí

Popis:

- lichoběžníkové lisování dutinek
- prodloužené rukojeti
- hobby provedení pro občasně lisování

Použití:

- na izolované dvojité a jednoduché dutinky větších velikostí



- otvor čelistí č. 1 - pro průřezy dutinek 2x4, 2x6, 1x10 mm²
- otvor čelistí č. 2 - pro průřezy dutinek 2x10, 1x16 mm²
- otvor čelistí č. 3 - pro průřez dutinky 1x25 mm²
- otvor čelistí č. 4 - pro průřezy dutinek 2x16, 1x35 mm²

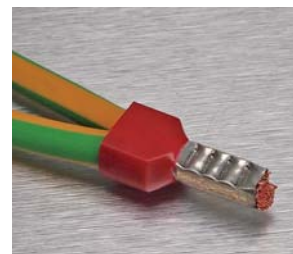

Lisovací kleště "DELFINO 8" na izolované dvojité a jednoduché dutinky větších velikostí

Katalog. číslo	Typ	Rozsah průřezů lisování (mm ²)	Tvar lisování	Typ konektoru	Rozměry d x š (mm)	Hmotnost (kg)	Množství v balení (ks)
wpr10255	34-DEL-8	2x 4 / 6 / 10 / 16 1x 10 / 16 / 25 / 35		izolované dutinky	270 x 85	0,60	1

Katalogový list

WAPRO® nářadí a příslušenství pro práci

Profesionální High-Tech lisovací kleště "WILDCAT Exclusive 2" na izolované ukončovací a spojovací prvky

Popis:

- extrémně šetrící ruční přítlačnou sílu
- oválné lisování symetrické
- testováno na min. 50 000 slisů

Použití:

- na izolované ukončovací a spojovací prvky



Podrobný popis výhod:

- veškeré výhody a popis kleští řady "WILDCAT" naleznete na str. 512 - 515

HiTech-Quality



ukázky symetrického lisování kleštěmi "WILDCAT Exclusive 2"

Profesionální High-Tech lisovací kleště "WILDCAT Exclusive 2" na izolované ukončovací a spojovací prvky

Katalog. číslo	Typ	Rozsah průřezů lisování (mm ²)	Tvar lisování	Typ konektoru	Rozměry d x š (mm)	Hmotnost (kg)	Množství v balení (ks)
wpr10444	35-WCAT-2	0,75 - 1,5 1,5 - 2,5 4 - 6		izolované ukončovací a spojovací prvky	258 x 69	0,56	1

Katalogový list

WAPRO® nářadí a příslušenství pro práci

Profesionální lisovací kleště "X-MASTER 3128" a "X-MASTER 3129" na izolovaná oka, vidlice, kolíky, objímky a spojky

Popis:

- bezšroubově rychle vyměnitelné čelisti
- aretace proti předčasnému uvolnění tlaku
- nastavitelná síla přitlaku
- otvor v rukojeti pro upevnění bezpečnostního pásku
- oválné lisování asymetrické
- praktické pouzdro na čelisti
- testováno min. na 20.000 slisů

Použití:

- na izolovaná oka, vidlice, kolíky, objímky a spojky



HiTech-Quality



Poznámka:

- možnost doobjednání různých druhů bezšroubově rychle vyměnitelných lisovacích čelistí "X-MASTER", viz str. 508



X-MASTER 3128



X-MASTER 3129

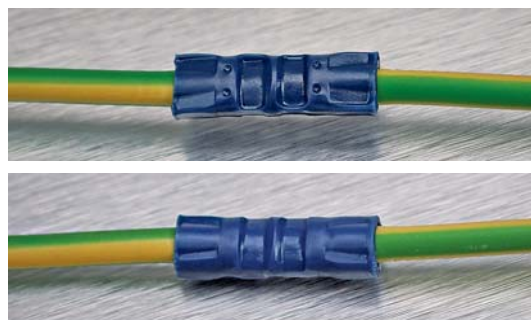

ukázka asymetrického lisování kleštěmi "X-MASTER 3129"

Profesionální lisovací kleště "X-MASTER 3128" a "X-MASTER 3129" na izolovaná oka, vidlice, kolíky, objímky a spojky

Katalog. číslo	Typ	Název výrobku	Rozsah průřezů lisování (mm ²)	Tvar lisování	Typ konektoru	Rozměry d x š (mm)	Hmotnost (kg)	Tvar čelisti	Množství v balení (ks)
wpr10445	35-X-T3128	X-MASTER 3128	0,1 - 0,4 4 - 6		na izolovaná oka, vidlice, kolíky, objímky a spojky	234 x 58	0,53		1
wpr10446	35-X-T3129	X-MASTER 3129	0,5 - 1,5 1,5 - 2,5		na izolovaná oka, vidlice, kolíky, objímky a spojky	234 x 58	0,54		1

Katalogový list

WAPRO® nářadí a příslušenství pro práci

Lisovací kleště "TRIDENT 1" na izolované ukončovací prvky

Popis:

- oválné lisování asymetrické
- prodloužené rukojeti

Použití:

- na izolované ukončovací prvky



Lisovací kleště "TRIDENT 1" na izolované ukončovací prvky

Katalog. číslo	Typ	Rozsah průřezů lisování (mm ²)	Tvar lisování	Typ konektoru	Rozměry d x š (mm)	Hmotnost (kg)	Množství v balení (ks)
wpr10260	35-TRT-1	0,5 - 1,5 1,5 - 2,5 4 - 6		izolované ukončovací prvky	260 x 75	0,56	1

Lisovací kleště "TRIDENT 2" na izolovaná oka, spojky a konektory s dodatečnou měděnou vložkou (DOUBLE CRIMP)

Popis:

- oválné lisování asymetrické
- prodloužené rukojeti

Použití:

- na izolovaná oka, spojky a konektory s dodatečnou měděnou vložkou (DOUBLE CRIMP)

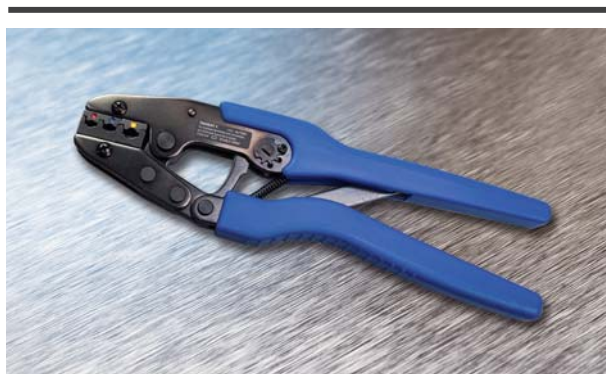

DOUBLE CRIMP



„DOUBLE CRIMP“ - zesílené provedení objímky ukončovacího prvku dodatečnou měděnou vložkou zvyšuje odolnost lisovaného spoje proti vibracím a pevnost spoje v tahu.



Lisovací kleště "TRIDENT 2" na izolovaná oka, spojky a konektory s dodatečnou měděnou vložkou (DOUBLE CRIMP)

Katalog. číslo	Typ	Rozsah průřezů lisování (mm ²)	Tvar lisování	Typ konektoru	Rozměry d x š (mm)	Hmotnost (kg)	Množství v balení (ks)
wpr10261	35-TRT-2	0,75 - 1,5 1,5 - 2,5 4 - 6		izolovaná oka, spojky a konektory (DOUBLE CRIMP)	260 x 75	0,56	1

Katalogový list

WAPRO® nářadí a příslušenství pro práci

Lisovací kleště "TRIDENT 3" na izolované ploché a kulaté konektory (uzavřené)

Popis:

- oválné lisování asymetrické
- prodloužené rukojeti

Použití:

- na izolované ploché a kulaté konektory (uzavřené)



Lisovací kleště "TRIDENT 3" na izolované ploché a kulaté konektory (uzavřené)

Katalog. číslo	Typ	Rozsah průřezů lisování (mm ²)	Tvar lisování	Typ konektoru	Rozměry d x š (mm)	Hmotnost (kg)	Množství v balení (ks)
wpr10262	35-TRT-3	0,5 - 1,5 1,5 - 2,5 4 - 6		izolované ploché a kulaté konektory (uzavřené)	260 x 75	0,56	1

Lisovací kleště "DELFINO 10" a DELFINO 11" na izolovaná oka, spojky a konektory

Popis:

- oválné lisování symetrické
- prodloužené rukojeti
- hobby provedení pro občasně lisování

Použití:

- na izolovaná oka, vidlice, kolíky, objímky a spojky



DELFINO 10



DELFINO 11

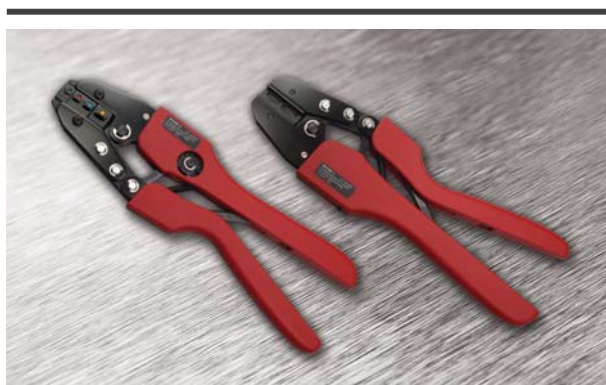

Lisovací kleště "DELFINO 10" a "DELFINO 11" na izolovaná oka, spojky a konektory

Katalog. číslo	Typ	Název výrobku	Rozsah průřezů lisování (mm ²)	Tvar lisování	Typ konektoru	Rozměry d x š (mm)	Hmotnost (kg)	Množství v balení (ks)
wpr10263	35-DEL-10	DELFINO 10	0,14 - 0,5 0,5 - 1,5 / 1,5 - 2,5 4 - 6		izolovaná oka, vidlice, kolíky, objímky a spojky	265 x 80	0,57	1
wpr10264	35-DEL-11	DELFINO 11	10 / 16					

Katalogový list

WAPRO® nářadí a příslušenství pro práci

Lisovací kleště "DELFINO 12" a "DELFINO 13" na ukončovací izolované spojky

Popis:

- oválné lisování
- hobby provedení pro občasné lisování

Použití:

- na izolované ukončovací spojky,
viz str. 254



DELFINO 12

- otvor čelistí č. 1/1 - pro průřez lanka 0,75 - 1,0 mm²
(pro spojku kat.č.: wpr8987)
- otvor čelistí č. 2/2 - pro průřez lanka 1,5 mm²
(pro spojku kat.č.: wpr8988)
- otvor čelistí č. 5/6 - pro průřez lanka 2,5 - 4 mm²
(pro spojku kat.č.: wpr8989)



DELFINO 13

- otvor čelistí č. 5/6 - pro průřez lanka 2,5 - 4 mm²
(pro spojku kat.č.: wpr8989)
- otvor čelistí č. 8/10 - pro průřez lanka 6 mm²
(pro spojku kat.č.: wpr8990)

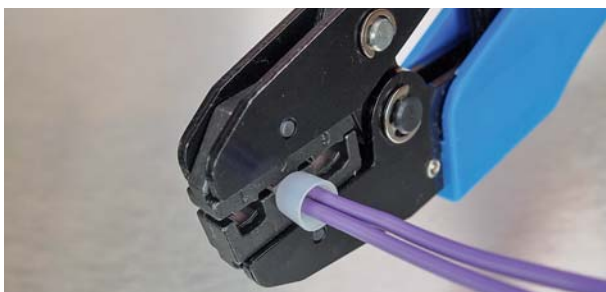
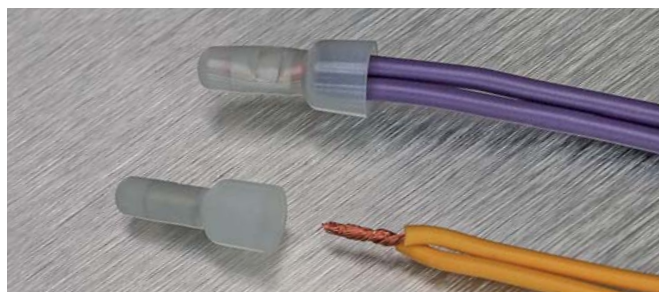

Lisovací kleště "DELFINO 12" a "DELFINO 13" na ukončovací izolované spojky

Katalog. číslo	Typ	Název výrobku	Rozsah průřezů lisování (mm ²)	Tvar lisování	Typ konektoru	Rozměry d x š (mm)	Hmotnost (kg)	Množství v balení (ks)
wpr11562	35-DEL-12	DELFINO 12	0,75 - 1,0 / 1,5 2,5 - 4		ukončovací izolované spojky	263 x 80	0,58	1
wpr10265	35-DEL-13	DELFINO 13	2,5 - 4 / 6			263 x 80	0,58	1

Katalogový list

WAPRO® nářadí a příslušenství pro práci

Lisovací kleště "NINJA 1" na izolovaná oka a kolíky

Popis:

- oválné lisování



Použití:

- na izolovaná oka a kolíky



Lisovací kleště "NINJA 1" na izolovaná oka a kolíky

Katalog. číslo	Typ	Rozsah průřezů lisování (mm ²)	Tvar lisování	Typ konektoru	Rozměry d x š (mm)	Hmotnost (kg)	Množství v balení (ks)
wpr10266	35-NIN-1	10 / 16 / 25 / 35		izolovaná oka a kolíky	409 x 125	2,1	1

Lisovací kleště "HIPO Crimper 1" na stáčená oka, spojky a kolíky s izolací

Popis:

- trnové lisování
- nastavitelný trn



Použití:

- na stáčená oka, spojky a kolíky s izolací



Lisovací kleště "HIPO Crimper 1" na stáčená oka, spojky a kolíky s izolací

Katalog. číslo	Typ	Rozsah průřezů lisování (mm ²)	Tvar lisování	Typ konektoru	Rozměry d x š (mm)	Hmotnost (kg)	Množství v balení (ks)
wpr10267	36-HIPO-1	10 - 95		stáčená oka, spojky a kolíky s izolací	580 x 125	3,7	1

Katalogový list

WAPRO® nářadí a příslušenství pro práci

Lisovací kleště "TRIDENT 4" na izolované konektory s bočním připojením

Popis:

- oválné lisování
- prodloužené rukojeti

Použití:

- na izolované konektory s bočním připojením

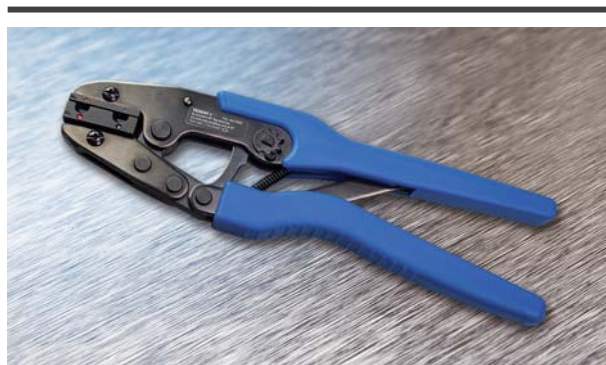

Lisovací kleště "TRIDENT 4" na izolované konektory s bočním připojením

Katalog. číslo	Typ	Rozsah průřezů lisování (mm ²)	Tvar lisování	Typ konektoru	Rozměry d x š (mm)	Hmotnost (kg)	Množství v balení (ks)
wpr10268	35-TRT-4	0,5 - 1,0 1,5 - 2,5		izolované konektory s bočním připojením	260 x 75	0,56	1

Katalogový list

WAPRO® nářadí a příslušenství pro práci

Profesionální High-Tech lisovací kleště "WILDCAT Exclusive 10" na oka, spojky a konektory s teplem smrštiteľnou izolací

Popis:

- extrémně šetřící ruční přítlačnou sílu
- oválné lisování
- nastavitelná síla přtlaku
- testováno na min. 50 000 slisů

Použití:

- na oka, spojky a konektory s teplem smrštiteľnou izolací



Podrobný popis výhod:

- veškeré výhody a popis kleští řady "WILDCAT" naleznete na str. 512 - 515

HiTech-Quality



Ukázka montáže:



Doporučení při lisování spojek s teplem smrštiteľnou izolací:

- z každé strany spojky vkládáme odizolovaný vodič a jedním stiskem kleští provedeme slis (z každé strany jeden)
- teplem smrštiteľnou izolací na spojce smrštujeme horkovzdušnou pistolí a to od středu spojky směrem k jejím okrajům

Profesionální High-Tech lisovací kleště "WILDCAT Exclusive 10" na oka, spojky a konektory s teplem smrštiteľnou izolací

Katalog. číslo	Typ	Rozsah průřezů lisování (mm ²)	Tvar lisování	Typ konektoru	Rozměry d x š (mm)	Hmotnost (kg)	Množství v balení (ks)
wpr10428	36-WCAT-10	0,5 - 1,5 1,5 - 2,5 4 - 6		oka, spojky a konektory s teplem smrštiteľnou izolací	250 x 70	0,62	1

Katalogový list

WAPRO® nářadí a příslušenství pro práci

Lisovací kleště "TRIDENT 5" na oka, spojky a konektory s teplem smrštiteľnou izolací

Popis:

- prodloužené rukojeti
- nastavitelná síla přitlaku
- snadno vyměnitelné čelisti
- pro občasné lisování

Použití:

- na oka, spojky a konektory s teplem smrštiteľnou izolací

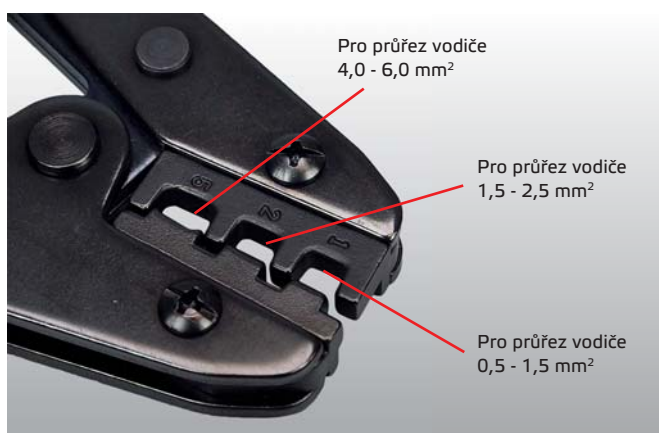

Ukázka montáže:

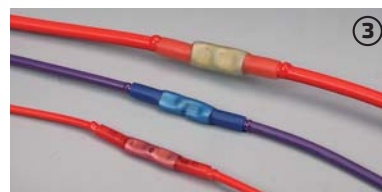
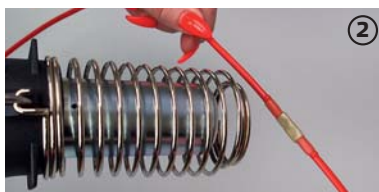

Doporučení při lisování spojek s teplem smrštiteľnou izolací:

- z každé strany spojky vkládáme odizolovaný vodič a jedním stiskem kleští provedeme slis (z každé strany jeden)
- teplem smrštiteľnou izolací na spojce smrštujeme horkovzdušnou pistolí a to od středu spojky směrem k jejím okrajům

Lisovací kleště "TRIDENT 5" na oka, spojky a konektory s teplem smrštiteľnou izolací

Katalog. číslo	Typ	Rozsah průřezů lisování (mm ²)	Tvar lisování	Typ konektoru	Rozměry d x š (mm)	Hmotnost (kg)	Množství v balení (ks)
wpr10270	36-TRT-5	0,5 - 1,5 1,5 - 2,5 4 - 6		oka, spojky a konektory s teplem smrštiteľnou izolací	260 x 75	0,56	1

Katalogový list

WAPRO® nářadí a příslušenství pro práci

Profesionální lisovací kleště "X-MASTER 3262", "X-MASTER 3258" na oka, spojky a konektory s teplem smršťitelnou izolací

Popis:

- bezšroubově rychle vyměnitelné čelisti
- aretace proti předčasnému uvolnění tlaku
- nastavitelná síla přitlaku
- otvor v rukojeti pro upevnění bezpečnostního pásku
- oválné lisování
- praktické pouzdro na čelisti
- testováno min. na 20.000 slisů



X-MASTER 3262



X-MASTER 3258

Použití:

- na oka, spojky a konektory s teplem smršťitelnou izolací



Poznámka:

- možnost doobjednání různých druhů bezšroubově rychle vyměnitelných lisovacích čelistí "X-MASTER" viz str. 508

Ukázka montáže:

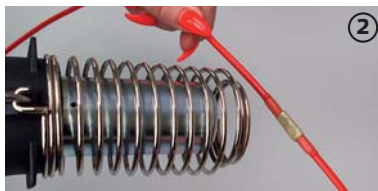

Doporučení při lisování spojek s teplem smršťitelnou izolací:

- z každé strany spojky vkládáme odizolovaný vodič a jedním stiskem kleští provedeme slis (z každé strany jeden)
- teplem smršťitelnou izolací na spojce smršťujeme horkovzdušnou pistolí a to od středu spojky směrem k jejím okrajům

Profesionální lisovací kleště "X-MASTER 3262", "X-MASTER 3258" na oka, spojky a konektory s teplem smršťitelnou izolací

Katalog. číslo	Typ	Název výrobku	Rozsah průřezů lisování (mm ²)	Tvar lisování	Typ konektoru	Rozměry d x š (mm)	Hmotnost (kg)	Tvar čelisti	Množství v balení (ks)
wpr10454	36-X-T3262	X-MASTER 3262	0,32 - 0,75 4 - 6		oka, spojky a konektory s teplem smršťitelnou izolací	234 x 58	0,53		1
wpr10455	36-X-T3258	X-MASTER 3258	0,5 - 1,5 1,5 - 2,5		oka, spojky a konektory s teplem smršťitelnou izolací	234 x 58	0,53		1

Katalogový list

WAPRO® nářadí a příslušenství pro práci

Profesionální High-Tech lisovací kleště "WILDCAT Exclusive 3" na stáčená oka, spojky a kolíky bez izolace

Popis:

- extrémně šetřící ruční přítlačnou sílu
- trnové lisování
- testováno na min. 50 000 slisů

Použití:

- na stáčená oka, spojky a kolíky bez izolace



HiTech-Quality



Podrobný popis výhod:

- veškeré výhody a popis kleští řady "WILDCAT" naleznete na str. 512 - 515

Profesionální High-Tech lisovací kleště "WILDCAT Exclusive 3" na stáčená oka, spojky a kolíky bez izolace

Katalog. číslo	Typ	Rozsah průřezů lisování (mm ²)	Tvar lisování	Typ konektoru	Rozměry d x š (mm)	Hmotnost (kg)	Množství v balení (ks)
wpr10429	37-WCAT-3	0,35 - 0,75 1,5 2,5		stáčená oka, spojky a kolíky bez izolace	200 x 70	0,56	1

Profesionální High-Tech lisovací kleště "WILDCAT Exclusive 4" na stáčená oka, spojky a kolíky bez izolace

Popis:

- extrémně šetřící ruční přítlačnou sílu
- dvojité trnové lisování "W" (vroubkování)
- testováno na min. 50 000 slisů

Použití:

- na stáčená oka, spojky a kolíky bez izolace



HiTech-Quality



Podrobný popis výhod:

- veškeré výhody a popis kleští řady "WILDCAT" naleznete na str. 512 - 515

Profesionální High-Tech lisovací kleště "WILDCAT Exclusive 4" na stáčená oka, spojky a kolíky bez izolace

Katalog. číslo	Typ	Rozsah průřezů lisování (mm ²)	Tvar lisování	Typ konektoru	Rozměry d x š (mm)	Hmotnost (kg)	Množství v balení (ks)
wpr10430	37-WCAT-4	4 / 6 / 10		stáčená oka, spojky a kolíky bez izolace	255 x 70	0,61	1



WAPRO spol. s r.o.
Olomoucká 113

796 07 Prostějov - Držovice
Czech Republic

Tel.: +420 582 334 677
Fax: +420 582 334 676

E-mail: info@wapro.cz
www.wapro.cz

Katalogový list

WAPRO® nářadí a příslušenství pro práci

Profesionální lisovací kleště "X-MASTER 3139", "X-MASTER 3137", "X-MASTER 3142" na stáčená oka, spojky a kolíky bez izolace

Popis:

- bezšroubově rychle vyměnitelné čelisti
- aretace proti předčasnému uvolnění tlaku
- nastavitelná síla přitlaku
- otvor v rukojeti pro upevnění bezpečnostního pásku
- trnové lisování
- praktické pouzdro na čelisti
- testováno min. na 20.000 slisů

Použití:

- na stáčená (plná: X-MASTER 3139) oka, spojky a kolíky bez izolace

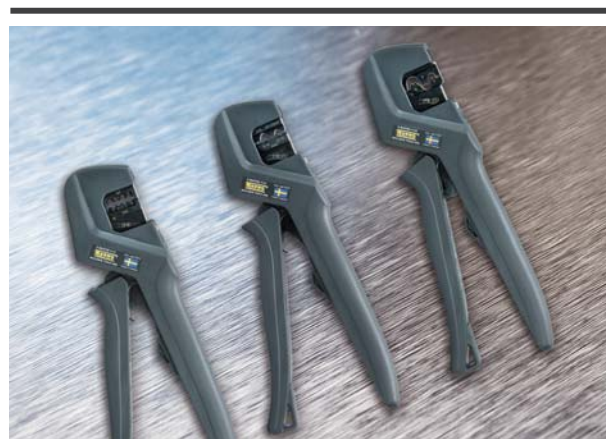

Poznámka:

- možnost doobjednání různých druhů bezšroubově rychle vyměnitelných lisovacích čelistí "X-MASTER" viz str. 508

HiTech-Quality



X-MASTER 3139



X-MASTER 3137



X-MASTER 3142

Profesionální lisovací kleště "X-MASTER 3139", "X-MASTER 3137", "X-MASTER 3142" na stáčená oka, spojky a kolíky bez izolace

Katalog. číslo	Typ	Název výrobku	Rozsah průřezů lisování (mm ²)	Tvar lisování	Typ konektoru	Rozměry d x š (mm)	Hmotnost (kg)	Tvar čelistí	Množství v balení (ks)
wpr10259	37-X-T3139	X-MASTER 3139	4 6 10		stáčená a plná oka, spojky a kolíky bez izolace	234 x 58	0,52		1
wpr10271	37-X-T3137	X-MASTER 3137	0,75 1,5 2,5		stáčená oka, spojky a kolíky bez izolace	234 x 58	0,53		1
wpr10272	37-X-T3142	X-MASTER 3142	0,5 - 2,5 4 - 6		stáčená oka, spojky a kolíky bez izolace	234 x 58	0,53		1

Katalogový list

WAPRO® nářadí a příslušenství pro práci

Lisovací kleště "SAMURAI 44" na spojky a kolíky bez izolace pro slané a plné vodiče

Popis:

- dvojitě trnové lisování "W" (vrubkování)
- pro slané a plné vodiče

Použití:

- na spojky a oka bez izolace

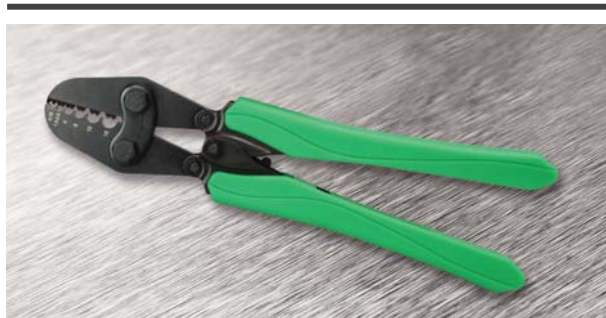

Lisovací kleště "SAMURAI 44" na spojky a kolíky bez izolace pro slané a plné vodiče

Katalog. číslo	Typ	Rozsah průřezů lisování (mm ²)	Tvar lisování	Typ konektoru	Rozměry d x š (mm)	Hmotnost (kg)	Množství v balení (ks)
wpr10274	37-SAM-44	0,75 / 1,5 - 2,5 4 / 6 / 10 / 16		spojky a oka bez izolace	325 x 90	0,63	1

Lisovací kleště "HIPO Crimper 3" na stáčená oka, spojky a kolíky bez izolace

Popis:

- trnové lisování
- nastavitelný trn

Použití:

- na stáčená oka a kolíky bez izolace



Lisovací kleště "HIPO Crimper 3" na stáčená oka, spojky a kolíky bez izolace

Katalog. číslo	Typ	Rozsah průřezů lisování (mm ²)	Tvar lisování	Typ konektoru	Rozměry d x š (mm)	Hmotnost (kg)	Množství v balení (ks)
wpr10279	37-HIPO-3	10 - 120		stáčená oka, spojky a kolíky bez izolace	580 x 115	3,7	1



WAPRO spol. s r.o.
Olomoucká 113

796 07 Prostějov - Držovice
Czech Republic

Tel.: +420 582 334 677
Fax: +420 582 334 676

E-mail: info@wapro.cz
www.wapro.cz

Katalogový list

WAPRO® nářadí a příslušenství pro práci

Lisovací kleště "TAURUS 50L" a "TAURUS 50D" s otočnými čelistmi na Cu oka a spojky

Popis:

- šestihránné lisování
- lehká kovová konstrukce
- otočné čelisti
- ekonomické řešení pro šestihránné lisování Cu oka a spojek od 6 do 50 mm²

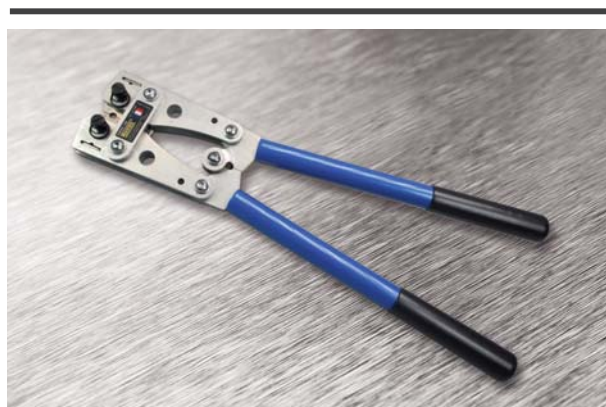

Použití:

- na Cu oka a spojky



Upozornění:

- nutno vynaložit větší fyzickou sílu pro lisování než u hydraulických kleští

HiTech-Quality



Lisovací kleště "TAURUS 50L" a "TAURUS 50D" s otočnými čelistmi na Cu oka a spojky

Katalog. číslo	Typ	Název výrobku	Rozsah průřezů lisování (mm ²)	Určeno pro	Rozměry d x š (mm)	Hmotnost (kg)	Množství v balení (ks)
wpr10280	38-TAU-50L	TAURUS 50L	6 / 10 / 16 / 25 / 35 / 50	Cu oka a spojky lehčené	385 x 140	1,3	1
wpr10281	38-TAU-50D	TAURUS 50D	6 / 10 / 16 / 25 / 35 / 50	Cu oka a spojky dle DIN 46235	385 x 140	1,3	1

Náhradní lisovací čelisti pro lisovací kleště "TAURUS 50L" a "TAURUS 50D"

Katalog. číslo	Typ	Rozsah průřezů lisování (mm ²)	Určeno pro	Množství v balení
wpr10284	38-TAU-50L-C1	6 / 10 / 16 / 25 / 35 / 50	kleště TAURUS 50L, pro Cu oka a spojky lehčené	1 pár
wpr10285	38-TAU-50D-C1	6 / 10 / 16 / 25 / 35 / 50	kleště TAURUS 50D, pro Cu oka a spojky dle DIN 46235	1 pár

Katalogový list

WAPRO® nářadí a příslušenství pro práci

Lisovací kleště "TAURUS 120L" a "TAURUS 120D" s otočnými čelistmi na Cu oka a spojky

Popis:

- šestihřanné lisování
- lehká kovová konstrukce
- otočné čelisti
- ekonomické řešení pro šestihřanné lisování Cu oka a spojek od 10 do 120 mm²

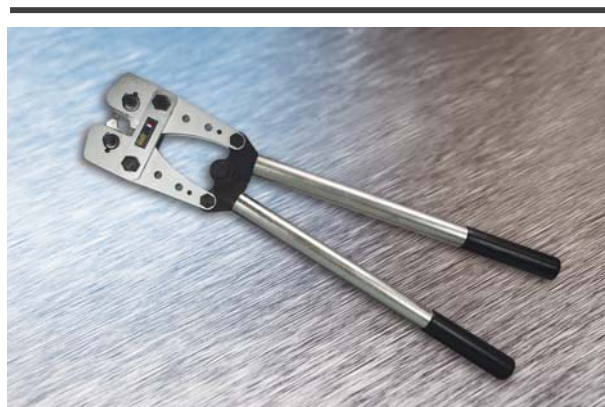

Použití:

- na Cu oka a spojky



Upozornění:

- nutno vynaložit větší fyzickou sílu pro lisování než u hydraulických kleští

HiTech-Quality

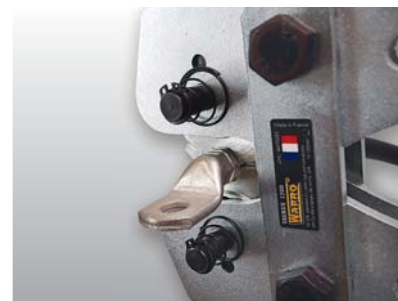

Lisovací kleště "TAURUS 120L" a "TAURUS 120D" s otočnými čelistmi na Cu oka a spojky

Katalog. číslo	Typ	Název výrobku	Rozsah průřezů lisování (mm ²)	Určeno pro	Rozměry d x š (mm)	Hmotnost (kg)	Množství v balení (ks)
wpr10282	38-TAU-120L	TAURUS 120L	6 / 10 / 16 / 25 / 35 50 / 70 / 95 / 120	Cu oka a spojky lehčené	660 x 220	3,0	1
wpr10283	38-TAU-120D	TAURUS 120D	10 / 16 / 25 / 35 / 50 70 / 95 / 120	Cu oka a spojky dle DIN 46235	660 x 180	3,0	1

Náhradní lisovací čelisti pro lisovací kleště "TAURUS 120L" a "TAURUS 120D"

Katalog. číslo	Typ	Rozsah průřezů lisování (mm ²)	Určeno pro	Množství v balení
wpr10286	38-TAU-120L-C1	6 / 10 / 16 / 25 / 35 50 / 70 / 95 / 120	kleště TAURUS 120L, pro Cu oka a spojky lehčené	1 pár
wpr10287	38-TAU-120D-C1	10 / 16 / 25 / 35 / 50 70 / 95 / 120	kleště TAURUS 120D, pro Cu oka a spojky dle DIN 46235	1 pár

Lehké hydraulické lisovací kleště "HUSKY Alpha", lisovací síla 50 kN

Popis:

- lehké hydraulické lisovací kleště "HUSKY Alpha" pro vyměnitelné čelisti "Alpha Line"
- šestihranné a trnové lisování, zakružování, lisovací síla 50 kN
- díky oboustranným čelistem (jedny čelisti pro dva různé průřezy) se šetří pořizovací náklady na čelisti
- bez čelistí (nutno objednat samostatně) viz str. 545
- součástí balení je i plastový kufřík

Použití:

- na Cu oka a spojky lehčené 6 - 150 mm²
- na Cu oka a spojky dle DIN 6 - 120 mm²

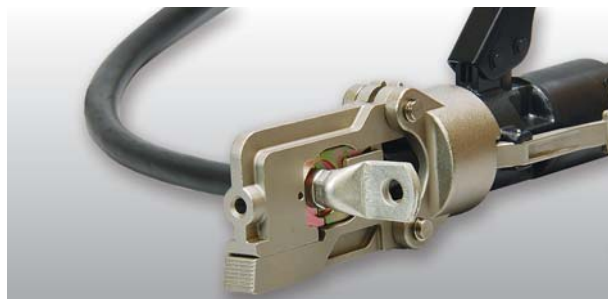

Lisovací síla: 50 kN

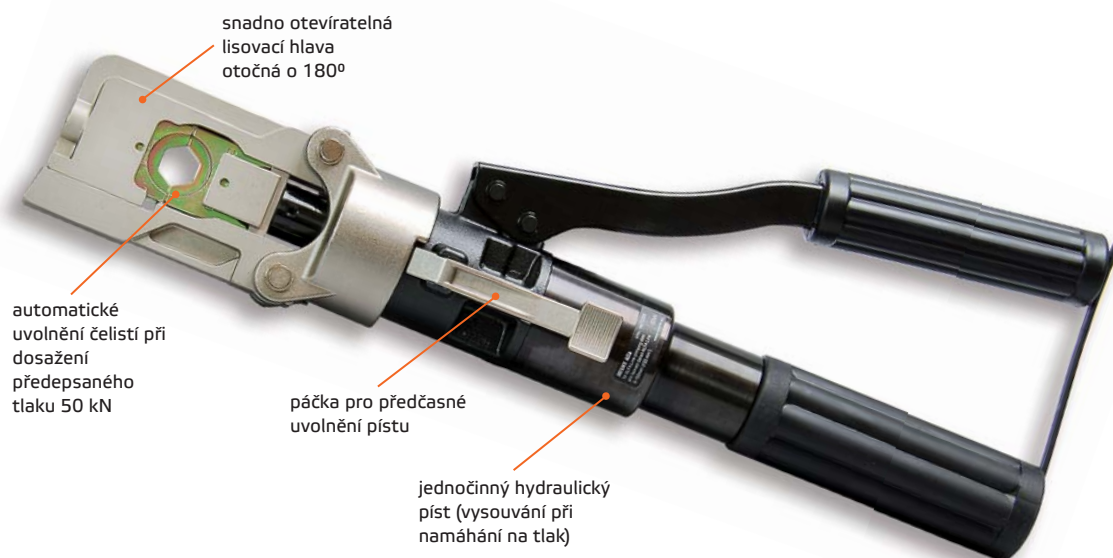

Lehké hydraulické lisovací kleště "HUSKY Alpha", lisovací síla 50 kN

Katalog. číslo	Typ	Rozsah průřezů lisování (mm ²)	Rozměry d x š (mm)	Hmotnost (kg)	Množství v balení (ks)
wpr10288	310-A-HSK-1	6 - 150 (Cu oka a spojky lehčené) 6 - 120 (Cu oka a spojky podle DIN)	370 x 120	1,9	1

Hydraulické lisovací nářadí

APACHE ALPHA EXCLUSIVE

UNIKÁTNÍ SYSTÉM
s analýzou a kontrolou
kvality jednotlivých
slisování přes PC !!!

Příložený software pro sledování dat na PC pomocí USB rozhraní.

Sledovat lze např. datum, čas a počet jednotlivých slisů, tlakovou křivku jednotlivých krimpovacích operací, datum záruky apod. Tato technologie je velmi užitečná pro lisování nebo předpověď intervalů údržby a pro vzdálenou diagnostiku.

Obsah balení:

- 1x lisovací nářadí APACHE Alpha EXCLUSIVE
- 1x Li-Ion baterie 18 V - 1,5 Ah
- 1x nabíječka
- 1x kovový přenosný kufřík s pěnovou vložkou pro kompletní sadu nářadí
- 1x CD-ROM se softwarem
- 1x USB kabel
- 1x návod

- Rozměry: 485 x 415 x 110 mm
- Hmotnost: 7,75 kg

Upozornění:

- nářadí se dodává bez čelistí (nutno objednat samostatně) viz str. 545



Hydraulické aku lisovací nářadí "APACHE Alpha EXCLUSIVE" lisovací síla 50 kN

Popis:

- profesionální elektro-hydraulické lisovací nářadí na baterie s optimální ergonomií
- šestihranné a trnové lisování, zakružování, lisovací síla 50 kN
- bez čelistí (nutno objednat samostatně) viz str. 545
- nástroj na baterie má vyšší efektivitu a je zcela bezpečný
- automatické vypnutí motoru a návrat pístu po skončení krimpovacího procesu
- možnost manuálního otevření čelistí i před dokončením lisování (v případě potřeby zrušení procesu lisování)



Použití:

- na Cu oka a spojky lehčené 6 - 150 mm²
- na Cu oka a spojky dle DIN 6 - 120 mm²



Lisovací síla: 50 kN

- snadno a rychle otevíratelná krimpovací hlava



- výborná ergonomie a pracovní komfort díky unikátnímu tvaru nástroje a dvoukomponentní rukojeti



- USB rozhraní pro propojení s PC, přiložený software pro sledování a analýzu dat v PC



- jednoduché nebo oboustranné vyměnitelné čelisti řady "ALFA LINE" (nutno objednat samostatně)
- díky oboustranným čelistem (jedny čelisti pro dva různé průřezy) šetří pořizovací náklady na čelisti
- rychlý a lehce ovladatelný uzavírací systém čelistí

- poniklovaná krimpovací hlava otočná o 360°



- Li-Ion 18 V - 1,5 Ah baterie s vestavěným indikátorem nabíjení
- baterie bez paměťového efektu = delší životnost
- tyto baterie mají o 30% nižší hmotnost než běžné baterie



- indikátor stavu baterie při vložení baterie nebo na konci krimpovacího cyklu
- servisní kontrolka, pro připomenutí pravidelných termínů údržby



Hydraulické aku lisovací nářadí "APACHE Alpha EXCLUSIVE", lisovací síla 50 kN

Katalog. číslo	Typ	Rozsah průřezů lisování (mm ²)	Rozměry d x š (mm)	Hmotnost (kg)	Množství v balení (ks)
wpr10723	310-A-PACH-E1	6 - 150 (Cu oka a spojky lehčené) 6 - 120 (Cu oka a spojky DIN)	400 x 125	2,38	1
wpr11607	310-A-LION-1	Náhradní Li-Ion baterie 18 V - 1,5 Ah pro lisovací nářadí APACHE Alpha EXCLUSIVE			1

Katalogový list

WAPRO® nářadí a příslušenství pro práci

Lisovací čelisti "Alpha Line" lisovací síla 50 kN

Popis:

- lisovací čelisti řady "Alpha Line" pro lisovací sílu 50 kN
- oboustranné čelisti (jedny čelisti pro dva různé průřezy) šetří pořizovací náklady na čelisti

Použití:

- pro lehké lisovací hydraulické nářadí "HUSKY Alpha" a hydraulické profi aku lisovací nářadí "APACHE Alpha Exclusive"

- Cu oka a spojky lehčené 6 - 150 mm²
- Cu oka a spojky dle DIN 6 - 120 mm²



HiTech-Quality



Lisovací čelisti "Alpha Line", lisovací síla 50 kN

Foto čelistí	Katalog. číslo	Typ	Pro průřez (mm ²)	Použití pro	Číslo čelistí dle DIN	Tvar lisování		
	wpr10289	311-A-CUL-6/35	6 / 35	Cu oka a spojky lehčené	-			
	wpr10290	311-A-CUL-10/50	10 / 50		-			
	wpr10291	311-A-CUL-16/70	16 / 70		-			
	wpr10292	311-A-CUL-25/95	25 / 95		-			
	wpr10293	311-A-CUL-120	120		-			
	wpr10294	311-A-CUL-150	150		-			
	wpr10295	311-A-CUD-10/70	10 / 70		Cu oka a spojky podle DIN		KZ6 a KZ16	šestihránné
	wpr10296	311-A-CUD-16/35	16 / 35				KZ8 a KZ12	
	wpr10297	311-A-CUD-25/50	25 / 50				KZ10 a KZ14	
	wpr10298	311-A-CUD-95	95				KZ18	
wpr10299	311-A-CUD-120	120	KZ20					
wpr10300	311-A-O-25	25	zakružování sektorových jader	-				
wpr10301	311-A-O-35	35		-				
wpr10302	311-A-O-50	50		-				
wpr10303	311-A-O-70	70		-				
wpr10304	311-A-O-95	95		-				
wpr10305	311-A-O-120	120		-				
wpr10306	311-A-O-150	150		-				
Foto čelistí	Katalog. číslo	Typ	Pro průřez (mm ²)	Použití pro	Matrice / trn	Tvar lisování		
	wpr10307	311-A-U-6/10	6 / 10	neizolovaná Cu oka, kolíky a spojky stáčené z plechu	matrice			
	wpr10308	311-A-U-16/95	16 / 95		matrice			
	wpr10309	311-A-U-25/70	25 / 70		matrice			
	wpr10310	311-A-U-35/50	35 / 50		matrice			
	wpr10311	311-A-U-120	120		matrice			
	wpr10312	311-A-T-6/10	6 / 10		trn			
	wpr10313	311-A-T-16	16		trn			
	wpr10314	311-A-T-25/35/50	25 / 35 / 50		trn			
	wpr10315	311-A-T-70	70		trn			
	wpr10316	311-A-T-95/120	95 / 120		trn			

Velké mechanické lisovací kleště lehčené "FANTOM Delta"

Popis:

- krimpovací hlava otočná o 360°
- teleskopické rukojeti
- bez čelistí (čelisti „Delta Line“ nutno objednat samostatně, viz str. 550)

Použití:

- na Cu oka a spojky lehčené 10 - 300 mm²
- na Cu oka a spojky dle DIN 10 - 240 mm²

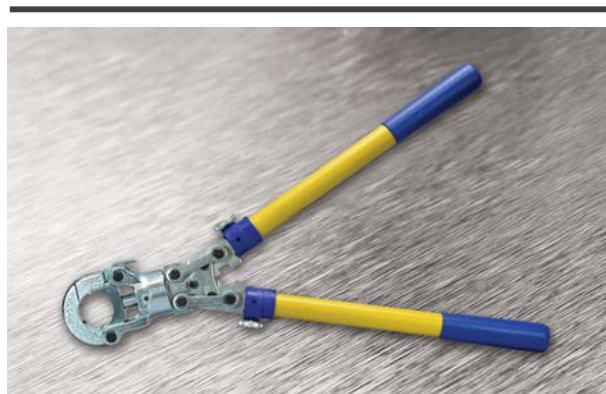
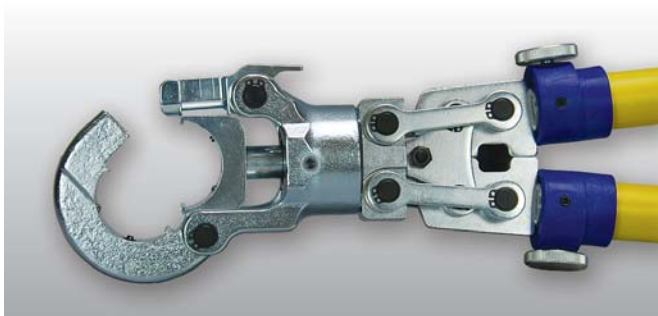

Upozornění:

Mechanické lisovací nářadí vyžaduje mnohem větší fyzickou sílu rukou než hydraulické nářadí. Při jeho používání dochází k vysokému namáhání svalů, kloubů a nervových zakončení.

Velké mechanické lisovací kleště lehčené "FANTOM Delta"

Katalog. číslo	Typ	Rozsah průřezů lisování (mm ²)	Rozměry d x š (mm)	Hmotnost (kg)	Množství v balení (ks)
wpr10317	310-D-FTM-1	10 - 300 (Cu oka a spojky lehčené) 10 - 240 (Cu oka a spojky podle DIN)	560 - 860 x 155	2,5	1

Hydraulické lisovací kleště "PANTHER Delta", lisovací síla 60 kN

Popis:

- hydraulické lisovací kleště pro vyměnitelné čelisti řady "Delta Line" (nutno objednat samostatně, viz str. 550)
- zakružování
- lisovací síla 60 kN
- součástí balení je i plastový kufřík

Použití:

- na Cu oka a spojky lehčené 6 - 300 mm²
- na Cu oka a spojky dle DIN 6 - 300 mm²



Lisovací síla: 60 kN

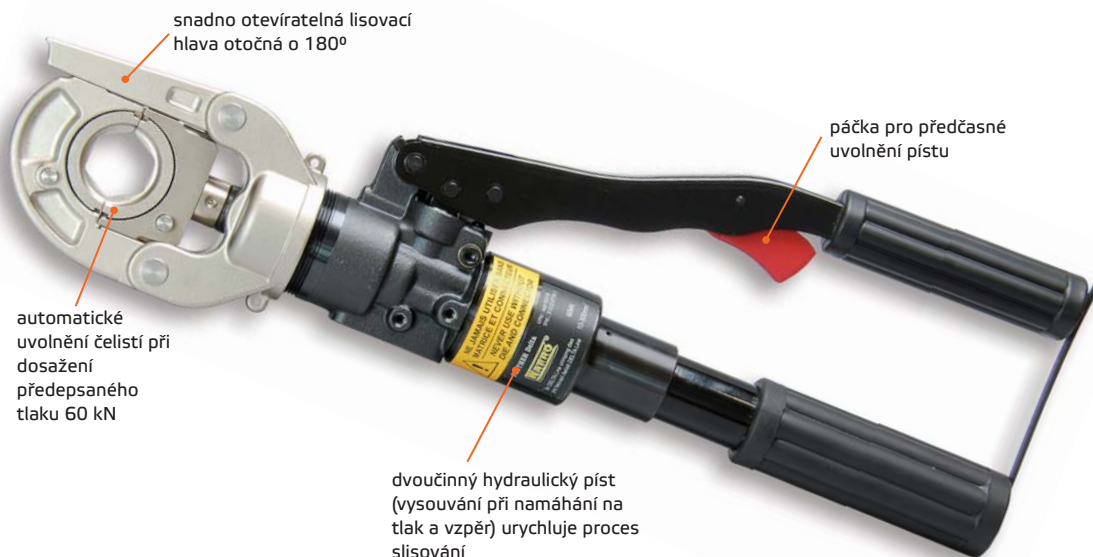

Hydraulické lisovací kleště "PANTHER Delta", lisovací síla 60 kN

Katalog. číslo	Typ	Rozsah průřezů lisování (mm ²)	Rozměry d x š (mm)	Hmotnost (kg)	Množství v balení (ks)
wpr10318	310-D-PTR-1	6 - 300 (Cu oka a spojky lehčené) 6 - 300 (Cu oka a spojky podle DIN)	425 x 110	2,7	1

Hydraulické lisovací nářadí

GLADIATOR DELTA EXCLUSIVE

**UNIKÁTNÍ SYSTÉM
s analýzou a kontrolou
kvality jednotlivých
slisování přes PC !!!**

Přiložený software pro sledování dat na PC pomocí USB rozhraní.

Sledovat lze např. datum, čas a počet jednotlivých slisů, tlakovou křivku jednotlivých krimpovacích operací, datum záruky apod. Tato technologie je zvláště užitečná pro vzdálenou diagnostiku, předpověď intervalů údržby a analýzu lisování.

Obsah balení:

- 1x lisovací nářadí GLADIATOR Delta EXCLUSIVE
- 2x Li-Ion baterie 14,4 V - 2,6 Ah
- 1x nabíječka
- 1x kovový přenosný kufřík s pěnovou vložkou pro kompletní sadu nářadí s 19-ti přihrádkami na výměnné čelisti
- 1x CD-ROM se softwarem
- 1x USB kabel
- 1x návod

- Rozměry: 485 x 415 x 110 mm
- Hmotnost: 9,61 kg

Upozornění:

- nářadí se dodává bez čelistí (nutno objednat samostatně, viz str. 550)



Hydraulické aku lisovací nářadí "GLADIATOR Delta EXCLUSIVE" lisovací síla 60 kN

Popis:

- elektro-hydraulické lisovací nářadí na baterie s vysokou účinností a bezpečností
- rychlé posouvání čelistí vpřed přes dvojitý hydraulický píst
- automatické uvolnění pístu při dosažení předepsaného tlaku 60 kN

Použití:

- na Cu oka a spojky lehčené 6 - 300 mm²
- na Cu oka a spojky dle DIN 6 - 300 mm²



Lisovací síla: 60 kN

- poniklovaná krimpovací hlava otočná o 180°



- rychlá výměna lisovacích čelistí
- výměnné lisovací čelisti (viz str. 550)

- rychle otevíratelná krimpovací hlava



- USB rozhraní pro propojení s PC, přiložený software pro sledování a analýzu dat na PC (průběh krimpování, tlaková křivka, dokumentace, atd.)
- kapacita úložiště: 1GB



tlačítko pro předčasné uvolnění čelistí

- indikátor stavu baterie při vložení baterie nebo na konci krimpovacího cyklu
- servisní kontrolka pro připomenutí pravidelných termínů údržby



- dvoukomponentní rukojeť umožňuje velmi dobrou manipulaci jedním stiskem tlačítka
- integrovaná ochrana rukou zaručuje bezpečnost při práci



- Li-Ion baterie 14,4 V - 2,6 Ah
- baterie bez paměťového efektu = delší životnost
- tyto baterie mají o 30% nižší hmotnost než běžné baterie

Hydraulické aku lisovací nářadí "GLADIATOR Delta EXCLUSIVE", lisovací síla 60 kN

Katalog. číslo	Typ	Rozsah průřezů lisování (mm ²)	Rozměry d x š (mm)	Hmotnost (kg)	Množství v balení (ks)
wpr10556	310-D-GLR-E1	6 - 300 (Cu oka a spojky lehčené) 6 - 300 (Cu oka a spojky DIN)	360 x 325	4,2	1
wpr10557	310-DG-LION-1	Náhradní Li-Ion baterie 14,4 V - 2,6 Ah pro lisovací nářadí "GLADIATOR Delta EXCLUSIVE" a "GLADIATOR Gamma EXCLUSIVE"			1

Katalogový list

WAPRO® nářadí a příslušenství pro práci

Lisovací čelisti "Delta Line" lisovací síla 60 kN

Popis:

- lisovací čelisti řady "Delta Line", pro lisovací sílu 60 kN

Použití:

- pro mechanické lisovací nářadí FANTOM Delta, PANTER Delta, GLADIATOR Delta Exclusive

- na Cu oka a spojky lehčené 6 - 300 mm²
- na Cu oka a spojky dle DIN 6 - 300 mm²



HiTech-Quality







Lisovací čelisti "Delta Line", lisovací síla 60 kN

Foto čelistí	Katalog. číslo	Typ	Pro průřez (mm ²)	Použití pro	DIN kód lisovacích čelistí	Tvar lisování
	wpr10319	312-D-CUL-6	6	Cu oka a spojky lehčené	-	šestihhranné
	wpr10320	312-D-CUL-10	10		-	
	wpr10321	312-D-CUL-16	16		-	
	wpr10322	312-D-CUL-25	25		-	
	wpr10323	312-D-CUL-35	35		-	
	wpr10324	312-D-CUL-50	50		-	
	wpr10325	312-D-CUL-70	70		-	
	wpr10326	312-D-CUL-95	95		-	
	wpr10327	312-D-CUL-120	120		-	
	wpr10328	312-D-CUL-150	150		-	
	wpr10329	312-D-CUL-185	185		-	
	wpr10330	312-D-CUL-240	240		-	
	wpr10331	312-D-CUL-300	300		-	
		wpr10332	312-D-CUD-6		6	
wpr10333		312-D-CUD-10	10	KZ6		
wpr10334		312-D-CUD-16	16	KZ8		
wpr10335		312-D-CUD-25	25	KZ10		
wpr10336		312-D-CUD-35	35	KZ12		
wpr10337		312-D-CUD-50	50	KZ14		
wpr10338		312-D-CUD-70	70	KZ16		
wpr10339		312-D-CUD-95	95	KZ18		
wpr10340		312-D-CUD-120	120	KZ20		
wpr10341		312-D-CUD-150	150	KZ22		
wpr10342		312-D-CUD-185	185	KZ25		
wpr10343		312-D-CUD-240	240	KZ28		
wpr10344		312-D-CUD-300	300	KZ32		

Katalogový list

WAPRO® nářadí a příslušenství pro práci

Lisovací čelisti „Delta Line“, lisovací síla 60 kN

Foto čelistí	Katalog. číslo	Typ	Pro průřez (mm ²)	Použití pro	Tvar lisování
	wpr10354	312-D-O-10	10 (sm)	zakružování sektorových jader	 kruhové
	wpr10355	312-D-O-16	16 (sm)		
	wpr10356	312-D-O-35/25	35 (se) / 25 (sm)		
	wpr10357	312-D-O-50/35	50 (se) / 35 (sm)		
	wpr10358	312-D-O-70/50	70 (se) / 50 (sm)		
	wpr10359	312-D-O-95/70	95 (se) / 70 (sm)		
	wpr10360	312-D-O-120/95	120 (se) / 95 (sm)		
	wpr10361	312-D-O-150/120	150 (se) / 120 (sm)		
	wpr10362	312-D-O-185/150	185 (se) / 150 (sm)		
	wpr10363	312-D-O-240/185	240 (se) / 185 (sm)		
	wpr10364	312-D-O-300/240	300 (se) / 240 (sm)		
	wpr10365	312-D-T-10	10	neizolovaná Cu oka, kolíky a spojky stáčené z plechu	 trnové
	wpr10366	312-D-T-16	16		
	wpr10367	312-D-T-25	25		
	wpr10368	312-D-T-35	35		
	wpr10369	312-D-T-50	50		
	wpr10370	312-D-T-70	70		
	wpr10371	312-D-T-95	95		
	wpr10372	312-D-T-120	120		

Vysvětlivky k průřezům kabelů:

■ S = sektorové jádro, E = plné jádro, M = laněné jádro

Hydraulické lisovací kleště "LEOPARD Gamma", lisovací síla 120 kN

Popis:

- **lisovací síla 120 kN, tzv. „široké lisování“**
 - použitím lisovacích kleští s větší lisovací silou (120 kN) oproti menší lisovací síle (50 - 60 kN) UŠETŘÍTE A URYCHLÍTE VAŠI PRÁCI PŘI LISOVÁNÍ !!
 - tímto lisováním se snižuje počet potřebných slisů pro montáž ok nebo spojek a současně čas potřebný pro lisování
- rychle vyměnitelné čelisti řady "Gamma Line" pro různé aplikace (nutno objednat samostatně, viz str. 556)
- velikost prostupu v lisovací hlavě: 24,1 mm
- spolehlivé lisování konstantním tlakem díky vyrovnávacímu ventilu
- součástí balení je textilní pouzdro

Použití:

- na Cu oka a spojky lehčené 6 - 300 mm²
- na Cu oka a spojky dle DIN 6 - 300 mm²



Lisovací síla: 120 kN



Hydraulické lisovací kleště "LEOPARD Gamma", lisovací síla 120 kN

Katalog. číslo	Typ	Rozsah průřezů lisování (mm ²)	Rozměry d x š (mm)	Hmotnost (kg)	Množství v balení (ks)
wpr10373	310-G-LPD-1	6 - 300 (Cu oka a spojky lehčené) 6 - 300 (Cu oka a spojky podle DIN)	575 x 145	6,0	1

Hydraulická hlavice „CLIFFHANGER Gamma“ pro vyměnitelné čelisti „Gamma Line“

Popis:

- hydraulická hlava má stejné vlastnosti jako hydraulické kleště „LEOPARD Gamma“
- pro připojení hydraulického čerpadla 700 bar - „BIG FOOT P250“ (wpr10418)
- baleno v kovovém pouzdře

Použití:

- na Cu oka a spojky lehčené 6 - 300 mm²
- na Cu oka a spojky dle DIN 6 - 300 mm²



Doporučené hydraulické čerpadlo:
„BIG FOOT P250“, viz str. 559

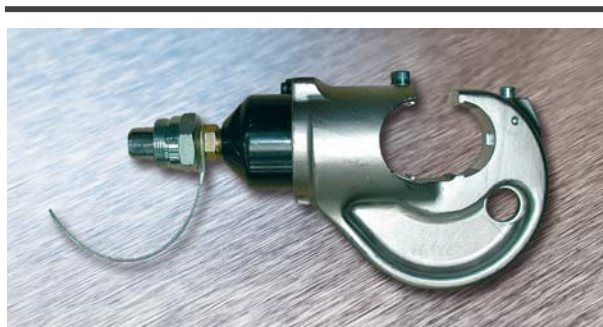

Hydraulická hlavice „CLIFFHANGER Gamma“ pro vyměnitelné čelisti „Gamma Line“

Katalog. číslo	Typ	Rozsah průřezů lisování (mm ²)	Rozměry d x š (mm)	Hmotnost (kg)	Množství v balení (ks)
wpr10724	310-G-CLF-2	6 - 300 (Cu oka a spojky lehčené) 6 - 300 (Cu oka a spojky podle DIN)	240 x 125	3,0	1

Hydraulické lisovací nářadí

GLADIATOR GAMMA EXCLUSIVE

**UNIKÁTNÍ SYSTÉM
s analýzou a kontrolou
kvality jednotlivých
slisování přes PC !!!**

Příložený software pro sledování dat na PC pomocí USB rozhraní.

Sledovat lze např. datum, čas a počet jednotlivých slisů, tlakovou křivku jednotlivých krimpovacích operací, datum záruky apod. Tato technologie je velmi užitečná pro vzdálenou diagnostiku, předpověď intervalů údržby a analýzu lisování.

Obsah balení:

- 1x lisovací nářadí GLADIATOR Gamma EXCLUSIVE
- 2x Li-Ion baterie 14,4 V - 2,6 Ah
- 1x nabíječka
- 1x kovový přenosný kufřík s pěnovou vložkou pro kompletní sadu nářadí s 19-ti přihrádkami na výměnné čelisti
- 1x CD-ROM se softwarem
- 1x USB kabel
- 1x návod

- Rozměry: 660 x 460 x 110 mm
- Hmotnost: 13,7 kg

Upozornění:

- nářadí se dodává bez čelistí (nutno objednat samostatně, viz str. 556)

Výhody:

- **lisovací síla 120 kN, tzv. „široké lisování“**
 - použitím lisovacích kleští s větší lisovací silou (120 kN) oproti menší lisovací síle (50 až 60 kN) UŠETŘÍTE A URYCHLÍTE VAŠI PRÁCI PŘI LISOVÁNÍ !!
 - tímto lisováním se snižuje počet potřebných slisů pro montáž ok nebo spojek a současně čas potřebný pro lisování



Hydraulické aku lisovací nářadí "GLADIATOR Gamma EXCLUSIVE" lisovací síla 120 kN

Popis:

- elektro-hydraulické lisovací nářadí na baterie s vysokou účinností a bezpečností
- rychlé posouvání čelistí vpřed přes dvojitý hydraulický píst
- automatické uvolnění pístu při dosažení předepsaného tlaku 120 kN

Použití:

- na Cu oka a spojky lehčené 6 - 300 mm²
- na Cu oka a spojky dle DIN 6 - 300 mm²



Lisovací síla: 120 kN

- poniklovaná krimpovací hlava otočná o 180°



- rychlá výměna lisovacích čelistí
- výměnné lisovací čelisti, viz str. 556

- USB rozhraní pro propojení s PC, přiložený software pro sledování a analýzu dat na PC (průběh krimpování, tlaková křivka, dokumentace, atd.)
- kapacita úložiště: 1GB



tláčítka pro předčasné uvolnění čelistí

- indikátor stavu baterie při vložení baterie nebo na konci krimpovacího cyklu
- servisní kontrolka pro připomenutí pravidelných termínů údržby



- dvoukomponentní rukojeť umožňuje velmi dobrou manipulaci jedním stiskem tlačítka
- integrovaná ochrana rukou zaručuje bezpečnost při práci



- Li-Ion baterie 14,4 V - 2,6 Ah
- baterie bez paměťového efektu = delší životnost
- tyto baterie mají o 30% nižší hmotnost než běžné baterie

Hydraulické aku lisovací nářadí "GLADIATOR Gamma EXCLUSIVE", lisovací síla 120 kN

Katalog. číslo	Typ	Rozsah průřezů lisování (mm ²)	Rozměry d x š (mm)	Hmotnost (kg)	Množství v balení (ks)
wpr10725	310-G-GLR-E1	6 - 300 (Cu oka a spojky lehčené) 6 - 300 (Cu oka a spojky DIN)	425 x 320	6,4	1
wpr10557	310-DG-LION-1	Náhradní Li-Ion baterie 14,4 V - 2,6 Ah pro lisovací nářadí "GLADIATOR Gamma EXCLUSIVE" a "GLADIATOR Delta EXCLUSIVE"			1

Katalogový list

WAPRO® nářadí a příslušenství pro práci

Lisovací čelisti "Gamma Line" lisovací síla 120 kN

Popis:

- lisovací čelisti řady "Gamma Line" pro lisovací sílu 120 kN
- lisovací síla 120 kN, tzv. „široké lisování“**
 - použitím lisovacích kleští s větší lisovací silou (120 kN) oproti menší lisovací síle (50 - 60 kN) UŠETŘÍTE A URYCHLÍTE VAŠI PRÁCI PŘI LISOVÁNÍ !!
 - tímto lisováním se snižuje počet potřebných slisů pro montáž ok nebo spojek a současně čas potřebný pro lisování



Použití:

- na Cu oka a spojky lehčené 6 - 300 mm²
- na Cu oka a spojky dle DIN 6 - 300 mm²



HiTech-Quality







Lisovací čelisti "Gamma Line", lisovací síla 120 kN

Foto čelistí	Katalog. číslo	Typ	Pro průřez (mm ²)	Použití pro	DIN kód lisovacích čelistí	Tvar lisování
	wpr10374	313-G-CUL-6	6	Cu oka a spojky lehčené	-	šestihenné
	wpr10375	313-G-CUL-10	10	Cu oka a spojky lehčené	-	
	wpr10376	313-G-CUL-16	16	Cu oka a spojky lehčené	-	
	wpr10377	313-G-CUL-25	25	Cu oka a spojky lehčené	-	
	wpr10378	313-G-CUL-35	35	Cu oka a spojky lehčené	-	
	wpr10379	313-G-CUL-50	50	Cu oka a spojky lehčené	-	
	wpr10380	313-G-CUL-70	70	Cu oka a spojky lehčené	-	
	wpr10381	313-G-CUL-95	95	Cu oka a spojky lehčené	-	
	wpr10382	313-G-CUL-120	120	Cu oka a spojky lehčené	-	
	wpr10383	313-G-CUL-150	150	Cu oka a spojky lehčené	-	
	wpr10384	313-G-CUL-185	185	Cu oka a spojky lehčené	-	
	wpr10385	313-G-CUL-240	240	Cu oka a spojky lehčené	-	
	wpr10386	313-G-CUL-300	300	Cu oka a spojky lehčené	-	
	wpr10387	313-G-CUD-6	6	Cu oka a spojky podle DIN	KZ5	šestihenné
	wpr10388	313-G-CUD-10	10	Cu oka a spojky podle DIN	KZ6	
	wpr10389	313-G-CUD-16	16	Cu oka a spojky podle DIN	KZ8	
	wpr10390	313-G-CUD-25	25	Cu oka a spojky podle DIN	KZ10	
	wpr10391	313-G-CUD-35	35	Cu oka a spojky podle DIN	KZ12	
	wpr10392	313-G-CUD-50	50	Cu oka a spojky podle DIN	KZ14	
	wpr10393	313-G-CUD-70	70	Cu oka a spojky podle DIN	KZ16	
	wpr10394	313-G-CUD-95	95	Cu oka a spojky podle DIN	KZ18	
	wpr10395	313-G-CUD-120	120	Cu oka a spojky podle DIN	KZ20	
	wpr10396	313-G-CUD-150	150	Cu oka a spojky podle DIN	KZ22	
	wpr10397	313-G-CUD-185	185	Cu oka a spojky podle DIN	KZ25	
	wpr10398	313-G-CUD-240	240	Cu oka a spojky podle DIN	KZ28	
	wpr10399	313-G-CUD-300	300	Cu oka a spojky podle DIN	KZ32	

Katalogový list

WAPRO® nářadí a příslušenství pro práci

Lisovací čelisti „Gamma Line“, lisovací síla 120 kN

Foto čelistí	Katalog. číslo	Typ	Pro průřez (mm ²)	Použití pro	Matrice / Trn	Tvar lisování
	wpr10409	313-G-O-50/35	50 (se) / 35 (sm)	zakružování sektorových jader	-	 kruhové
	wpr10410	313-G-O-70/50	70 (se) / 50 (sm)		-	
	wpr10411	313-G-O-95/70	95 (se) / 70 (sm)		-	
	wpr10412	313-G-O-120/95	120 (se) / 95 (sm)		-	
	wpr10413	313-G-O-150/120	150 (se) / 120 (sm)		-	
	wpr10414	313-G-O-185/150	185 (se) / 150 (sm)		-	
	wpr10415	313-G-O-240/185	240 (se) / 185 (sm)		-	
wpr10416	313-G-O-300/240	300 (se) / 240 (sm)	-			
	wpr10726	313-G-U-10	10	neizolovaná Cu oka, kolíky a spojky stáčené z plechu	matrice	 trnové
	wpr10727	313-G-U-16	16		matrice	
	wpr10728	313-G-U-25	25		matrice	
	wpr10729	313-G-U-35	35		matrice	
	wpr10730	313-G-U-50	50		matrice	
	wpr10731	313-G-U-70	70		matrice	
	wpr10732	313-G-U-95	95		matrice	
	wpr10733	313-G-U-120	120		matrice	
	wpr10734	313-G-U-150	150		matrice	
	wpr10735	313-G-U-185	185		matrice	
	wpr10736	313-G-U-240	240		matrice	
	wpr10737	313-G-T-10-35	10, 16, 25, 35		trn	
	wpr10738	313-G-T-50-95	50, 70, 95		trn	
	wpr10739	313-G-T-120-240	120 - 240		trn	

Vysvětlivky k průřezům kabelů:

■ S = sektorové jádro, E = plné jádro, M = laněné jádro

Katalogový list

WAPRO® nářadí a příslušenství pro práci

Hydraulická hlavice "KOMET Vega" lisovací síla 250 kN

Popis:

- pro vyměnitelné čelisti řady "Vega Line" (nutno objednat samostatně, viz str. 560)
- provozní tlak: max. 700 bar

Použití:

- na Cu oka a spojky lehčené do 400 mm²
- na Cu oka a spojky dle DIN do 625 mm²



Lisovací síla: 250 kN



- rychlospojka pro tlakovou hadici i pro hydraulické čerpadlo BIG FOOT P250 (wpr10418)



Hydraulická hlavice "KOMET Vega", lisovací síla 250 kN

Katalog. číslo	Typ	Rozsah průřezů lisování (mm ²)	Rozměry d x š (mm)	Hmotnost (kg)	Množství v balení (ks)
wpr10417	310-V-KMT-1	do 400 (Cu oka a spojky lehčené) do 625 (Cu oka a spojky podle DIN)	360 x 125	4,85	1

Katalogový list

WAPRO® nářadí a příslušenství pro práci

Nožní hydraulické čerpadlo "BIG FOOT P250", lisovací síla 250 kN

Popis:

- dvoustupňové nožní hydraulické čerpadlo pro lisovací hlavice
- lisovací síla 250 kN
- max. provozní tlak 700 bar
- automatické uvolnění čelistí při dosažení předepsaného tlaku
- základna ve tvaru "U" zajišťuje vysokou stabilitu
- čerpadlo je dodáváno již naplněné hydraulickou kapalinou 1 l
- opatřeno flexibilní vysokotlakou hadicí 3 m s rychlospojkou

Použití:

- pro hydraulické lisovací hlavice "CLIFFHANGER Gamma" a "KOMET Vega"



HiTech-Quality



Lisovací síla: 250 kN



- Náhradní náplň pro hydraulické čerpadlo "BIG FOOT P250" 2 l



- Detail rychlospojky na vysokotlaké hadici

Nožní hydraulické čerpadlo "BIG FOOT P250", lisovací síla 250 kN

Katalog. číslo	Typ	Použití pro	Rozměry d x š (mm)	Hmotnost (kg)	Množství v balení (ks)
wpr10418	310-BGF-250	lisovací hlavice s lisovací silou 60 - 250 kN	700 x 190	12,9	1
wpr10419	420-HDO-1	Náhradní náplň pro hydraulické čerpadlo "BIG FOOT P250" 2 l			1

Katalogový list

WAPRO® nářadí a příslušenství pro práci

Lisovací čelisti "Vega Line" lisovací síla 240 kN

Popis:

- lisovací čelisti řady "Vega Line" pro lisovací sílu 240 kN

Použití:

- pro Cu oka a spojky lehčené do 400 mm²
- pro Cu oka a spojky dle DIN do 625 mm²



HiTech-Quality



Lisovací čelisti "Vega Line", lisovací síla 240 kN

Foto čelistí	Katalog. číslo	Typ	Pro průřez (mm ²)	Použití pro	DIN kód lisovacích čelistí	Tvar lisování
	wpr10420	314-V-CUL-240	240	Cu oka a spojky lehčené	-	 šestihhrané
	wpr10421	314-V-CUL-300	300		-	
	wpr10422	314-V-CUL-400	400		-	
	wpr10423	314-V-CUD-240	240	Cu oka a spojky podle DIN	KZ28	
	wpr10424	314-V-CUD-300	300		KZ32	
	wpr10425	314-V-CUD-400	400		KZ38	
	wpr10426	314-V-CUD-500	500		KZ42	
	wpr10427	314-V-CUD-625	625		KZ44	

Poznámka:

Čelisti řady "Vega Line" pro menší průřezy na požádání.

Katalogový list

WAPRO® nářadí a příslušenství pro práci

Profesionální High-Tech lisovací kleště "WILDCAT Exclusive 5" na konektory bez izolace

Popis:

- extrémně šetřící ruční přítlačnou sílu
- rolované lisování
- testováno na min. 50 000 slisů

Použití:

- na konektory bez izolace šířky 6,3 mm



Podrobný popis výhod:

- veškeré výhody a popis kleští řady "WILDCAT" naleznete na str. 512 - 515



Profesionální High-Tech lisovací kleště "WILDCAT Exclusive 5" na konektory bez izolace

Katalog. číslo	Typ	Rozsah průřezů lisování (mm ²)	Tvar lisování	Pro typ konektoru	Rozměry d x š (mm)	Hmotnost (kg)	Množství v balení (ks)
wpr10453	41-WCAT-5	0,5 - 6		konektory bez izolace šířky 6,3 mm	250 x 72	0,63	1

Katalogový list

WAPRO® nářadí a příslušenství pro práci

Profesionální lisovací kleště "X-MASTER 3150", "X-MASTER 3151", "X-MASTER 3146" na konektory bez izolace

Popis:

- bezšroubově rychle vyměnitelné čelisti
- aretace proti předčasnému uvolnění tlaku
- nastavitelná síla přitlaku
- otvor v rukojeti pro upevnění bezpečnostního pásku
- rolované lisování
- praktické pouzdro na čelisti
- testováno min. na 20.000 slisů

Použití:

- na konektory bez izolace
šířky 2,8 / 4,8 / 6,3 mm

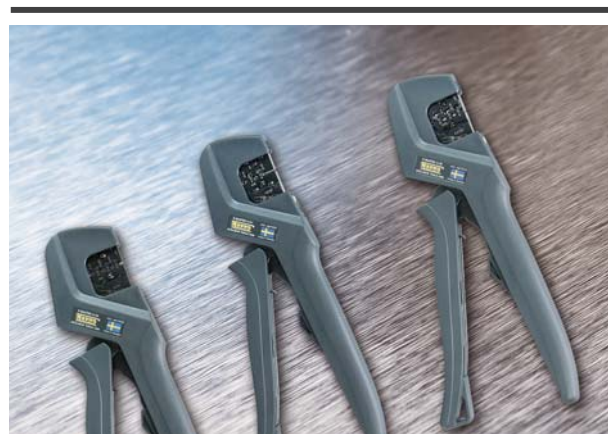

HiTech-Quality



Poznámka:

- možnost doobjednání různých druhů bezšroubově rychle vyměnitelných lisovacích čelistí "X-MASTER" viz str. 508



X-MASTER 3150



X-MASTER 3151



X-MASTER 3146

Profesionální lisovací kleště "X-MASTER 3150", "X-MASTER 3151", "X-MASTER 3146" na konektory bez izolace

Katalog. číslo	Typ	Název výrobku	Rozsah průřezů lisování (mm ²)	Tvar lisování	Pro typ konektoru	Rozměry d x š (mm)	Hmotnost (kg)	Tvar čelistí	Množství v balení (ks)
wpr10456	41-X-T3150	X-MASTER 3150	0,1 - 0,25 0,25 - 0,5 0,5 - 1,0		konektory bez izolace šířky 2,8 mm	234 x 58	0,53		1
wpr10457	41-X-T3151	X-MASTER 3151	0,5 - 1,0 1,5 - 2,5		konektory bez izolace šířky 4,8 mm	234 x 58	0,52		1
wpr10219	41-X-T3146	X-MASTER 3146	0,5 - 1,5 1,5 - 2,5 4 - 6		konektory bez izolace šířky 6,3 mm	234 x 58	0,53		1

Profesionální lisovací kleště "X-MASTER 3136" na koaxiální konektory

Popis:

- bezšroubově rychle vyměnitelné čelisti
- aretace proti předčasnému uvolnění tlaku
- nastavitelná síla přitlaku
- otvor v rukojeti pro upevnění bezpečnostního pásku
- šestihranné lisování
- praktické pouzdro na čelisti
- testováno min. na 20.000 slisů

Poznámka:

- možnost doobjednání různých druhů bezšroubově rychle vyměnitelných lisovacích čelistí "X-MASTER" viz str. 508



Použití:

- na koaxiální konektory



Profesionální lisovací kleště "X-MASTER 3136" na koaxiální konektory

Katalog. číslo	Typ	Rozsah průřezů lisování (mm²)	Tvar lisování	Pro typ konektoru	Rozměry d x š (mm)	Hmotnost (kg)	Tvar čelistí	Množství v balení (ks)
wpr10777	44-X-T3136	1,69 HEX 5,41 HEX 6,48 HEX		koaxiální konektory RG 58, 59, 62, 71 BNC/TNC	234 x 58	0,53		1

Profesionální lisovací kleště "X-MASTER 3147" na soustružené konektory

Popis:

- bezšroubově rychle vyměnitelné čelisti
- aretace proti předčasnému uvolnění tlaku
- nastavitelná síla přitlaku
- otvor v rukojeti pro upevnění bezpečnostního pásku
- praktické pouzdro na čelisti
- testováno min. na 20.000 slisů

Poznámka:

- možnost doobjednání různých druhů bezšroubově rychle vyměnitelných lisovacích čelistí "X-MASTER" viz str. 508



Použití:

- na soustružené konektory



Profesionální lisovací kleště "X-MASTER 3147" na soustružené konektory

Katalog. číslo	Typ	Rozsah průřezů lisování (mm²)	Tvar lisování	Pro typ konektoru	Rozměry d x š (mm)	Hmotnost (kg)	Tvar čelistí	Množství v balení (ks)
wpr10574	46-X-T3147	0,14 - 1,0 1,5 / 2,5 / 4		soustružené konektory	234 x 58	0,53		1

Katalogový list

WAPRO® nářadí a příslušenství pro práci

Lisovací kleště "CLIFORD 1, 2, 3, 4" na modulární konektory

Popis:

- lisovací kleště na modulární konektory s funkcí stříhání a odizolování vodiče

Použití:

- na modulární konektory



lisovací kleště "CLIFORD 2"



lisovací kleště "CLIFORD 4"



ukázka krimpování

Lisovací kleště "CLIFORD 1, 2, 3, 4" na modulární konektory

Katalog. číslo	Typ	Název výrobku	Pro typ modulárního konektoru	Rozměry d x š (mm)	Hmotnost (kg)	Množství v balení (ks)
wpr10447	45-CLF-1	CLIFORD 1	4P4C, 4P2C	180 x 67	0,25	1
wpr10448	45-CLF-2	CLIFORD 2	6P/RJ-12, RJ-11, 6P2C	180 x 67	0,25	1
wpr10449	45-CLF-3	CLIFORD 3	8P8C/RJ-45	180 x 67	0,25	1
wpr10450	45-CLF-4	CLIFORD 4	10P10C	180 x 67	0,25	1

Lisovací kleště "SUPER CLIFORD 5" a "SUPER CLIFORD 6" na modulární konektory

Popis:

- s funkcí stříhání a odizolování plochého vodiče
- s aretací proti předčasnému uvolnění tlaku

Použití:

- na modulární konektory



lisovací kleště "SUPER CLIFORD 5"



lisovací kleště "SUPER CLIFORD 6"



- součástí balení kleští "SUPER CLIFORD 5" je malý šroubovák a odizolovací nůž
- součástí balení kleští "SUPER CLIFORD 6" je malý šroubovák

Lisovací kleště "SUPER CLIFORD 5" a "SUPER CLIFORD 6" na modulární konektory

Katalog. číslo	Typ	Název výrobku	Pro typ modulárního konektoru	Rozměry d x š (mm)	Hmotnost (kg)	Množství v balení (ks)
wpr10451	45-CLF-5	CLIFORD 5	10P10C, AMP, 8P8C/RJ-45, 6P/RJ-12, RJ-11, 4P4C+4P2C, DEC/OFF SET Plug 6P6C	203 x 67	0,54	1
wpr10452	45-CLF-6	CLIFORD 6	8P8C/RJ-45, 6P6C/RJ-12, 6P4C/RJ-11, 4P4C+4P2C, DEC/OFF SET Plug 6P6C	203 x 67	0,54	1



WAPRO spol. s r.o.
Olomoucká 113

796 07 Prostějov - Držovice
Czech Republic

Tel.: +420 582 334 677
Fax: +420 582 334 676

E-mail: info@wapro.cz
www.wapro.cz

Katalogový list

WAPRO® nářadí a příslušenství pro práci

Univerzální malé elektrikářské nůžky "LOBSTER 1" pro jemně slaněné vodiče

Popis:

- univerzální elektrikářské nůžky pro jemně slaněné vodiče do průřezu 6 mm²
- vyrobeno z vysoce ušlechtilé nerezové oceli s plastovým ochranným potahem pro prsty

Upozornění:

Nevhodné pro stříhání plných drátů.



Univerzální malé elektrikářské nůžky "LOBSTER 1" pro jemně slaněné vodiče

Katalog. číslo	Typ	Rozsah průřezů kabelů (mm ²)	Max. průměr kabelů (mm)	Délka ostří (mm)	Rozměry d x š (mm)	Hmotnost (kg)	Množství v balení (ks)
wpr10477	61-LBST-1	max. 6 (Cu lanka)	4,5	42	138 x 70	0,08	1

Nůžky "LOBSTER 2" pro jemně slaněné vodiče, optické kabely

Popis:

- elektrikářské nůžky pro jemně slaněné vodiče, optické kabely
- vyrobeno z vysoce ušlechtilé nerezové oceli s plastovým ochranným potahem a dodatečnou ochranou z měkké gumy pro zvýšení komfortu při stříhání

Upozornění:

Nevhodné pro stříhání plných drátů.



Nůžky "LOBSTER 2" pro jemně slaněné vodiče, optické kabely

Katalog. číslo	Typ	Rozsah průřezů kabelů (mm ²)	Max. průměr kabelů (mm)	Délka ostří (mm)	Rozměry d x š (mm)	Hmotnost (kg)	Množství v balení (ks)
wpr10478	61-LBST-2	max. 4	4	44	142 x 73	0,06	1

Mechanické pákové nůžky "KAKADU 185" a "KAKADU 400" na stříhání Cu a Al kabelů

Popis:

- konstrukce z lehké hliníkové slitiny
- mechanismus šetřící sílu sevření

Použití:

- na stříhání Cu a Al kabelů



nůžky "KAKADU 185"



nůžky "KAKADU 400"



Upozornění:

Nevhodné pro stříhání ocelových lan a drátů.

Mechanické pákové nůžky "KAKADU 185" a "KAKADU 400" na stříhání Cu a Al kabelů

Katalog. číslo	Typ	Název výrobku	Rozsah průřezů kabelů (mm ²)	Max. pro průměr (mm)	Rozměry d x š (mm)	Hmotnost (kg)	Množství v balení (ks)
wpr10479	62-KAK-185	KAKADU 185	do 185	21	500 x 140	0,98	1
wpr10480	62-KAK-400	KAKADU 400	do 400	34	700 x 150	1,6	1

Katalogový list

WAPRO® nářadí a příslušenství pro práci

Mechanické pákové nůžky "PAROT 95", "PAROT 150" a "PAROT 300" na stříhání Cu a Al kabelů

Popis:

- konstrukce z lehké hliníkové slitiny

Použití:

- na stříhání Cu a Al kabelů

Upozornění:

Nevhodné pro stříhání ocelových lan a drátů.



Mechanické pákové nůžky "PAROT 95", "PAROT 150" a "PAROT 300" na stříhání Cu a Al kabelů

Katalog. číslo	Typ	Název výrobku	Rozsah průřezů kabelů (mm ²)	Max. pro průměr (mm)	Rozměry d x š (mm)	Hmotnost (kg)	Množství v balení (ks)
wpr10481	62-PAR-95	PAROT 95	do 95	18	310 x 110	0,73	1
wpr10482	62-PAR-150	PAROT 150	do 150	22	460 x 140	1,22	1
wpr10483	62-PAR-300	PAROT 300	do 300	30	600 x 145	2,1	1

Katalogový list

WAPRO® nářadí a příslušenství pro práci

Ráčnové nůžky "LEON KOMPAKT 300" a "LEON KOMPAKT 400" na stříhání Cu a Al kabelů

Popis:

- lehké mechanické ráčnové nůžky na stříhání Cu a Al kabelů

Použití:

- na stříhání Cu a Al kabelů



Upozornění:

Nevhodné pro stříhání ocelových lan a drátů.



pojistka pro uvolnění ráčny nůžek
"LEON KOMPAKT 300"



otočná pojistka pro zajištění nůžek
"LEON KOMPAKT 300"



nůžky "LEON KOMPAKT 300"
v polootevřeném stavu



nůžky "LEON KOMPAKT 400" ve zcela
otevřeném stavu



detail nůžek "LEON KOMPAKT 400"



nůžky "LEON KOMPAKT 400"

Ráčnové nůžky "LEON KOMPAKT 300" a "LEON KOMPAKT 400" na stříhání Cu a Al kabelů

Katalog. číslo	Typ	Název výrobku	Rozsah průřezů kabelů (mm ²)	Max. pro průměr (mm)	Rozměry d x š (mm)	Hmotnost (kg)	Množství v balení (ks)
wpr10485	62-LEON-300K	LEON 300	do 300	32	220 x 105	0,94	1
wpr10486	62-LEON-400K	LEON 400	do 400	54	240 x 120	0,96	1

Katalogový list

WAPRO® nářadí a příslušenství pro práci

Mechanické ráčnové pákové nůžky "MEGAN Solid" na stříhání Cu, Al, Fe tyčí a AlFe lan

Popis:

- konstrukce z lehké hliníkové slitiny

Použití:

- na stříhání Cu, Al, Fe tyčí a AlFe lan



Mechanické ráčnové pákové nůžky "MEGAN Solid" na stříhání Cu, Al, Fe tyčí a AlFe lan

Katalog. číslo	Typ	Max. pro průměr (mm)	Rozměry d x š (mm)	Hmotnost (kg)	Množství v balení (ks)
wpr10487	62-MEGS-25S	25 (Cu a Al tyče) 20 (AlFe lana) 10 (Fe tyče)	420 x 140	1,6	1

Mechanické ráčnové pákové nůžky "MEGAN 500" a "MEGAN 1000" na stříhání Cu a Al kabelů

Použití:

- na stříhání Cu a Al kabelů

Upozornění:

Nevhodné pro stříhání ocelových lan a drátů.



Mechanické ráčnové pákové nůžky "MEGAN 500" a "MEGAN 1000" na stříhání Cu a Al kabelů

Katalog. číslo	Typ	Název výrobku	Rozsah průřezů kabelů (mm ²)	Max. pro průměr (mm)	Rozměry d x š (mm)	Hmotnost (kg)	Množství v balení (ks)
wpr10488	62-MEG-500	MEGAN 500	do 500 (Cu a Al kabely)	45	430 x 145	1,4	1
wpr10489	62-MEG-1000	MEGAN 1000	do 1000 (Cu a Al kabely) do 65 (telefonní kabely)	65	550 x 230	3,5	1



WAPRO spol. s r.o.
Olomoucká 113

796 07 Prostějov - Držovice
Czech Republic

Tel.: +420 582 334 677
Fax: +420 582 334 676

E-mail: info@wapro.cz
www.wapro.cz

Hydraulické nůžky "RAPTOR 30" na stříhání Cu a Al kabelů

Popis:

- hydraulické nůžky s otevřenou konstrukcí stříhacích čelistí zvyšující rychlost procesu stříhání
- souběžně proti sobě se pohybující čelisti nožů zvyšují kvalitu stříhu

Použití:

- na stříhání Cu a Al kabelů

Upozornění:

Nevhodné pro stříhání ocelových lan a drátů.



podpůrná podložka o kterou lze nůžky opřít při stříhání kabelu pro zvýšení komfortu při manipulaci



Hydraulické nůžky "RAPTOR 30" na stříhání Cu a Al kabelů

Katalog. číslo	Typ	Max. pro průměr (mm)	Max. provozní tlak (kN)	Rozměry d x š (mm)	Hmotnost (kg)	Množství v balení (ks)
wpr10490	62-RTR-30	30	64	460 x 130	3,8	1

Hydraulické nůžky "TIGER 45", "TIGER 85" a "TIGER 25 Solid" na stříhání Cu, Al kabelů a Cu, Al, Fe tyčí

Popis:

- hydraulické nůžky s uzavřenými čelistmi a noži z ušlechtilé oceli
- hydraulický mechanismus nůžek výrazně snižuje mechanickou sílu potřebnou pro ustřížení, a tím výrazně šetří fyzickou námahu a zdraví uživatele

Použití:

- na stříhání: - Cu a Al kabelů
- Cu, Al a Fe tyčí
- AlFe lan



detail nůžek "TIGER 45"



detail nůžek "TIGER 85"



detail nůžek "TIGER 25 Solid"

Hydraulické nůžky "TIGER 45", "TIGER 85" a "TIGER 25 Solid" na stříhání Cu, Al kabelů a Cu, Al, Fe tyčí							
Katalog. číslo	Typ	Název výrobku	Max. pro průměr (mm)	Max. provozní tlak (kN)	Rozměry d x š (mm)	Hmotnost (kg)	Množství v balení (ks)
wpr10491	62-TIG-45	TIGER 45	45 (Cu a Al kabely) 25 (Cu tyče) 22 (Al tyče) 16 (Fe tyče)	59	560 x 145	6,0	1
wpr10492	62-TIG-85	TIGER 85	85 (Cu a Al kabely)	29	695 x 200	7,0	1
wpr10493	62-TIG-25S	TIGER 25 Solid	25 (Cu a Al kabely) 25 (Cu a Al tyče) 20 (Fe tyče) 25 (AlFe lana)	74	426 x 115	4,0	1

Katalogový list

WAPRO® nářadí a příslušenství pro práci

Mechanické pákové nůžky "PAROT 5", "PAROT 7" a "PAROT 9" na stříhání Fe tyčí, ocelových lan, Cu a Al kabelů

Popis:

- mechanické pákové nůžky - konstrukce z lehké hliníkové slitiny
- čelisti z ušlechtilé oceli

Použití:

- na stříhání: - Fe tyčí
- Cu a Al kabelů
- Fe lan
- Fe pérových lan
- AlFe lan

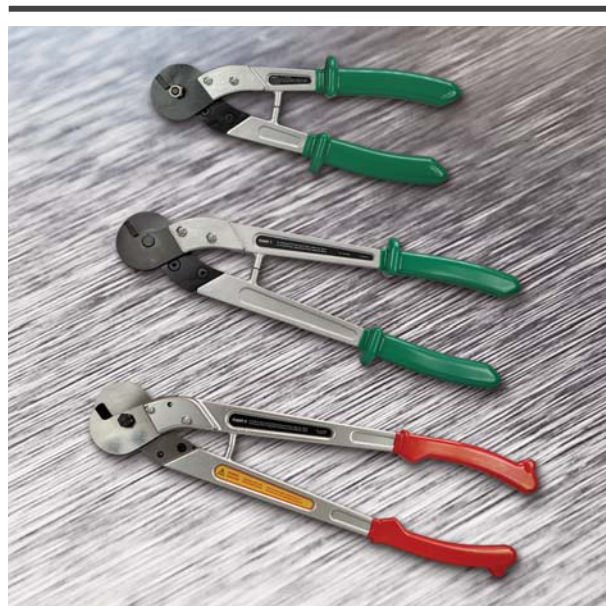

nůžky "PAROT 5"



nůžky "PAROT 7"



nůžky "PAROT 9"

Mechanické pákové nůžky "PAROT 5", "PAROT 7" a "PAROT 9" na stříhání Fe tyčí, ocelových lan, Cu a Al kabelů

Katalog. číslo	Typ	Název výrobku	Max. pro průměr / průřez	Rozměry d x š (mm)	Hmotnost (kg)	Množství v balení (ks)
wpr10494	63-PAR-5	PAROT 5	5 mm (Fe tyče) 7 mm (Fe lana) 50 mm ² (Cu a Al kabely)	310 x 120	0,73	1
wpr10495	63-PAR-7	PAROT 7	7 mm (Fe tyče) 10 mm (Fe lan) 95 mm ² (Cu a Al kabely)	445 x 145	1,1	1
wpr10496	63-PAR-9	PAROT 9	9 mm (Fe tyče) 4,5 mm (Fe pérová lana) 150 mm ² (Cu a Al kabely) 15 mm (AlFe lana)	600 x 170	2,1	1

Profesionální nůžky "HERKULES F110" s opěrnou plochou na stříhání plastových rozvaděčových kanálů a kabelových lišt

Popis:

- profesionální mechanické nůžky na stříhání plastových rozvaděčových kanálů (drátovacích žlabů), kabelových lišt, plastových desek atd.
- velmi dobré výsledky stříhání i v přední části nůžek
- optimalizovaná páka, stálá přítlačná síla po celou dobu stříhu
- snadná manipulace - pružina zajišťuje automatické otevření čelistí po dokončení stříhu
- ergonomicky tvarované dvoukomponentní rukojeti
- výměnné čepele z kalené vysoce ušlechtilé oceli
- leštěný povrch



HiTech-Quality



nastavitelný doraz



pomocné rysky na opěrné ploše nůžek, pro stříhání úhlu 45°

Ukázka postupu ustřížení úhlu 45° na plastové kabelové lišty:



1 vyznačení úhlu 45° střížením podle rysky na opěrné ploše nůžek



2 45°-vým stříhem vznikne pomyslný bod určující místo dostřížení stěny lišty (viz bod 3)



3 nastřížení boční stěny lišty



4 kolmé dostřížení stěny lišty



5 šikmé dostřížení úhlu 45°



6 45°-vým stříhem vznikne pomyslný bod určující místo dostřížení stěny lišty (viz bod 3)



7 ustřížení úhlu 45° krytu lišty střížením podle rysky na opěrné ploše nůžek



Profesionální nůžky "HERKULES F110" na stříhání plastových rozvaděčových kanálů a kabelových lišt

Katalog. číslo	Typ	Délka stříhu (mm)	Rozměry d x š (mm)	Hmotnost (kg)	Množství v balení (ks)
wpr11317	64-HRK-110	110	280 x 80	0,52	1

Katalogový list

WAPRO® nářadí a příslušenství pro práci

Nůžky "MAXWELL Flat 42" z lehké slitiny ke stříhání PVC rozvaděčových kanálů nebo PVC trubek

- Materiál nožů: uhlíková ocel SK5
- Materiál rukojetí: hliníková slitina

Popis:

- konstrukce nástroje z lehké hliníkové slitiny
- nože vyrobeny z uhlíkové oceli, která se vyznačuje velkou houževnatostí, dobrou řezivostí a velkou trvanlivostí ostří
- "chytrá" konstrukce nožů
- úhledný okraj stříhu bez otřepů



Použití:

- ke stříhání PVC rozvaděčových kanálů (drátovacích žlabů) nebo PVC trubek



Nůžky "MAXWELL Flat 42" z lehké slitiny ke stříhání PVC rozvaděčových kanálů nebo PVC trubek

Katalog. číslo	Typ	Max. šířka rozvaděčových kanálů (mm)	Max. průměr trubek (mm)	Rozměry d x š (mm)	Hmotnost (kg)	Množství v balení (ks)
wpr10497	64-MXW-142	40	42	205 x 95	0,43	1

Profesionální nůžky "HERKULES 25" s kalibračním trnem ke stříhání pevných i ohebných PVC trubek

Popis:

- přesné pravouhlé stříhání plastových trubek
- čisté a hladké řezné hrany bez otřepů
- bezpečné stříhání vlnitých ohebných trubek bez jejich deformace
- snadná manipulace - pružina zajišťuje automatické otevření čelistí po dokončení stříhu
- ergonomicky tvarované dvoukomponentní rukojeti
- výměnné čepele
- kalibrační trn pro trubky o průměru 11,5 a 15 mm



HiTech-Quality



Použití:

- ke stříhání pevných i ohebných PVC trubek

Ukázka použití:



Upozornění:

Pro zabránění deformace trubek při stříhání postupujte následujícím způsobem:

- přiložte nůžky na požadované místo stříhu
- stlačte rukojeti kleští, tak aby nedošlo k deformaci trubky
- pomalým kruživým pohybem a dalším postupným stlačováním rukojetí dokončete stříhání

Profesionální nůžky "HERKULES 25" s kalibračním trnem ke stříhání pevných i ohebných PVC trubek

Katalog. číslo	Typ	Rozsah průměrů trubek (mm)	Rozměry d x š (mm)	Hmotnost (kg)	Množství v balení (ks)
wpr11318	64-HRK-25	12 - 25 (pevné PVC trubky) 18 - 35 (ohebné PVC trubky)	210 x 70	0,34	1

Nůžky "MAXWELL 34", "MAXWELL 42", "MAXWELL 63" z lehké slitiny ke stříhání PVC trubek

- Materiál nožů: uhlíková ocel SK5
- Materiál rukojetí: hliníková slitina

Popis:

- konstrukce nástroje z lehké hliníkové slitiny
- nože vyrobeny z uhlíkové oceli, která se vyznačuje velkou houževnatostí, dobrou řezivostí a velkou trvanlivostí ostří
- "chytrá" konstrukce nožů
- skvělý výkon, úhledný okraj bez otřepů

Použití:

- ke stříhání PVC trubek



nůžky "MAXWELL 34"



nůžky "MAXWELL 42"



nůžky "MAXWELL 63"

Nůžky "MAXWELL 34", "MAXWELL 42", "MAXWELL 63" z lehké slitiny ke stříhání PVC trubek

Katalog. číslo	Typ	Název nářadí	Max. průměr trubek (mm)	Rozměry d x š (mm)	Hmotnost (kg)	Množství v balení (ks)
wpr10498	64-MXW-34	MAXWELL 34	35	195 x 70	0,29	1
wpr10499	64-MXW-42	MAXWELL 42	42	195 x 90	0,36	1
wpr10500	64-MXW-63	MAXWELL 63	63	290 x 135	0,60	1

Katalogový list

WAPRO® nářadí a příslušenství pro práci

Kleště "VAMPIR 16", "VAMPIR 20" a "VAMPIR 26" k vykrajování otvorů do plastových kabelových lišt

Popis:

- čisté a hladké řezné hrany bez otřepů
- snadná manipulace - pružina zajišťuje automatické otevření čelistí po dokončení stříhu
- řezací hlava je vyrobena ze speciální ušlechtilé nástrojové oceli
- ergonomicky tvarované dvoukomponentní rukojeti
- leštěný povrch
- u typu 65-VMPO-26 je nastavitelná hloubka výkroje s dorazem



HiTech-Quality



Použití:

- k vykrajování otvorů do plastových kabelových lišt



ukázka výkroje kleštěmi "VAMPIR 16"



ukázka výkroje kleštěmi "VAMPIR 20"



ukázka výkroje kleštěmi "VAMPIR 26" (možnost nastavení výšky výkroje 15 nebo 26 mm)



ukázka výkroje kleštěmi "VAMPIR 26" s použitím dorazu pro výšku výkroje 15 mm

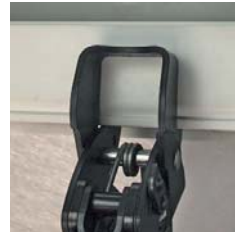

ukázka výkroje kleštěmi "VAMPIR 26" s použitím dorazu pro výšku výkroje 26 mm

Kleště "VAMPIR 16", "VAMPIR 20" a "VAMPIR 26" k vykrajování otvorů do plastových kabelových lišt

Katalog. číslo	Typ	Název nářadí	Stříhací profil	Velikost výkroje (mm)		Rozměry d x š (mm)	Hmotnost (kg)	Množství v balení (ks)
				A	B			
wpr11320	65-VMPO-16	VAMPIR 16		16	32	190 x 75	0,35	1
wpr11321	65-VMPO-20	VAMPIR 20		20	29	185 x 75	0,35	1
wpr11322	65-VMPO-26	VAMPIR 26		26	B min. = 15 B1 max. = 26	180 x 75	0,37	1

Katalogový list

WAPRO® nářadí a příslušenství pro práci

Kleště "VAMPIR U24" k vykrajování otvorů do plastových rozvaděčových kanálů (drátovacích žlabů)

Popis:

- speciální nástroj pro vystřihování bočních stěn rozvaděčových kanálů (drátovacích žlabů)
- variabilní hloubka řezu jedním stiskem až do 80 mm
- elegantní řezné hrany, žádné ořepy nebo praskliny až na dno rozvaděčového kanálu
- s vestavěným odstraňovačem vykrojených lamel
- vodící postranní výstupky na řezné straně nástroje pro správné vystředění
- snadná manipulace - pružina zajišťuje automatické otevření čelistí po dokončení stříhu
- ergonomicky tvarované dvoukomponentní rukojeti
- vyrobeno ze speciální oceli, leštěný povrch



HiTech-Quality



Použití:

- k vykrajování otvorů do plastových rozvaděčových kanálů (drátovacích žlabů)



ukázka vykrojení boční strany rozvaděčového kanálu



- po vykrojení zůstanou vykrojené lamely v kleštích
- odtažením rukojeti se aktivuje odstraňovač vykrojených lamel a následně se uvolní vykrojené lamely z kleští.



Kleště "VAMPIR U24" k vykrajování otvorů do plastových rozvaděčových kanálů (drátovacích žlabů)

Katalog. číslo	Typ		Velikost výkroje (mm)		Rozměry d x š (mm)	Hmotnost (kg)	Množství v balení (ks)
			a	b			
wpr11323	65-VMPU-24		24	variabilní max. 80	260 x 90	0,66	1

Katalogový list

WAPRO® nářadí a příslušenství pro práci

Kleště pro montáž vývodků "intelliGLAND"

Popis:

- celokovová konstrukce - nerezová ocel
- povrch rukojetí z měkkého PVC

Použití:

- kleště určené k montáži vývodků WAPRO "intelliGLAND"
- bližší informace k vývodkům "intelliGLAND" viz str. 186

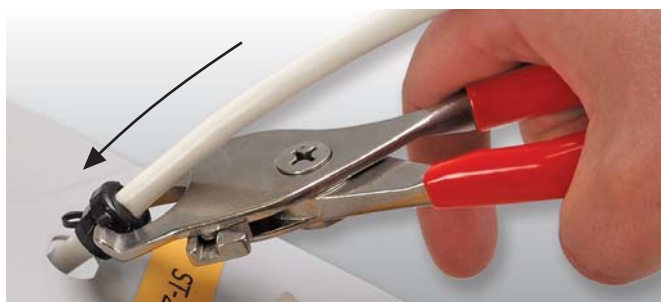

Kleště pro montáž vývodků "intelliGLAND"

Katalog. číslo	Typ	Rozměry d x š (mm)	Hmotnost (kg)	Množství v balení (ks)
wpr2867	71-KTIG-1	180 x 48	0,28	1

Nýtovací nářadí pro plastové nýty PNY-6-100-BK

Popis:

- nýtovací nářadí pro plastové nýty PNY-6-100-BK
- bližší informace k plastovým nýtům viz str. 95



Montáž:



Nýtovací nářadí pro plastové nýty PNY-6-100-BK

Katalog. číslo	Typ	Rozměry d x š (mm)	Hmotnost (kg)	Množství v balení (ks)
wpr7026	111-NN-1	230 x 35	0,2	1

Prošívací kleště "HAWKER GUN" pro vázací přichytky HAWKER SEAL

Popis:

- nový, velmi spolehlivý upevňovací systém pro efektivní připevňování visaček na různé druhy zboží
- systém má zahnutý hák, který obtočí vázací přichytku kolem požadované oblasti a aplikátor, který vloží druhý konec vázací přichytky do zámku
- aplikace vázací přichytky HAWKER SEAL probíhá automaticky - jedním stisknutím spouště nástroje - druhá ruka je volná
- součástí balení jsou i dva náhradní díly:
 - plastové ramínko pro pomocné přidržení štítku
 - podložka vytlačovací jehly

Použití

- sériové připevňování (aplikace)
- sportovní zboží
- poutka zipů na kabelkách a bundách
- knoflíkové dírky na kalhotách a košilích
- většina kuchyňského náčiní
- elektrické spotřebiče

Poznámka:

bližší informace k vázacím bezpečnostním přichytkám viz str. 410



Výhody:

- snižují mzdové náklady
- ovládání jednou rukou - druhá je volná
- do nástroje lze vložit zásobník s až 50-ti vázacími přichytkami HAWKER SEAL
- snižuje únavu obsluhy ve srovnání s ručně aplikovatelnými přichytkami
- nízká hmotnost
- ergonomický tvar
- zapnutí jednoho konce přichytka do zámku vyžaduje jen lehké zmáčknutí spouštěče - vhodné i pro osoby s menší rukou
- vnitřní mechanismus zabraňuje uvíznutí visačky

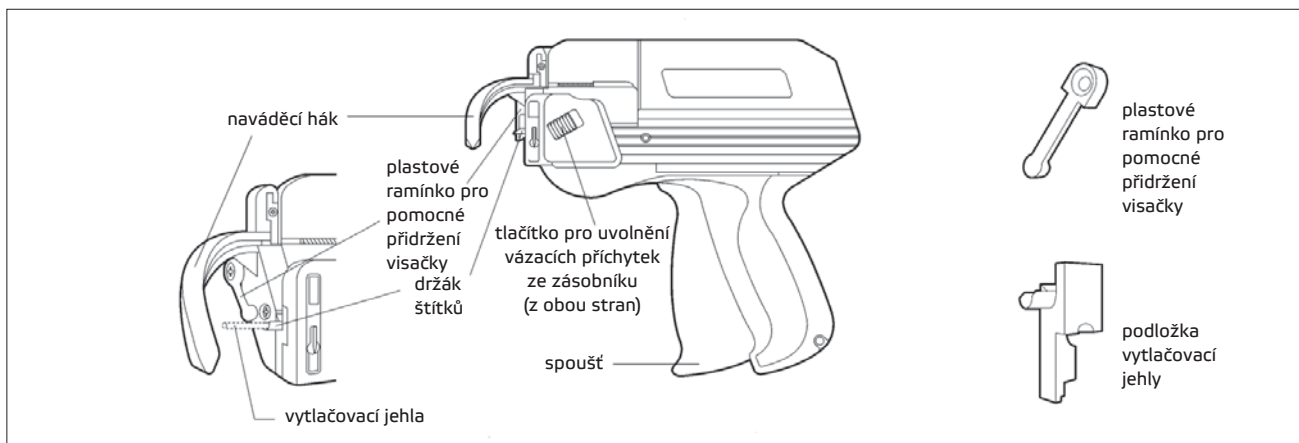

Prošívací kleště "HAWKER GUN" pro vázací přichytky HAWKER SEAL

Katalog. číslo	Typ	Pro visačky délky (mm)	Rozměry d x š (mm)	Hmotnost (kg)	Množství v balení (ks)
wpr10163	121-HWKG-1	5 / 7,6 / 10 / 12,7	170 x 150	0,15	1

Katalogový list

WAPRO® nářadí a příslušenství pro práci

Profesionální protahovací pera "BARRACUDA 15, 30, 45, 60" stáčená z perlonových strun

Popis:

- stáčená ze 3 perlonových strun
- konstrukce pera snižující protahující sílu v ohybech
- včetně kovové zaváděcí hlavice a tažného oka
- v praktickém plastovém navinovacím nosiči s posuvnou / otočnou rukojetí zabraňující nepříjemnému zamotání protahovacího pera a extrémně šetřící čas při rozmotávání a smotávání pera
- velká rukojeť zvyšuje stabilitu a zlepšuje kontrolu vinutí



Použití:

- protahování vodičů a kabelů



otočná rukojeť usnadňující rozmotávání a smotávání pera

Profesionální protahovací pera "BARRACUDA 15, 30, 45, 60" stáčená z perlonových strun

Katalog. číslo	Typ	Název výrobku	Délka pera (m)	Průměr pera (mm)	Pevnost v tahu (kN)	Průměr nosiče (mm)	Hmotnost (kg)	Množství v balení (ks)
wpr10501	81-BRC4-15	BARRACUDA 15	15	4	2,5	305	1,2	1
wpr10502	81-BRC4-30	BARRACUDA 30	30	4	2,5	305	1,5	1
wpr10503	81-BRC5-45	BARRACUDA 45	45	5,2	3,9	405	2,1	1
wpr10504	81-BRC5-60	BARRACUDA 60	60	5,2	3,9	405	2,5	1

Profesionální protahovací pera "BARRACUDA Metal 15 SM, 15, 30"

Popis:

- vyrobená z kovové pásoviny v praktickém navinovacím nosiči
- snadno se protahují instalačními trubkami
- v odolném praktickém plastovém nosiči s otočným držadlem zabraňujícím nepříjemnému zamotání protahovacího pera a extrémně šetřící čas při rozmotávání a smotávání pera

Použití:

- protahování vodičů a kabelů



otočná rukojeť usnadňující rozmotávání a smotávání pera



Profesionální protahovací pera "BARRACUDA Metal 15 SM, 15, 30"

Katalog. číslo	Typ	Název výrobku	Délka (m)	Profil pera (mm)	Průměr nosiče (mm)	Hmotnost (kg)	Množství v balení (ks)
wpr10505	81-BRCM-15SM	BARRACUDA Metal 15 SM	15	3,2 x 1,6	205	0,9	1
wpr10506	81-BRCM-15	BARRACUDA Metal 15	15	3,2 x 1,6	305	1,1	1
wpr10507	81-BRCM-30	BARRACUDA Metal 30	30	3,2 x 1,6	305	1,9	1

Pomocná elastická rukojeť "PULL-MASTER"

Popis:

- elastickou rukojeť "PULL-MASTER" zabráníte prokluzování protahovacího pera v ruce a tím zvýšíte sílu průtahu pera a komfort při práci

Použití:

- slouží pro bezpečnější, pohodlnější a rychlejší protahování protahovacích per a strun



1 vložte protahovací strunu do drážky v rukojeti



2 jemně stiskněte a držte rukojeť

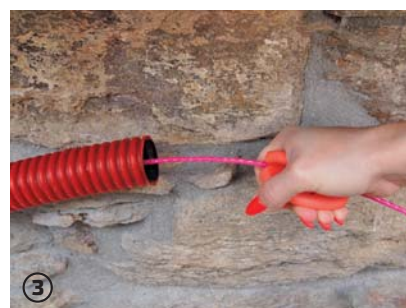

3 nyní můžete protahovat a Vaše ruka je chráněná

Pomocná elastická rukojeť "PULL-MASTER"

Katalog. číslo	Typ	Průměr (mm)	Tloušťka (mm)	Množství v balení (ks)
wpr10514	81-BRC-PM1	75	10	1

Katalogový list

WAPRO® nářadí a příslušenství pro práci

Profesionální protahovací tyče "REGENWURM 33", "REGENWURM 100" a příslušenství

■ Materiál: plast vyztužený skelnými vlákny

Popis:

- jednotlivé tyče lze snadno spojit pro vytvoření požadované délky
- šroubení na obou koncích je zkosené, aby nedocházelo k zaseknutí nebo zadrhnutí
- baleno v praktické plastovém tubusu

Použití:

- pro protahování vodičů a kabelů pod podlahou, nad stropy, v podhledech, dutinách stěn apod.











jednotlivé díly protahovacích tyčí se snadno šroubují

Profesionální protahovací tyče "REGENWURM 33" a "REGENWURM 100"

Katalog. číslo	Typ	Název výrobku	Průměr (mm)	Délka ve spojeném stavu (max. m)	Barva	Množství v balení (ks)
wpr10508	81-RGW-33	REGENWURM 33	6	3,3	žlutá	10
wpr10509	81-RGW-100	REGENWURM 100	6	10	žlutá	10

Příslušenství k protahovacím tyčím "REGENWURM"

Katalog. číslo	Typ	Popis	Vyobrazení	
wpr10510	81-RGW-A1	očko		
wpr10511	81-RGW-A2	úzký kabelový nástavec		
wpr10512	81-RGW-A3	háček		
wpr10513	81-RGW-A4	kroužek		

Praktické kufříky "COMBOBOX" na drobný spotřební materiál

Popis:

- přenosné úložné boxy s modulárním skladovacím systémem
- pro organizování malých součástek jako jsou šroubky, hřebíky, vruty, matičky, podložky, dutinky, konektory, lisovací ukončovací prvky apod.

Výhody:

- přehledné uložení jednotlivých součástek
- comboboxy je možné stohovat na sebe
- krabičky lze použít samostatně a připevnit za opasek
- velká variabilita úložných možností
- odolný a trvanlivý materiál

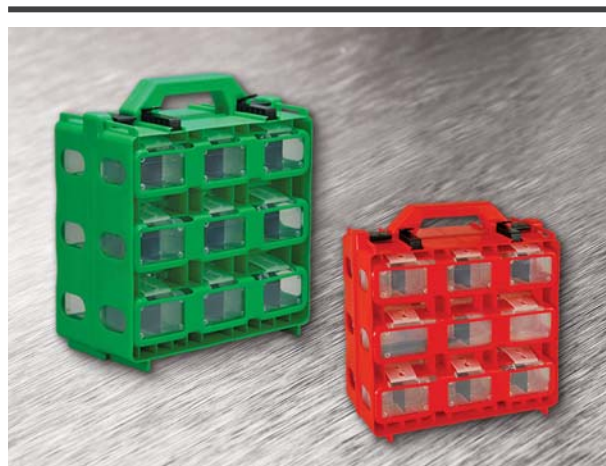

"COMBOBOX 18"



"COMBOBOX 12"



"COMBOBOX 15"



- kufříky "COMBOBOX" lze rozložit na dva samostatné díly



- jednotlivé uzavíratelné krabičky lze vyjmout a používat samostatně
- krabičky lze pohodlně připevnit za opasek pro pohotovostní používání obsahu krabičky viz obr. na str. 587



- kufříky "COMBOBOX" obsahují dva zásobníky bitů (bity nejsou součástí)

Praktické kufříky "COMBOBOX" na drobný spotřební materiál

Katalog. číslo	Typ	Název výrobku	Obsah kufříku "COMBOBOX"	Rozměry d x š x v (mm)	Množství v balení (ks)
wpr10523	101-CMB-18	COMBOBOX 18	18x krabička velikost S	300 x 145 x 330	1
wpr10524	101-CMB-12	COMBOBOX 12	6x krabička velikost S 4x krabička velikost M 2x krabička velikost L	300 x 145 x 330	1
wpr10525	101-CMB-15	COMBOBOX 15	12x krabička velikost S 2x krabička velikost M 1x krabička velikost L	300 x 145 x 330	1

ZMĚNA BAREVNÉHO PROVEDENÍ JEDNOTLIVÝCH TYPŮ VYHRAZENA !!!

Náhradní uzavíratelné krabičky pro praktické kufříky "COMBOBOX"

Popis:

- náhradní přenosné úložné boxy pro praktické kufříky "COMBOBOX"
- průhledná barva
- všechny typy krabiček mají vyjímatelnou přepážku



KRABIČKA typ „S“



KRABIČKA typ „M“



KRABIČKA typ „L“



Náhradní uzavíratelné krabičky pro praktické kufříky "COMBOBOX"

Katalog. číslo	Typ	Popis	Rozměry d x š x v (mm)	Množství v balení (ks)
wpr10526	101-CMB-1S	malá uzavíratelná krabička "typ S"	95 x 65 x 65	1
wpr10527	101-CMB-1M	střední uzavíratelná krabička "typ M"	140 x 65 x 65	1
wpr10528	101-CMB-1L	velká uzavíratelná krabička "typ L"	290 x 65 x 65	1

VYSOCE ODOLNÁ

UNIVERZÁLNÍ

pracovní brašna

KRISTINA

na nářadí



navrženo a vyráběno pro
každodenní komfort profesionálů

s možností využití i jako elegantní
taška pro cestování a volný čas

WORK



kvalitní a vysoce
odolné zpracování

TRAVEL



velký prostor a uspořádání
pro přehlednost a praktičnost

SPORT



velmi odolné
a vodotěsné dno



...BRAŠNA, KTEROU SI RYCHLE OBLÍBÍTE

www.wapro.eu
Info@wapro.cz

Designová brašna „KRISTINA“ na nářadí, pro cestování a volný čas s pevným odolným dnem

Popis:

- kvalitní a vysoce odolné zpracování
- velmi odolné a vodotěsné dno
- odnímatelný pásek přes rameno
- velký prostor a uspořádání pro přehlednost a praktičnost
- možno využít i jako atraktivní cestovní příruční tašku nebo tašku pro volný čas



Designová brašna „KRISTINA“ na nářadí, pro cestování a volný čas s pevným odolným dnem

Katalog. číslo	Typ	Popis	Rozměry d x š x v (mm)	Barva	Hmotnost (kg)	Množství v balení (ks)
wpr10532	201-KRST-1	pracovní brašna "KRISTINA" na nářadí s odolným dnem a páskem přes rameno	380 x 200 x 350	černo-červená	1,8	1

Katalogový list

WAPRO® nářadí a příslušenství pro práci

Silikonový sprej na údržbu a ochranu nářadí WAPRO

Popis:

- obsah 400 ml

Použití:

- na údržbu a ochranu nářadí WAPRO



Silikonový sprej na údržbu a ochranu nářadí WAPRO

Katalog. číslo	Typ	Obsah balení (ml)	Množství v balení (ks)
wpr10561	420-SLKO-400	400	1

Náhradní náplň pro hydraulické nářadí WAPRO

Popis:

- obsah 2 l

Použití:

- pro hydraulické nářadí WAPRO



Náhradní náplň pro hydraulické nářadí WAPRO

Katalog. číslo	Typ	Obsah balení (l)	Množství v balení (ks)
wpr10419	420-HDO-1	2	1



WAPRO spol. s r.o.
Olomoucká 113

796 07 Prostějov - Držovice
Czech Republic

Tel.: +420 582 334 677
Fax: +420 582 334 676

E-mail: info@wapro.cz
www.wapro.cz

Prodejní stojany (displays) pro nářadí

- Material: A) ocel
B) plast - akryl + EVA

Popis:

- prázdné prodejní stojany pro nářadí
- stojany jsou vhodné jako velmi účinné prostředky podpory prodeje
- blíže informace k nářadí WAPRO viz str. 474



Prodejní stojany (displays) pro nářadí						
Katalog. číslo	Typ	Material	Popis	Rozměry (mm)	Hmotnost (kg)	Množství v balení (ks)
wpr9484	270-DISP-1	B	prodejní stojánek (display) na šroubováky	315 x 435	1,1	1
wpr11427	270-DISP-2	A	prodejní stojánek (display) na nářadí	373 x 695	5,0	1
wpr11428	270-DISP-3	A	prodejní stojan (display) na nářadí	947 x 2165	45	1

Upozornění:

Žádné nářadí uvedené v tomto katalogu (s výjimkou VDE 1000 V izolovaných šroubováků a kleští WAPRO®) není vhodné pro práci pod napětím. Při jeho použití při práci pod napětím může dojít k úrazu elektrickým proudem!