

Lisovací dutinky



Lisovací konektorové kolíky a objímky ploché



Lisovací očka



Lisovací konektorové kolíky poloizolované



Lisovací vidlice



Spojky lisovací, letovací a zářezové



Lisovací kolíky



Konektory, kolíky, kryty, rozvaděče



Lisovací konektorové kolíky a objímky kruhové



Lisovací Cu oka a příložková oka



The wiring
& clamping
experts

KABELOVÉ UKONČOVACÍ A SPOJOVACÍ PRVKY

05

(DUTINKY, OKA,
VIDLICE, KOLÍKY,
KONEKTORY, SPOJKY)



Lisovací spojky



Šroubové
spojovače a oka



Třímenová V-svorka
a příslušenství

Katalogový list

••••• Kabelové ukončovací a spojovací prvky (dutinky, oka, vidlice, kolíky, konektory, spojky)

Lisovací dutinky s izolací

- Materiál dutinky: měď, galvanicky pocínovaná
- Materiál izolace: Polypropylen (PP)
- Max. provozní teplota: +105°C
- Min. vrstva pocínování: 3 μm
- Tolerance: dle DIN 46228/4: 2020-03

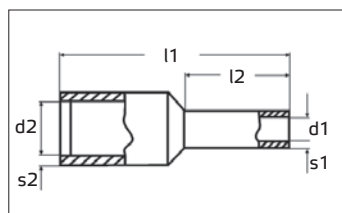

Lisovací dutinky s izolací

Průřez (mm ²) / délka (mm)	Katalog. číslo	Typ barevné značení č. II, německé	Katalog. číslo	Typ barevné značení č. III, DIN	Katalog. číslo	Typ barevné značení č. I, francouzské	Rozměry (mm)						Množství v balení (ks)
							d1	d2	l1	l2	s1	s2	
0,14 / 6	wpr7351	DUI-0.14-6 se			wpr7350	DUI-0.14-6 hn	0,70	1,60	10,00	6,00	0,15	0,25	500
0,25 / 6	wpr7353	DUI-0.25-6 sm			wpr7352	DUI-0.25-6 zl	0,75	1,80	10,00	6,00	0,15	0,25	500
0,25 / 6	wpr7354	DUI-0.25-6-100 sm					0,75	1,80	10,00	6,00	0,15	0,25	100
0,25 / 8	wpr7356	DUI-0.25-8 sm			wpr7355	DUI-0.25-8 zl	0,75	1,80	12,00	8,00	0,15	0,25	500
0,34 / 6	wpr7358	DUI-0.34-6 tyrk			wpr7357	DUI-0.34-6 zel	0,80	2,00	10,00	6,00	0,15	0,25	500
0,34 / 8	wpr7360	DUI-0.34-8 tyrk			wpr7359	DUI-0.34-8 zel	0,80	2,00	12,00	8,00	0,15	0,25	500
0,34 / 8	wpr7361	DUI-0.34-8-100 tyrk					0,80	2,00	12,00	8,00	0,15	0,25	100
0,50 / 6	wpr7363	DUI-0.50-6 or	wpr7362	DUI-0.50-6 bi	wpr7362	DUI-0.50-6 bi	1,00	2,60	12,00	6,00	0,15	0,25	500
0,50 / 8	wpr7365	DUI-0.50-8 or	wpr7364	DUI-0.50-8 bi	wpr7364	DUI-0.50-8 bi	1,00	2,60	14,00	8,00	0,15	0,25	500
0,50 / 8	wpr7366	DUI-0.50-8-100 or	wpr7619	DUI-0.50-8-100 bi	wpr7619	DUI-0.50-8-100 bi	1,00	2,60	14,00	8,00	0,15	0,25	100
0,50 / 10	wpr7368	DUI-0.50-10 or	wpr7367	DUI-0.50-10 bi	wpr7367	DUI-0.50-10 bi	1,00	2,60	16,00	10,00	0,15	0,25	500
0,50 / 10	wpr7369	DUI-0.50-10-100 or					1,00	2,60	16,00	10,00	0,15	0,25	100
0,75 / 6	wpr7372	DUI-0.75-6 bi	wpr7370	DUI-0.75-6 sed	wpr7371	DUI-0.75-6 mo	1,20	2,80	12,00	6,00	0,15	0,25	500
0,75 / 8	wpr7375	DUI-0.75-8 bi	wpr7373	DUI-0.75-8 sed	wpr7374	DUI-0.75-8 mo	1,20	2,80	14,00	8,00	0,15	0,25	500
0,75 / 8	wpr7376	DUI-0.75-8-100 bi	wpr7620	DUI-0.75-8-100 sed			1,20	2,80	14,00	8,00	0,15	0,25	100
0,75 / 10	wpr7379	DUI-0.75-10 bi	wpr7377	DUI-0.75-10 sed	wpr7378	DUI-0.75-10 mo	1,20	2,80	16,00	10,00	0,15	0,25	500
0,75 / 10	wpr7380	DUI-0.75-10-100 bi					1,20	2,80	16,00	10,00	0,15	0,25	100
0,75 / 12	wpr7383	DUI-0.75-12 bi	wpr7381	DUI-0.75-12 sed	wpr7382	DUI-0.75-12 mo	1,20	2,80	18,00	12,00	0,15	0,25	500
0,75 / 12	wpr7384	DUI-0.75-12-100 bi					1,20	2,80	18,00	12,00	0,15	0,25	100
1,00 / 6	wpr7386	DUI-1.0-6 zl	wpr7385	DUI-1.0-6 r	wpr7385	DUI-1.0-6 r	1,40	3,00	12,00	6,00	0,15	0,25	500
1,00 / 8	wpr7389	DUI-1.0-8 zl	wpr7387	DUI-1.0-8 r	wpr7387	DUI-1.0-8 r	1,40	3,00	14,00	8,00	0,15	0,25	500
1,00 / 8	wpr7390	DUI-1.0-8-100 zl	wpr7388	DUI-1.0-8-100 r	wpr7388	DUI-1.0-8-100 r	1,40	3,00	14,00	8,00	0,15	0,25	100
1,00 / 10	wpr7393	DUI-1.0-10 zl	wpr7391	DUI-1.0-10 r	wpr7391	DUI-1.0-10 r	1,40	3,00	16,00	10,00	0,15	0,25	500
1,00 / 10	wpr7394	DUI-1.0-10-100 zl	wpr7392	DUI-1.0-10-100 r	wpr7392	DUI-1.0-10-100 r	1,40	3,00	16,00	10,00	0,15	0,25	100
1,00 / 12	wpr7396	DUI-1.0-12 zl	wpr7395	DUI-1.0-12 r	wpr7395	DUI-1.0-12 r	1,40	3,00	18,00	12,00	0,15	0,25	500
1,00 / 12	wpr7397	DUI-1.0-12-100 zl					1,40	3,00	18,00	12,00	0,15	0,25	100
1,50 / 6	wpr7399	DUI-1.5-6 r	wpr7398	DUI-1.5-6 c	wpr7398	DUI-1.5-6 c	1,70	3,50	12,00	6,00	0,15	0,25	500
1,50 / 8	wpr7402	DUI-1.5-8 r	wpr7400	DUI-1.5-8 c	wpr7400	DUI-1.5-8 c	1,70	3,50	14,00	8,00	0,15	0,25	500
1,50 / 8	wpr7403	DUI-1.5-8-100 r	wpr7401	DUI-1.5-8-100 c	wpr7401	DUI-1.5-8-100 c	1,70	3,50	14,00	8,00	0,15	0,25	100
1,50 / 10	wpr7406	DUI-1.5-10 r	wpr7404	DUI-1.5-10 c	wpr7404	DUI-1.5-10 c	1,70	3,50	16,00	10,00	0,15	0,25	500
1,50 / 10	wpr7407	DUI-1.5-10-100 r	wpr7405	DUI-1.5-10-100 c	wpr7405	DUI-1.5-10-100 c	1,70	3,50	16,00	10,00	0,15	0,25	100
1,50 / 12	wpr7409	DUI-1.5-12 r	wpr7408	DUI-1.5-12 c	wpr7408	DUI-1.5-12 c	1,70	3,50	18,00	12,00	0,15	0,25	500
1,50 / 12	wpr7410	DUI-1.5-12-100 r					1,70	3,50	18,00	12,00	0,15	0,25	100
1,50 / 18	wpr7413	DUI-1.5-18 r	wpr7411	DUI-1.5-18 c	wpr7411	DUI-1.5-18 c	1,70	3,50	24,00	18,00	0,15	0,25	500
1,50 / 18			wpr7412	DUI-1.5-18-100 c	wpr7412	DUI-1.5-18-100 c	1,70	3,50	24,00	18,00	0,15	0,25	100

Katalogový list

••••• Kabelové ukončovací a spojovací prvky (dutinky, oka, vidlice, kolíky, konektory, spojky)

Lisovací dutinky s izolací														
Průřez (mm²) / délka (mm)	Katalog. číslo	Typ barevné značení č. II, německé	Katalog. číslo	Typ barevné značení č. III, DIN	Katalog. číslo	Typ barevné značení č. I, francouzské	Rozměry (mm)						Množství v balení (ks)	
							d1	d2	l1	l2	s1	s2		
2,50 / 8	wpr7415	DUI-2.5-8 mo	wpr7415	DUI-2.5-8 mo	wpr7414	DUI-2.5-8 se	2,20	4,20	14,00	8,00	0,15	0,25	500	
2,50 / 8	wpr7416	DUI-2.5-8-100 mo	wpr7416	DUI-2.5-8-100 mo			2,20	4,20	14,00	8,00	0,15	0,25	100	
2,50 / 10	wpr7418	DUI-2.5-10 mo	wpr7418	DUI-2.5-10 mo	wpr7417	DUI-2.5-10 se	2,20	4,20	16,00	10,00	0,15	0,25	500	
2,50 / 10	wpr7621	DUI-2.5-10-100 mo	wpr7621	DUI-2.5-10-100 mo			2,20	4,20	16,00	10,00	0,15	0,25	100	
2,50 / 12	wpr7420	DUI-2.5-12 mo	wpr7420	DUI-2.5-12 mo	wpr7419	DUI-2.5-12 se	2,20	4,20	18,00	12,00	0,15	0,25	500	
2,50 / 12	wpr7421	DUI-2.5-12-100 mo	wpr7421	DUI-2.5-12-100 mo			2,20	4,20	18,00	12,00	0,15	0,25	100	
2,50 / 18	wpr7423	DUI-2.5-18 mo	wpr7423	DUI-2.5-18 mo	wpr7422	DUI-2.5-18 se	2,20	4,20	24,00	18,00	0,15	0,25	500	
4,00 / 10	wpr7425	DUI-4-10 se	wpr7425	DUI-4-10 se	wpr7424	DUI-4-10 or	2,80	4,80	17,00	10,00	0,20	0,30	500	
4,00 / 10	wpr7426	DUI-4-10-100 se	wpr7426	DUI-4-10-100 se			2,80	4,80	17,00	10,00	0,20	0,30	100	
4,00 / 12	wpr7428	DUI-4-12 se	wpr7428	DUI-4-12 se	wpr7427	DUI-4-12 or	2,80	4,80	20,00	12,00	0,20	0,30	500	
4,00 / 12	wpr7429	DUI-4-12-100 se	wpr7429	DUI-4-12-100 se			2,80	4,80	20,00	12,00	0,20	0,30	100	
4,00 / 18	wpr7431	DUI-4-18 se	wpr7431	DUI-4-18 se	wpr7430	DUI-4-18 or	2,80	4,80	26,00	18,00	0,20	0,30	100	
6,00 / 12	wpr7433	DUI-6-12 c	wpr7434	DUI-6-12 zl	wpr7432	DUI-6-12 zel	3,50	6,30	20,00	12,00	0,20	0,30	100	
6,00 / 18	wpr7436	DUI-6-18 c	wpr7437	DUI-6-18 zl	wpr7435	DUI-6-18 zel	3,50	6,30	26,00	18,00	0,20	0,30	100	
10,00 / 12	wpr7439	DUI-10-12 slon	wpr7440	DUI-10-12 r	wpr7438	DUI-10-12 hn	4,50	7,60	22,00	12,00	0,20	0,40	100	
10,00 / 18	wpr7442	DUI-10-18 slon	wpr7443	DUI-10-18 r	wpr7441	DUI-10-18 hn	4,50	7,60	28,00	18,00	0,20	0,40	100	
16,00 / 12	wpr7445	DUI-16-12 zel	wpr7446	DUI-16-12 mo	wpr7444	DUI-16-12 slon	5,80	8,80	24,00	12,00	0,20	0,40	100	
16,00 / 18	wpr7448	DUI-16-18 zel	wpr7449	DUI-16-18 mo	wpr7447	DUI-16-18 slon	5,80	8,80	28,00	18,00	0,20	0,40	100	
25,00 / 16	wpr7451	DUI-25-16 hn	wpr7452	DUI-25-16 zl	wpr7450	DUI-25-16 c	7,30	11,20	30,00	16,00	0,20	0,40	50	
25,00 / 18	wpr7454	DUI-25-18 hn	wpr7455	DUI-25-18 zl	wpr7453	DUI-25-18 c	7,30	11,20	30,00	18,00	0,20	0,40	50	
25,00 / 22	wpr7457	DUI-25-22 hn	wpr7458	DUI-25-22 zl	wpr7456	DUI-25-22 c	7,30	11,20	36,00	22,00	0,20	0,40	50	
35,00 / 16	wpr7460	DUI-35-16 be	wpr7459	DUI-35-16 r	wpr7459	DUI-35-16 r	8,30	12,70	30,00	16,00	0,20	0,40	50	
35,00 / 18	wpr7462	DUI-35-18 be	wpr7461	DUI-35-18 r	wpr7461	DUI-35-18 r	8,30	12,70	30,00	18,00	0,20	0,40	50	
35,00 / 25	wpr7464	DUI-35-25 be	wpr7463	DUI-35-25 r	wpr7463	DUI-35-25 r	8,30	12,70	39,00	25,00	0,20	0,40	50	
50,00 / 20	wpr7466	DUI-50-20 oliv	wpr7465	DUI-50-20 mo	wpr7465	DUI-50-20 mo	10,30	15,00	36,00	20,00	0,30	0,50	50	
50,00 / 25	wpr7468	DUI-50-25 oliv	wpr7467	DUI-50-25 mo	wpr7467	DUI-50-25 mo	10,30	15,00	40,00	25,00	0,30	0,50	50	
70,00 / 21	wpr7469	DUI-70-21 zl	wpr7469	DUI-70-21 zl	wpr7469	DUI-70-21 zl	13,50	16,00	37,00	21,00	0,40	0,60	25	
95,00 / 25	wpr7470	DUI-95-25 r	wpr7470	DUI-95-25 r	wpr7470	DUI-95-25 r	14,50	18,00	44,00	25,00	0,40	0,60	25	
120,00 / 27	wpr7471	DUI-120-27 mo	wpr7471	DUI-120-27 mo	wpr7471	DUI-120-27 mo	16,50	20,00	48,00	27,00	0,45	0,70	25	
150,00 / 32	wpr7472	DUI-150-32 zl	wpr7472	DUI-150-32 zl	wpr7472	DUI-150-32 zl	19,50	23,00	58,00	32,00	0,50	1,00	25	

Doporučené nářadí pro lisování:

- kleště "PISTOL MASTER" (typ: 34-PIMS-1, kat.číslo: wpr10241), viz str. 517



0,14 - 2,5 mm²



- kleště "WILDCAT Exclusive 1" (typ: 34-WCAT-1, kat.číslo: wpr10439), viz str. 516



0,25 - 6 mm²



- kleště "ARISTON X10" (typ: 34-ART-10, kat.číslo: wpr10242), viz str. 519



0,14 - 10 mm²



- kleště "X-MASTER 3127, 3153, 3154" (kat.číslo: wpr10442, wpr10443, wpr10441), viz str. 520



0,25 - 10 mm²



16 - 50 mm²



- kleště "FENIX" (typ: 34-FEX-1, kat.číslo: wpr10240), viz str. 521



0,14 - 6 mm²



- kleště "ASTON X16" (typ: 34-AST-16, kat.číslo: wpr10243), viz str. 522



0,08 - 16 mm²



- kleště "SAMURAI 2, 3" (kat.číslo: wpr10252, wpr10253), viz str. 524



50 - 150 mm²



Katalogový list

••••• Kabelové ukončovací a spojovací prvky (dutinky, oka, vidlice, kolíky, konektory, spojky)

Lisovací dutinky bez izolace

- Materiál: měď, galvanicky pocínovaná
- Min. vrstva pocínování: 3 μm
- Tolerance: podle DIN 46228/1

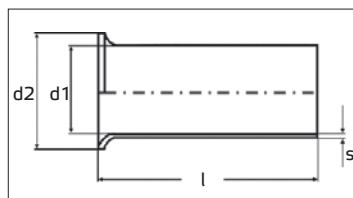

Lisovací dutinky bez izolace

Katalog. číslo	Typ	Průřez (mm ²) / délka (mm)	Rozměry (mm)				Množství v balení (ks)
			d1	d2	l	s	
wpr7473	DUN-0.14-7	0,14 / 7	0,65	1,60	7,00	0,15	500
wpr7474	DUN-0.25-5	0,25 / 5	0,75	1,70	5,00	0,15	500
wpr7475	DUN-0.25-7	0,25 / 7	0,75	1,70	7,00	0,15	500
wpr7476	DUN-0.34-5	0,34 / 5	0,85	1,80	5,00	0,15	500
wpr7477	DUN-0.34-7	0,34 / 7	0,85	1,80	7,00	0,15	500
wpr7478	DUN-0.50-6	0,50 / 6	1,00	2,10	6,00	0,15	500
wpr7479	DUN-0.50-8	0,50 / 8	1,00	2,10	8,00	0,15	500
wpr7626	DUN-0.50-8-100	0,50 / 8	1,00	2,10	8,00	0,15	100
wpr7480	DUN-0.50-10	0,50 / 10	1,00	2,10	10,00	0,15	500
wpr7481	DUN-0.75-6	0,75 / 6	1,20	2,30	6,00	0,15	500
wpr7482	DUN-0.75-8	0,75 / 8	1,20	2,30	8,00	0,15	500
wpr7627	DUN-0.75-8-100	0,75 / 8	1,20	2,30	8,00	0,15	100
wpr7483	DUN-0.75-10	0,75 / 10	1,20	2,30	10,00	0,15	500
wpr7484	DUN-0.75-12	0,75 / 12	1,20	2,30	12,00	0,15	500
wpr7485	DUN-1.0-6	1,00 / 6	1,40	2,50	6,00	0,15	500
wpr7486	DUN-1.0-8	1,00 / 8	1,40	2,50	8,00	0,15	500
wpr7487	DUN-1.0-8-100	1,00 / 8	1,40	2,50	8,00	0,15	100
wpr7488	DUN-1.0-10	1,00 / 10	1,40	2,50	10,00	0,15	500
wpr7489	DUN-1.0-12	1,00 / 12	1,40	2,50	12,00	0,15	500
wpr7490	DUN-1.5-6	1,50 / 6	1,70	2,80	6,00	0,15	500
wpr7491	DUN-1.5-8	1,50 / 8	1,70	2,80	8,00	0,15	500
wpr7492	DUN-1.5-8-100	1,50 / 8	1,70	2,80	8,00	0,15	100
wpr7493	DUN-1.5-10	1,50 / 10	1,70	2,80	10,00	0,15	500
wpr7630	DUN-1.5-10-100	1,50 / 10	1,70	2,80	10,00	0,15	100
wpr7494	DUN-1.5-12	1,50 / 12	1,70	2,80	12,00	0,15	500
wpr7622	DUN-1.5-12-100	1,50 / 12	1,70	2,80	12,00	0,15	100
wpr7495	DUN-1.5-15	1,50 / 15	1,70	2,80	15,00	0,15	500
wpr7496	DUN-1.5-18	1,50 / 18	1,70	2,80	18,00	0,15	500

Katalogový list

••••• Kabelové ukončovací a spojovací prvky (dutinky, oka, vidlice, kolíky, konektory, spojky)

Lisovací dutinky bez izolace							
Katalog. číslo	Typ	Průřez (mm ²) / délka (mm)	Rozměry				Množství v balení (ks)
			d1	d2	l	s	
wpr7497	DUN-2.5-7	2,50 / 7	2,20	3,40	7,00	0,15	500
wpr7498	DUN-2.5-7-100	2,50 / 7	2,20	3,40	7,00	0,15	100
wpr9922	DUN-2.5-8	2,50 / 8	2,20	3,40	8,00	0,15	500
wpr7499	DUN-2.5-10	2,50 / 10	2,20	3,40	10,00	0,15	500
wpr7623	DUN-2.5-10-100	2,50 / 10	2,20	3,40	10,00	0,15	100
wpr7500	DUN-2.5-12	2,50 / 12	2,20	3,40	12,00	0,15	500
wpr8080	DUN-2.5-12-100	2,50 / 12	2,20	3,40	12,00	0,15	100
wpr7501	DUN-2.5-15	2,50 / 15	2,20	3,40	15,00	0,15	500
wpr7502	DUN-2.5-18	2,50 / 18	2,20	3,40	18,00	0,15	500
wpr7503	DUN-4-9	4,00 / 9	2,80	4,00	9,00	0,20	500
wpr7504	DUN-4-9-100	4,00 / 9	2,80	4,00	9,00	0,20	100
wpr7505	DUN-4-12	4,00 / 12	2,80	4,00	12,00	0,20	500
wpr8081	DUN-4-12-100	4,00 / 12	2,80	4,00	12,00	0,20	100
wpr7506	DUN-4-18	4,00 / 18	2,80	4,00	18,00	0,20	500
wpr7624	DUN-4-18-100	4,00 / 18	2,80	4,00	18,00	0,20	100
wpr7507	DUN-6-10	6,00 / 10	3,50	4,70	10,00	0,20	100
wpr7631	DUN-6-12	6,00 / 12	3,50	4,70	12,00	0,20	100
wpr7508	DUN-6-15	6,00 / 15	3,50	4,70	15,00	0,20	100
wpr7509	DUN-6-18	6,00 / 18	3,50	4,70	18,00	0,20	100
wpr7510	DUN-10-12	10,00 / 12	4,50	5,80	12,00	0,20	100
wpr7511	DUN-10-15	10,00 / 15	4,50	5,80	15,00	0,20	100
wpr7512	DUN-16-12	16,00 / 12	5,80	7,50	12,00	0,20	100
wpr7513	DUN-16-15	16,00 / 15	5,80	7,50	15,00	0,20	100
wpr7514	DUN-16-18	16,00 / 18	5,80	7,50	18,00	0,20	100
wpr7515	DUN-16-25	16,00 / 25	5,80	7,50	25,00	0,20	100
wpr7516	DUN-25-12	25,00 / 12	7,30	9,50	12,00	0,20	50
wpr7517	DUN-25-18	25,00 / 18	7,30	9,50	18,00	0,20	50
wpr7518	DUN-25-25	25,00 / 25	7,30	9,50	25,00	0,20	50
wpr7519	DUN-35-12	35,00 / 12	8,30	11,00	12,00	0,20	50
wpr7520	DUN-35-18	35,00 / 18	8,30	11,00	18,00	0,20	50
wpr7521	DUN-35-25	35,00 / 25	8,30	11,00	25,00	0,20	50
wpr7522	DUN-50-18	50,00 / 18	10,30	13,00	18,00	0,30	50
wpr7523	DUN-50-25	50,00 / 25	10,30	13,00	25,00	0,30	50
wpr7524	DUN-70-25	70,00 / 25	12,50	15,00	25,00	0,40	50
wpr7632	DUN-70-32	70,00 / 32	12,50	15,00	32,00	0,40	50
wpr7525	DUN-95-25	95,00 / 25	14,50	17,00	25,00	0,40	50
wpr7526	DUN-120-32	120,00 / 32	16,50	19,00	32,00	0,50	50
wpr7527	DUN-150-32	150,00 / 32	18,50	21,00	32,00	0,50	50
wpr7528	DUN-185-32	185,00 / 32	20,00	23,50	32,00	0,60	25
wpr7529	DUN-240-40	240,00 / 40	22,80	25,80	40,00	0,60	25

Doporučené nářadí pro lisování:

- kleště "PISTOL MASTER" (typ: 34-PIMS-1, kat.číslo: wpr10241), čtyřhranné lisování od 0,14 do 2,5 mm², viz str. 517
- kleště "WILDCAT Exclusive 1" (typ: 34-WCAT-1, kat.číslo: wpr10439), lichoběžníkové lisování od 0,25 do 6 mm², viz str. 516
- kleště "ARISTON X10" (typ: 34-ART-10, kat.číslo: wpr10242), čtyřhranné lisování od 0,14 do 10 mm², viz str. 519
- kleště "X-MASTER 3127, 3153, 3154" (kat.číslo: wpr10442, wpr10443, wpr10441), lichoběžníkové lisování od 0,25 do 50 mm², viz str. 520
- kleště "FENIX" (typ: 34-FEX-1, kat.číslo: wpr10240), šestihřanné lisování od 0,14 do 6 mm², viz str. 521
- kleště "ASTON X16" (typ: 34-AST-16, kat.číslo: wpr10243), čtyřhranné lisování od 0,08 do 16 mm², viz str. 522
- kleště "SAMURAI 2, 3" (kat.číslo: wpr10252, wpr10253), lichoběžníkové lisování tvaru "MW" od 50 do 150 mm², viz str. 524



Katalogový list

••••• Kabelové ukončovací a spojovací prvky (dutinky, oka, vidlice, kolíky, konektory, spojky)

Lisovací dutinky s izolací dvojité

- Materiál dutinky: měď, galvanicky pocínovaná
- Materiál izolace: Polypropylen (PP)
- Max. provozní teplota: +105°C
- Min. vrstva pocínování: 3 μm
- Tolerance: podle DIN 46228/4

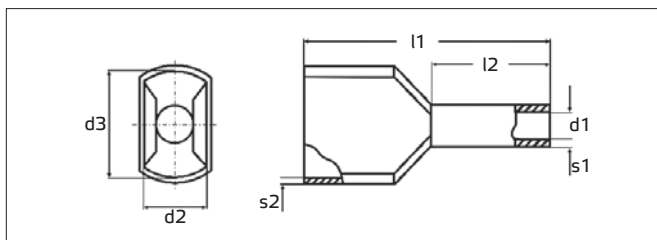

Lisovací dutinky s izolací dvojité

Průřez (mm ²) / délka (mm)	Katalog. číslo	Typ barevné značení č.II, německé	Katalog. číslo	Typ barevné značení č.III, DIN	Katalog. číslo	Typ barevné značení č.I, francouzské	Rozměry (mm)						Množství v balení (ks)	
							d1	d2	d3	l1	l2	s1		s2
2x 0,50 / 8	wpr7531	DUID-2x0.50-8 or	wpr7530	DUID-2x0.50-8 bi	wpr7530	DUID-2x0.50-8 bi	1,40	2,50	4,70	15,00	8,00	0,15	0,25	500
2x 0,50 / 8	wpr7532	DUID-2x0.50-8-100 or	wpr7625	DUID-2x0.50-8-100 bi	wpr7625	DUID-2x0.50-8-100 bi	1,40	2,50	4,70	15,00	8,00	0,15	0,25	100
2x 0,75 / 8	wpr7534	DUID-2x0.75-8 bi	wpr7536	DUID-2x0.75-8 se	wpr7533	DUID-2x0.75-8 mo	1,70	2,80	5,00	15,00	8,00	0,15	0,25	500
2x 0,75 / 8	wpr7535	DUID-2x0.75-8-100 bi					1,70	2,80	5,00	15,00	8,00	0,15	0,25	100
2x 0,75 / 10	wpr7538	DUID-2x0.75-10 bi	wpr7539	DUID-2x0.75-10 se	wpr7537	DUID-2x0.75-10 mo	1,70	2,80	5,00	17,00	10,00	0,15	0,25	500
2x 1,00 / 8	wpr7542	DUID-2x1.0-8 zl	wpr7540	DUID-2x1.0-8 r	wpr7540	DUID-2x1.0-8 r	1,95	3,40	5,40	15,00	8,00	0,15	0,30	500
2x 1,00 / 8			wpr7541	DUID-2x1.0-8-100 r	wpr7541	DUID-2x1.0-8-100 r	1,95	3,40	5,40	15,00	8,00	0,15	0,30	100
2x 1,00 / 10	wpr7545	DUID-2x1.0-10 zl	wpr7543	DUID-2x1.0-10 r	wpr7543	DUID-2x1.0-10 r	1,95	3,40	5,40	17,00	10,00	0,15	0,30	500
2x 1,00 / 10			wpr7544	DUID-2x1.0-10-100 r	wpr7544	DUID-2x1.0-10-100 r	1,95	3,40	5,40	17,00	10,00	0,15	0,30	100
2x 1,50 / 8	wpr7548	DUID-2x1.5-8 r	wpr7546	DUID-2x1.5-8 c	wpr7546	DUID-2x1.5-8 c	2,20	3,60	6,60	16,00	8,00	0,15	0,30	500
2x 1,50 / 8	wpr7549	DUID-2x1.5-8-100 r	wpr7547	DUID-2x1.5-8-100 c	wpr7547	DUID-2x1.5-8-100 c	2,20	3,60	6,60	16,00	8,00	0,15	0,30	100
2x 1,50 / 12	wpr7552	DUID-2x1.5-12 r	wpr7550	DUID-2x1.5-12 c	wpr7550	DUID-2x1.5-12 c	2,20	3,60	6,60	20,00	12,00	0,15	0,30	500
2x 1,50 / 12	wpr7553	DUID-2x1.5-12-100 r	wpr7551	DUID-2x1.5-12-100 c	wpr7551	DUID-2x1.5-12-100 c	2,20	3,60	6,60	20,00	12,00	0,15	0,30	100
2x 2,50 / 10	wpr7555	DUID-2x2.5-10 mo	wpr7555	DUID-2x2.5-10 mo	wpr7554	DUID-2x2.5-10 se	2,80	4,20	7,80	18,50	10,00	0,20	0,30	250
2x 2,50 / 10	wpr7556	DUID-2x2.5-10-100 mo	wpr7556	DUID-2x2.5-10-100 mo			2,80	4,20	7,80	18,50	10,00	0,20	0,30	100
2x 2,50 / 13	wpr7558	DUID-2x2.5-13 mo	wpr7558	DUID-2x2.5-13 mo	wpr7557	DUID-2x2.5-13 se	2,80	4,20	7,80	21,50	13,00	0,20	0,30	250
2x 2,50 / 13	wpr7559	DUID-2x2.5-13-100 mo	wpr7559	DUID-2x2.5-13-100 mo			2,80	4,20	7,80	21,50	13,00	0,20	0,30	100
2x 4,00 / 12	wpr7561	DUID-2x4-12 se	wpr7561	DUID-2x4-12 se	wpr7560	DUID-2x4-12 or	3,70	4,90	8,80	23,00	12,00	0,20	0,40	100
2x 6,00 / 14	wpr7563	DUID-2x6-14 c	wpr7564	DUID-2x6-14 zl	wpr7562	DUID-2x6-14 zel	4,80	6,90	10,00	26,00	14,00	0,20	0,40	100
2x 10,00 / 14	wpr7566	DUID-2x10-14 slon	wpr7567	DUID-2x10-14 r	wpr7565	DUID-2x10-14 h	6,40	7,20	13,00	26,00	14,00	0,20	0,40	100
2x 16,00 / 14	wpr7569	DUID-2x16-14 zel	wpr7570	DUID-2x16-14 mo	wpr7568	DUID-2x16-14 slon	8,20	9,60	18,40	30,00	14,00	0,20	0,40	50

Doporučené nářadí pro lisování:

- kleště "PISTOL MASTER" (typ: 34-PIMS-1, kat.číslo: wpr10241), čtyřhranné lisování od 2x 0,5 do 2x 2,5 mm², viz str. 517
- kleště "ARISTON X10" (typ: 34-ART-10, kat.číslo: wpr10242), čtyřhranné lisování od 2x 0,5 do 2x 4 mm², viz str. 519
- kleště "FENIX" (typ: 34-FEX-1, kat.číslo: wpr10240), šestihřanné lisování od 2x 0,25 do 2x 2,5 mm², viz str. 521
- kleště "ASTON X16" (typ: 34-AST-16, kat.číslo: wpr10243), čtyřhranné lisování od 2x 0,25 do 2x 6 mm², viz str. 522
- kleště "DELFINO 8" (typ: 34-DEL-8, kat.číslo: wpr10255), lichoběžníkové lisování od 2x 4 do 2x 16 mm², viz str. 526

Katalogový list

••••• Kabelové ukončovací a spojovací prvky (dutinky, oka, vidlice, kolíky, konektory, spojky)

Lisovací dutinky s izolací v pásech a rolích

- Materiál: měď, galvanicky pocínovaná
- Materiál izolace: Polypropylen (PP)
- Max. provozní teplota: +105°C
- Min. vrstva pocínování: 3 μm
- Tolerance: podle DIN 46228/4

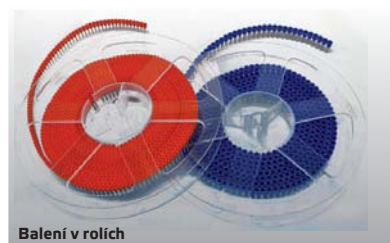
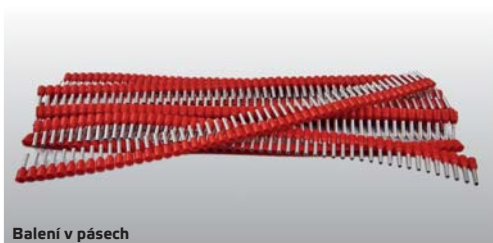
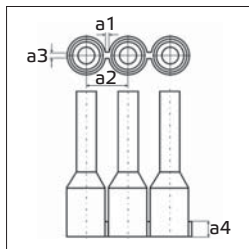
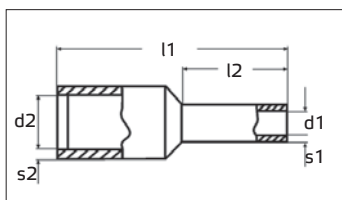

Lisovací dutinky s izolací v malých rolích

Průřez (mm ²) / délka (mm)	Katalog. číslo	Typ barevné značení č.III, DIN	Katalog. číslo	Typ barevné značení č.I, francouzské	Katalog. číslo	Typ barevné značení č.II, německé	Rozměry (mm)								Množství v balení (ks)		
							d1	d2	l1	l2	s1	s2	a1	a2		a3	a4
0,50 / 8	wpr7571	DUIRM-0.50-8 bi	wpr7571	DUIRM-0.50-8 bi	wpr7572	DUIRM-0.50-8 or	1,00	2,60	14,00	8,00	0,15	0,30	0,20	3,60	0,25	1,50	1 100
0,75 / 8	wpr7575	DUIRM-0.75-8 se	wpr7573	DUIRM-0.75-8 sm	wpr7574	DUIRM-0.75-8 bi	1,20	2,80	14,00	8,00	0,15	0,30	0,20	3,60	0,25	1,50	1 100
1,00 / 8	wpr7576	DUIRM-1.0-8 ru	wpr7576	DUIRM-1.0-8 ru	wpr7577	DUIRM-1.0-8 zl	1,40	3,00	14,00	8,00	0,15	0,30	0,20	4,20	0,25	1,50	800
1,50 / 8	wpr7578	DUIRM-1.5-8 ce	wpr7578	DUIRM-1.5-8 ce	wpr7579	DUIRM-1.5-8 tmr	1,70	3,50	14,00	8,00	0,15	0,30	0,20	4,20	0,25	1,50	800
2,50 / 8	wpr7581	DUIRM-2.5-8 mo	wpr7580	DUIRM-2.5-8 se	wpr7581	DUIRM-2.5-8 mo	2,20	4,20	14,00	8,00	0,15	0,30	0,20	5,00	0,25	1,50	500

Lisovací dutinky s izolací ve velkých rolích

Průřez (mm ²) / délka (mm)	Katalog. číslo	Typ barevné značení č.III, DIN	Katalog. číslo	Typ barevné značení č.I, francouzské	Katalog. číslo	Typ barevné značení č.II, německé	Rozměry (mm)								Množství v balení (ks)		
							d1	d2	l1	l2	s1	s2	a1	a2		a3	a4
0,50 / 8	wpr7582	DUIRV-0.50-8 bi	wpr7582	DUIRV-0.50-8 bi	wpr7583	DUIRV-0.50-8 or	1,00	2,60	14,00	8,00	0,15	0,30	0,20	3,60	0,25	1,50	10 000
0,75 / 8	wpr7586	DUIRV-0.75-8 se	wpr7584	DUIRV-0.75-8 sm	wpr7585	DUIRV-0.75-8 bi	1,20	2,80	14,00	8,00	0,15	0,30	0,20	3,60	0,25	1,50	10 000
1,00 / 8	wpr7587	DUIRV-1.0-8 ru	wpr7587	DUIRV-1.0-8 ru	wpr7588	DUIRV-1.0-8 zl	1,40	3,00	14,00	8,00	0,15	0,30	0,20	4,20	0,25	1,50	7 500
1,50 / 8	wpr7589	DUIRV-1.5-8 ce	wpr7589	DUIRV-1.5-8 ce	wpr7590	DUIRV-1.5-8 tmr	1,70	3,50	14,00	8,00	0,15	0,30	0,20	4,20	0,25	1,50	7 500
2,50 / 8	wpr7592	DUIRV-2.5-8 mo	wpr7591	DUIRV-2.5-8 se	wpr7592	DUIRV-2.5-8 mo	2,20	4,20	14,00	8,00	0,15	0,30	0,20	5,00	0,25	1,50	5 000

Lisovací dutinky s izolací v pásech

Průřez (mm ²) / délka (mm)	Katalog. číslo	Typ barevné značení č.III, DIN	Katalog. číslo	Typ barevné značení č.I, francouzské	Katalog. číslo	Typ barevné značení č.II, německé	Rozměry (mm)								Množství v balení (ks)		
							d1	d2	l1	l2	s1	s2	a1	a2		a3	a4
0,50 / 8	wpr7593	DUIP-0.50-8 bi	wpr7593	DUIP-0.50-8 bi	wpr7594	DUIP-0.50-8 or	1,00	2,60	14,00	8,00	0,15	0,30	0,20	3,60	0,25	1,50	500 (10x50)
0,75 / 8	wpr7597	DUIP-0.75-8 se	wpr7595	DUIP-0.75-8 sm	wpr7596	DUIP-0.75-8 bi	1,20	2,80	14,00	8,00	0,15	0,30	0,20	3,60	0,25	1,50	500 (10x50)
1,00 / 8	wpr7598	DUIP-1.0-8 ru	wpr7598	DUIP-1.0-8 ru	wpr7599	DUIP-1.0-8 zl	1,40	3,00	14,00	8,00	0,15	0,30	0,20	4,20	0,25	1,50	500 (10x50)
1,50 / 8	wpr7600	DUIP-1.5-8 ce	wpr7600	DUIP-1.5-8 ce	wpr7601	DUIP-1.5-8 tmr	1,70	3,50	14,00	8,00	0,15	0,30	0,20	4,20	0,25	1,50	500 (10x50)
2,50 / 8	wpr7603	DUIP-2.5-8 mo	wpr7602	DUIP-2.5-8 se	wpr7603	DUIP-2.5-8 mo	2,20	4,20	14,00	8,00	0,15	0,30	0,20	5,00	0,25	1,50	500 (10x50)



WAPRO spol. s r.o.
Olomoucká 113

796 07 Prostějov - Držovice
Czech Republic

Tel.: +420 582 334 677
Fax: +420 582 334 676

E-mail: info@wapro.cz
www.wapro.cz

Katalogový list

••••• Kabelové ukončovací a spojovací prvky (dutinky, oka, vidlice, kolíky, konektory, spojky)

Lisovací dutinky v praktických sortimentních boxech

- Materiál dutinky: měď, galvanicky pocínovaná
- Materiál izolace: Polypropylen (PP)
- Max. provozní teplota: +105°C
- Min. vrstva pocínování: 3 μm
- Tolerance: podle DIN 46228/4























Lisovací dutinky s izolací v praktických boxech

Katalog. číslo	Typ	Barevné značení	Druh dutinky	Průřez (mm ²) / délka (mm)	Množství v boxu (ks)	Foto	
wpr7604	DUI-BOX1-DIN	č.III, DIN		dutinka s izolací	0,50 / 8	50	
				dutinka s izolací	0,75 / 8	100	
				dutinka s izolací	1,00 / 8	100	
				dutinka s izolací	1,50 / 8	100	
				dutinka s izolací	2,50 / 8	50	
wpr7605	DUI-BOX1-GER	č.II, německé		dutinka s izolací	0,50 / 8	50	
				dutinka s izolací	0,75 / 8	100	
				dutinka s izolací	1,00 / 8	100	
				dutinka s izolací	1,50 / 8	100	
				dutinka s izolací	2,50 / 8	50	
wpr7606	DUI-BOX2-DIN	č.III, DIN		dutinka s izolací	4,00 / 10	50	
				dutinka s izolací	6,00 / 12	20	
				dutinka s izolací	10,00 / 12	20	
				dutinka s izolací	16,00 / 12	10	
wpr7607	DUI-BOX2-GER	č.II, německé		dutinka s izolací	4,00 / 10	50	
				dutinka s izolací	6,00 / 12	20	
				dutinka s izolací	10,00 / 12	20	
				dutinka s izolací	16,00 / 12	10	
wpr7608	DUID-BOX1-DIN	č.III, DIN		dutinka s izolací dvojitá	2x 0,75 / 8	50	
				dutinka s izolací dvojitá	2x 1,00 / 8	50	
				dutinka s izolací dvojitá	2x 1,50 / 8	50	
				dutinka s izolací dvojitá	2x 2,50 / 10	50	
wpr7609	DUID-BOX1-GER	č.II, německé		dutinka s izolací dvojitá	2x 0,75 / 8	50	
				dutinka s izolací dvojitá	2x 1,00 / 8	50	
				dutinka s izolací dvojitá	2x 1,50 / 8	50	
				dutinka s izolací dvojitá	2x 2,50 / 10	50	

Katalogový list

••••• Kabelové ukončovací a spojovací prvky (dutinky, oka, vidlice, kolíky, konektory, spojky)

Lisovací dutinky s izolací v praktických boxech

Katalog. číslo	Typ	Barevné značení	Druh dutinky	Průřez (mm ²) / délka (mm)	Množství v boxu (ks)	Foto
wpr7610	DUID-BOX2-DIN	č.III, DIN	 dutinka s izolací dvojitá	2x 4,00 / 12	20	
			 dutinka s izolací dvojitá	2x 6,00 / 14	10	
			 dutinka s izolací dvojitá	2x 10,00 / 14	10	
			 dutinka s izolací dvojitá	2x 16,00 / 14	5	
wpr7611	DUID-BOX2-GER	č.II, německé	 dutinka s izolací dvojitá	2x 4,00 / 12	20	
			 dutinka s izolací dvojitá	2x 6,00 / 14	10	
			 dutinka s izolací dvojitá	2x 10,00 / 14	10	
			 dutinka s izolací dvojitá	2x 16,00 / 14	5	
wpr7612	DUI-BOXV1-DIN	č.III, DIN	 dutinka s izolací	0,75 / 8	200	
			 dutinka s izolací	1,00 / 8	300	
			 dutinka s izolací	1,50 / 8	300	
			 dutinka s izolací	2,50 / 8	200	
wpr7613	DUI-BOXV1-GER	č.II, německé	 dutinka s izolací	0,75 / 8	200	
			 dutinka s izolací	1,00 / 8	300	
			 dutinka s izolací	1,50 / 8	300	
			 dutinka s izolací	2,50 / 8	200	

Lisovací dutinky bez izolace v praktických boxech

Katalog. číslo	Typ	Druh dutinky	Průřez (mm ²) / délka (mm)	Množství v boxu (ks)	Foto
wpr7614	DUN-BOX2	dutinka bez izolace	0,50 / 6	500	
		dutinka bez izolace	0,75 / 6	500	
		dutinka bez izolace	1,00 / 6	400	
		dutinka bez izolace	1,50 / 7	300	
		dutinka bez izolace	2,50 / 7	200	
wpr7615	DUN-BOX3	dutinka bez izolace	4,00 / 9	150	
		dutinka bez izolace	6,00 / 12	75	
		dutinka bez izolace	10,00 / 12	75	
		dutinka bez izolace	16,00 / 12	50	

Praktické boxy na dutinky

Katalog. číslo	Typ	Popis boxu	Počet přihrádek (ks)	Průměr boxu (mm)	Výška boxu (mm)	Foto
wpr7616	BOX4F	prázdný box (průhledný)	4	90	44	
wpr7617	BOX5F	prázdný box (průhledný)	5	90	44	
wpr7618	BOX4FV	prázdný box vyšší (modrý)	4	90	84	

Katalogový list

••••• Kabelové ukončovací a spojovací prvky (dutinky, oka, vidlice, kolíky, konektory, spojky)

Základní pravidla pro správné lisování (krimpování) konektorů a spojek:

- vysoká kvalita jednotlivých připojení kabelů je důležitá pro celkový výkon a funkčnost technického systému (strojní zařízení, elektromotor, automatická převodovka, osvětlení, apod.) i za extrémních podmínek
- pro zajištění kvality finálního produktu (5), by se měla příprava a samotná lisovací operace řídit následujícími pravidly:



1 Výběr vhodného konektoru pro danou aplikaci



2 Profesionální odizolování vodiče



3 Výběr vhodného nástroje pro odizolování a krimpování



4 Lisování by měl provádět proškolený odborník



5 Profesionální instalace

Obecné vlastnosti lisovaných elektrických spojů:

Lisované elektrické připojení zajišťuje vazbu mezi kabelem a elektrickým zařízením. Hlavními charakteristikami těchto spojů jsou:

- vysoká vodivost
- vysoká mechanická pevnost
- vysoká odolnost proti korozi
- vysoká odolnost proti vibracím
- žádný pokles napětí nebo vzestup teploty

Kvalifikace lisovaných kabelových spojů:

mechanické testy

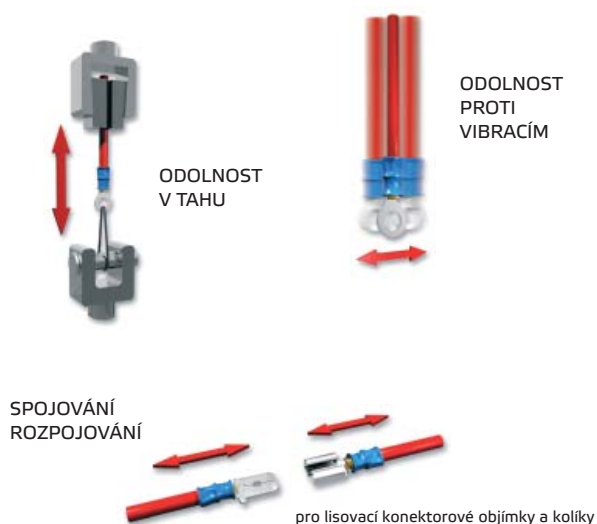

elektrické testy

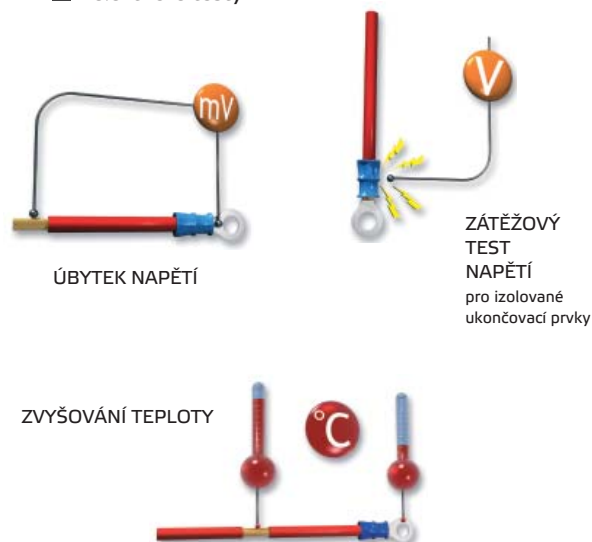

Lisování (krimpování) izolovaných konektorů a spojek:

- izolované ukončovací prvky v běžném nebo zesíleném provedení s dodatečnou měděnou lisovací vložkou **"DOUBLE CRIMP"**
- varianty s kuželovitým (trychtýřovitým) vstupem **"EASY ENTRY"** pro snadné zavedení vodiče do ukončovacího prvku

Izolace pro snadné zavedení vodiče **"EASY ENTRY"**

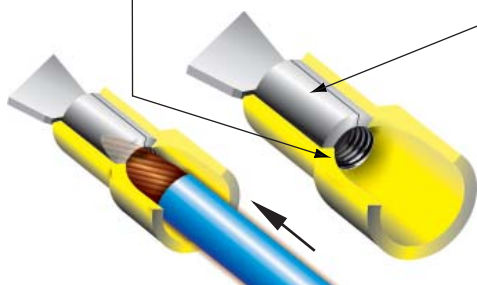

Běžné (jednoduché) lisování

Speciální kuželovitý (trychtýřovitý) tvar izolace **"EASY ENTRY"** usnadňuje a urychluje dokonalé zavedení vodiče do ukončovacího prvku a pomáhá zabránit nežádoucímu zkroucení, přetočení a poškození jednotlivých žil jemně slaněného vodiče.

Dodatečná měděná válcovitá lisovací vložka

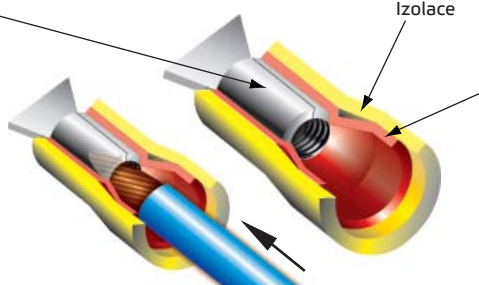

Zesílené (zdvojené) lisování - "DOUBLE CRIMP"

"DOUBLE CRIMP" - zesílené provedení objímky ukončovacího prvku dodatečnou měděnou válcovitou vložkou zvyšuje odolnost lisovaného spoje proti vibracím a pevnost spoje v tahu.

Detail jednotlivých fází zavádění vodiče do ukončovacího prvku nebo spojky opatřených kuželovitým vstupem "EASY ENTRY" ukazující dokonalé navedení vodiče do konečné polohy před lisováním.

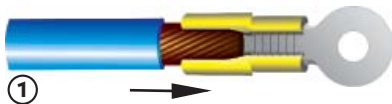

①

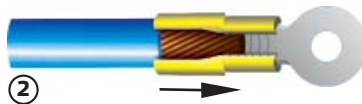

②



③

Vodič:

SPRÁVNĚ ODIZOLOVANÝ VODIČ



Lisování:

SPRÁVNĚ NALISOVANÝ KONEKTOR



Izolace není čistě oddělená



Jednotlivé žíly vodiče jsou poškozené



Jednotlivé žíly vodiče nejsou stočené



Jednotlivé žíly vodiče jsou překroucené



Zbytky izolace po obvodu vodiče



Poškozená izolace



NESPRÁVNĚ

Nedostatečně odizolovaný vodič



Slisování příliš daleko od kontaktní plochy



Slisování příliš blízko ke kontaktní ploše



Nesprávně nasunutý konektor



Příliš mnoho odizolovaný vodič



Katalogový list

••••• Kabelové ukončovací a spojovací prvky (dutinky, oka, vidlice, kolíky, konektory, spojky)

Lisovací očka s izolací PVC

s kuželovitým vstupem „EASY ENTRY“

- Materiál: měď, galvanicky pocínovaná
- Materiál izolace: Polyvinylchlorid (PVC)
- Provozní teplota: -10°C až +75°C
- Max. provozní napětí: 600 V
- Dle normy: UL 486

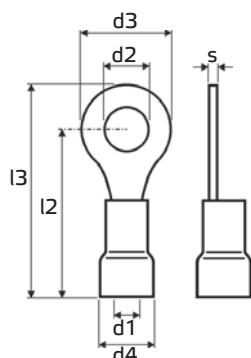

Speciální kuželovitý vstup „EASY ENTRY“ usnadňuje a urychluje dokonalé zavedení vodiče do ukončovacího prvku a pomáhá zabránit nežádoucímu zkroucení a poškození jednotlivých žil jemně slaněného vodiče.

Lisovací očka s izolací PVC

Katalog. číslo	Typ	Pro průřez vodiče (mm ²)	Pro velikost šroubu	EASY ENTRY Ano/Ne	Barva	Rozměry (mm)							Množství v balení (ks)
						d2	d3	l2	l3	d1	d4	s	
wpr8605	OKI-1.5-M2	0,5 - 1,5	M2	NE	Red	2,2	6,0	16,0	17,5	1,6	4,0	0,75	100
wpr9808	OKI-1.5-M3-V	0,5 - 1,5	M3	ANO	Red	3,2	5,5	16,2	18,7	1,7	4,0	0,75	100
wpr8607	OKI-1.5-M3.5	0,5 - 1,5	M3,5	NE	Red	3,7	5,5	16,2	18,7	1,7	4,0	0,75	100
wpr8608	OKI-1.5-M3.5/7-V	0,5 - 1,5	M3,5	ANO	Red	3,7	6,6	17,5	20,6	1,7	4,0	0,75	100
wpr8609	OKI-1.5-M4-V	0,5 - 1,5	M4	ANO	Red	4,3	6,6	17,5	20,6	1,7	4,0	0,75	100
wpr9809	OKI-1.5-M4/8-V	0,5 - 1,5	M4	ANO	Red	4,3	8,0	18,2	22,0	1,7	4,0	0,75	100
wpr9810	OKI-1.5-M5-V	0,5 - 1,5	M5	ANO	Red	5,3	8,0	18,2	22,0	1,7	4,0	0,75	100
wpr9811	OKI-1.5-M6-V	0,5 - 1,5	M6	ANO	Red	6,4	11,6	22,2	28,0	1,7	4,0	0,75	100
wpr9812	OKI-1.5-M8-V	0,5 - 1,5	M8	ANO	Red	8,4	11,6	22,2	28,0	1,7	4,0	0,75	100
wpr9813	OKI-1.5-M10-V	0,5 - 1,5	M10	ANO	Red	10,5	13,6	25,1	31,7	1,7	4,0	0,75	100
wpr8615	OKI-1.5-M12-V	0,5 - 1,5	M12	ANO	Red	13,0	19,6	27,2	36,6	1,7	4,0	0,75	100
wpr9814	OKI-2.5-M3-V	1,5 - 2,5	M3	ANO	Blue	3,2	6,6	16,3	19,3	2,3	4,5	0,8	100
wpr8617	OKI-2.5-M3.5-V	1,5 - 2,5	M3,5	ANO	Blue	3,7	6,6	16,3	19,3	2,3	4,5	0,8	100
wpr8618	OKI-2.5-M4/7-V	1,5 - 2,5	M4	ANO	Blue	4,3	6,6	17,8	20,9	2,3	4,5	0,8	100
wpr9815	OKI-2.5-M4-V	1,5 - 2,5	M4	ANO	Blue	4,3	8,5	19,3	23,3	2,3	4,5	0,8	100
wpr9816	OKI-2.5-M5-V	1,5 - 2,5	M5	ANO	Blue	5,3	9,5	18,8	23,3	2,3	4,5	0,8	100
wpr9817	OKI-2.5-M6-V	1,5 - 2,5	M6	ANO	Blue	6,4	12,0	22,5	28,3	2,3	4,5	0,8	100
wpr9818	OKI-2.5-M8-V	1,5 - 2,5	M8	ANO	Blue	8,4	12,0	22,5	28,3	2,3	4,5	0,8	100
wpr9819	OKI-2.5-M10-V	1,5 - 2,5	M10	ANO	Blue	10,5	13,6	25,4	32,0	2,3	4,5	0,8	100
wpr8624	OKI-2.5-M12	1,5 - 2,5	M12	NE	Blue	13	19,2	27,5	36,9	2,3	4,5	0,8	100
wpr9820	OKI-6-M3-V	4,0 - 6,0	M3	ANO	Yellow	3,3	7,2	19,1	22,7	3,4	6,3	1,0	100
wpr8625	OKI-6-M3.5-V	4,0 - 6,0	M3,5	ANO	Yellow	3,7	7,2	20,2	23,8	3,4	6,3	1,0	100
wpr9821	OKI-6-M4-V	4,0 - 6,0	M4	ANO	Yellow	4,3	7,2	20,1	23,8	3,4	6,3	1,0	100
wpr8626	OKI-6-M4/9.5	4,0 - 6,0	M4	NE	Yellow	4,3	9,5	22,4	27,1	3,4	6,3	1,0	100
wpr9822	OKI-6-M5-V	4,0 - 6,0	M5	ANO	Yellow	5,3	9,5	22,4	27,1	3,4	6,3	1,0	100
wpr9823	OKI-6-M6-V	4,0 - 6,0	M6	ANO	Yellow	6,4	12,0	24,6	30,6	3,4	6,3	1,0	100
wpr9824	OKI-6-M8-V	4,0 - 6,0	M8	ANO	Yellow	8,4	15,0	27,4	35,1	3,4	6,3	1,0	100
wpr9825	OKI-6-M10-V	4,0 - 6,0	M10	ANO	Yellow	10,5	15,0	27,4	35,1	3,4	6,3	1,0	100
wpr8631	OKI-6-M12	4,0 - 6,0	M12	NE	Yellow	13,0	19,2	20,1	39,7	3,4	6,3	1,0	100

Doporučené nářadí pro lisování:

- kleště "WILDCAT Exclusive 2" (typ: 34-WCAT-2, kat.číslo: wpr10444), oválné lisování symetrické od 0,75 do 6 mm², viz str. 527
- kleště "X-MASTER 3128, 3129" (kat.číslo: wpr10445, wpr10446), oválné lisování asymetrické od 0,1 do 6 mm², viz str. 528



WAPRO spol. s r.o.
Olomoucká 113

796 07 Prostějov - Držovice
Czech Republic

Tel.: +420 582 334 677
Fax: +420 582 334 676

E-mail: info@wapro.cz
www.wapro.cz

Katalogový list

••••• Kabelové ukončovací a spojovací prvky (dutinky, oka, vidlice, kolíky, konektory, spojky)

Lisovací očka s izolací Polyamid 6.6 (PA)

s kuželovitým vstupem „EASY ENTRY“

- Materiál: měď, galvanicky pocínovaná
- Materiál izolace: Polyamid 6.6 (PA)
- Max. provozní teplota: +105°C
- Max. provozní napětí: 600 V
- Dle normy: DIN 46237, UL 486

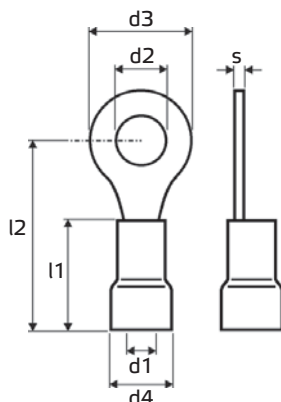

Speciální kuželovitý vstup „EASY ENTRY“ usnadňuje a urychluje dokonalé zavedení vodiče do ukončovacího prvku a pomáhá zabránit nežádoucímu zkroucení a poškození jednotlivých žil jemně slaněného vodiče.

Lisovací očka s izolací Polyamid 6.6 (PA)

Katalog. číslo	Typ	Pro průřez vodiče (mm ²)	Pro velikost šroubu	Barva	Rozměry (mm)							Množství v balení (ks)
					d2	d3	l1	l2	d1	d4	s	
wpr8632	OKI-0.5-M2-PA	0,2 - 0,5	M2	žlutá	2,2	5,0	8,0	14,0	1,0	2,3	0,5	100
wpr8633	OKI-0.5-M3-PA	0,2 - 0,5	M3	žlutá	3,2	5,0	8,0	14,0	1,0	2,3	0,5	100
wpr8634	OKI-0.5-M3.5-PA	0,2 - 0,5	M3,5	žlutá	3,7	6,0	8,0	16,0	1,0	2,3	0,5	100
wpr8635	OKI-0.5-M4-PA	0,2 - 0,5	M4	žlutá	4,3	6,5	8,0	16,0	1,0	2,3	0,5	100
wpr8636	OKI-0.5-M5-PA	0,2 - 0,5	M5	žlutá	5,3	8,0	8,0	16,0	1,0	2,3	0,5	100
wpr8637	OKI-1.5-M3-PA	0,5 - 1,5	M3	červená	3,2	6,0	11,0	17,0	1,6	4,0	0,75	100
wpr8638	OKI-1.5-M4-PA	0,5 - 1,5	M4	červená	4,3	7,0	11,0	17,5	1,6	4,0	0,75	100
wpr8639	OKI-1.5-M5-PA	0,5 - 1,5	M5	červená	5,3	10,0	11,0	19,0	1,6	4,0	0,75	100
wpr8640	OKI-1.5-M6-PA	0,5 - 1,5	M6	červená	6,5	11,0	11,0	21,0	1,6	4,0	0,75	100
wpr8641	OKI-1.5-M8-PA	0,5 - 1,5	M8	červená	8,4	14,0	11,0	23,0	1,6	4,0	0,75	100
wpr8642	OKI-1.5-M10-PA	0,5 - 1,5	M10	červená	10,5	14,0	11,0	23,0	1,6	4,0	0,75	100
wpr8643	OKI-2.5-M3-PA	1,5 - 2,5	M3	modrá	3,2	6,0	11,0	17,0	2,3	4,5	0,8	100
wpr8644	OKI-2.5-M3.5-PA	1,5 - 2,5	M3,5	modrá	3,7	6,0	11,0	17,0	2,3	4,5	0,8	100
wpr8645	OKI-2.5-M4-PA	1,5 - 2,5	M4	modrá	4,3	8,0	11,0	17,6	2,3	4,5	0,8	100
wpr8646	OKI-2.5-M5-PA	1,5 - 2,5	M5	modrá	5,3	10,0	11,0	20,0	2,3	4,5	0,8	100
wpr8647	OKI-2.5-M6-PA	1,5 - 2,5	M6	modrá	6,4	12,0	11,0	22,0	2,3	4,5	0,8	100
wpr8648	OKI-2.5-M8-PA	1,5 - 2,5	M8	modrá	8,4	14,0	11,0	23,0	2,3	4,5	0,8	100
wpr8649	OKI-2.5-M10-PA	1,5 - 2,5	M10	modrá	10,5	15,0	11,0	23,0	2,3	4,5	0,8	100
wpr8650	OKI-6-M4-PA	4,0 - 6,0	M4	žlutá	4,3	8,0	13,0	21,0	3,6	6,4	1,0	100
wpr8651	OKI-6-M5-PA	4,0 - 6,0	M5	žlutá	5,3	10,0	13,0	22,0	3,6	6,4	1,0	100
wpr8652	OKI-6-M6-PA	4,0 - 6,0	M6	žlutá	6,5	11,0	13,0	23,0	3,6	6,4	1,0	100
wpr8653	OKI-6-M8-PA	4,0 - 6,0	M8	žlutá	8,4	14,0	13,0	26,0	3,6	6,4	1,0	100
wpr8654	OKI-6-M10-PA	4,0 - 6,0	M10	žlutá	10,5	18,0	13,0	28,0	3,6	6,4	1,0	100
wpr8655	OKI-6-M12-PA	4,0 - 6,0	M12	žlutá	13,0	18,0	13,0	28,0	3,6	6,4	1,0	100

Doporučené nářadí pro lisování:

- kleště "WILDCAT Exclusive 2" (typ: 34-WCAT-2, kat.číslo: wpr10444), oválné lisování symetrické od 0,75 do 6 mm², viz str. 527
- kleště "X-MASTER 3128, 3129" (kat.číslo: wpr10445, wpr10446), oválné lisování asymetrické od 0,1 do 6 mm², viz str. 528

Katalogový list

••••• Kabelové ukončovací a spojovací prvky (dutinky, oka, vidlice, kolíky, konektory, spojky)

Lisovací očka s izolací Polykarbonát (PC)

s kuželovitým vstupem „EASY ENTRY“

- Materiál: měď, galvanicky pocínovaná
- Materiál izolace: Polykarbonát (PC)
- Max. provozní teplota: +125°C
- Max. provozní napětí: 600 V
- Dle normy: DIN 46237, UL 486

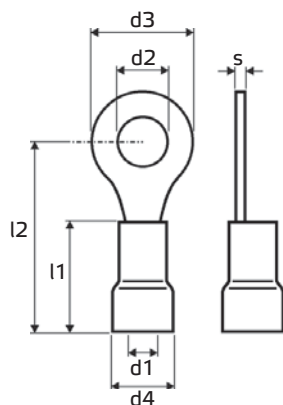

Speciální kuželovitý vstup „EASY ENTRY“ usnadňuje a urychluje dokonalé zavedení vodiče do ukončovacího prvku a pomáhá zabránit nežádoucímu zkroucení a poškození jednotlivých žil jemně slaněného vodiče.

Lisovací očka s izolací Polykarbonát (PC)

Katalog. číslo	Typ	Pro průřez vodiče (mm ²)	Pro velikost šroubu	Barva	Rozměry (mm)							Množství v balení (ks)
					d2	d3	l1	l2	d1	d4	s	
wpr10048	OKI-1.5-M3-PC	0,5 - 1,5	M3	Red	3,2	6,0	11,0	17,0	1,6	4,0	0,75	100
wpr10049	OKI-1.5-M3.5-PC	0,5 - 1,5	M3,5	Red	3,7	6,0	11,0	17,0	1,6	4,0	0,75	100
wpr10050	OKI-1.5-M4-PC	0,5 - 1,5	M4	Red	4,3	7,0	11,0	18,0	1,6	4,0	0,75	100
wpr10051	OKI-1.5-M5-PC	0,5 - 1,5	M5	Red	5,3	8,0	11,0	18,5	1,6	4,0	0,75	100
wpr10052	OKI-1.5-M6-PC	0,5 - 1,5	M6	Red	6,5	11,0	11,0	21,0	1,6	4,0	0,75	100
wpr10053	OKI-1.5-M8-PC	0,5 - 1,5	M8	Red	8,4	14,0	11,0	23,0	1,6	4,0	0,75	100
wpr10054	OKI-2.5-M3-PC	1,5 - 2,5	M3	Blue	3,2	6,0	11,0	17,0	2,3	4,5	0,8	100
wpr10055	OKI-2.5-M3.5-PC	1,5 - 2,5	M3,5	Blue	3,7	6,0	11,0	17,0	2,3	4,5	0,8	100
wpr10056	OKI-2.5-M4-PC	1,5 - 2,5	M4	Blue	4,3	8,0	11,0	18,0	2,3	4,5	0,8	100
wpr10057	OKI-2.5-M5-PC	1,5 - 2,5	M5	Blue	5,3	10,0	11,0	20,0	2,3	4,5	0,8	100
wpr10058	OKI-2.5-M6-PC	1,5 - 2,5	M6	Blue	6,5	11,0	11,0	22,0	2,3	4,5	0,8	100
wpr10059	OKI-2.5-M8-PC	1,5 - 2,5	M8	Blue	8,4	14,0	11,0	23,0	2,3	4,5	0,8	100
wpr10060	OKI-6-M4-PC	4,0 - 6,0	M4	Yellow	4,3	8,0	13,0	21,0	3,6	6,4	1,0	100
wpr10061	OKI-6-M5-PC	4,0 - 6,0	M5	Yellow	5,3	10,0	13,0	22,0	3,6	6,4	1,0	100
wpr10062	OKI-6-M6-PC	4,0 - 6,0	M6	Yellow	6,5	11,0	13,0	23,0	3,6	6,4	1,0	100
wpr10063	OKI-6-M8-PC	4,0 - 6,0	M8	Yellow	8,4	14,0	13,0	26,0	3,6	6,4	1,0	100

Doporučené nářadí pro lisování:

- kleště "WILDCAT Exclusive 2" (typ: 34-WCAT-2, kat.číslo: wpr10444), viz str. 527



- kleště "X-MASTER 3128, 3129" (kat.číslo: wpr10445, wpr10446), viz str. 528



Katalogový list

••••• Kabelové ukončovací a spojovací prvky (dutinky, oka, vidlice, kolíky, konektory, spojky)

Lisovací očka s izolací PVC

s dodatečnou měděnou válcovitou vložkou „DOUBLE CRIMP“

- Materiál: měď, galvanicky pocínovaná
- Materiál izolace: Polyvinylchlorid (PVC)
- Provozní teplota: -10°C až +75°C
- Max. provozní napětí: 600 V
- Dle normy: UL 486

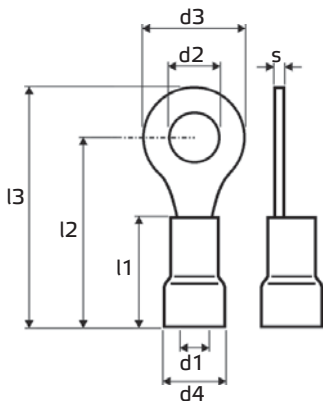

Speciální kuželovitý vstup „EASY ENTRY“ usnadňuje a urychluje dokonalé zavedení vodiče do ukončovacího prvku a pomáhá zabránit nežádoucímu zkroucení a poškození jednotlivých žil jemně slaněného vodiče.

„DOUBLE CRIMP“ - zesílené provedení objímky ukončovacího prvku dodatečnou měděnou vložkou zvyšuje odolnost lisovaného spoje proti vibracím a pevnost spoje v tahu.

Lisovací očka s izolací PVC

Katalog. číslo	Typ	Pro průřez vodiče (mm ²)	Pro velikost šroubu	Barva	Rozměry (mm)							Množství v balení (ks)	
					d2	d3	l3	l2	l1	d4	d1		s
wpr8656	OKI-1.5-M3-DC	0,5 - 1,5	M3	červená	3,2	6,0	19,0	16,0	10,0	4,5	1,6	0,75	100
wpr8657	OKI-1.5-M3.5-DC	0,5 - 1,5	M3,5	červená	3,7	6,6	19,0	16,0	10,0	4,5	1,6	0,75	100
wpr8658	OKI-1.5-M4-DC	0,5 - 1,5	M4	červená	4,3	8,0	21,0	17,0	10,0	4,5	1,6	0,75	100
wpr8659	OKI-1.5-M5-DC	0,5 - 1,5	M5	červená	5,3	10,0	23,0	18,0	10,0	4,5	1,6	0,75	100
wpr8660	OKI-1.5-M6-DC	0,5 - 1,5	M6	červená	6,5	11,0	25,5	20,0	10,0	4,5	1,6	0,75	100
wpr8661	OKI-1.5-M8-DC	0,5 - 1,5	M8	červená	8,4	12	28,0	21,0	10,0	4,5	1,6	0,75	100
wpr8662	OKI-1.5-M10-DC	0,5 - 1,5	M10	červená	10,5	13,6	32,0	23,0	10,0	4,5	1,6	0,75	100
wpr8663	OKI-2.5-M3-DC	1,5 - 2,5	M3	modrá	3,2	6,0	19,0	16,0	10,0	5,0	2,3	0,8	100
wpr8664	OKI-2.5-M3.5-DC	1,5 - 2,5	M3,5	modrá	3,7	6,0	19,0	16,0	10,0	5,0	2,3	0,8	100
wpr8665	OKI-2.5-M4-DC	1,5 - 2,5	M4	modrá	4,3	8,0	21,0	17,0	10,0	5,0	2,3	0,8	100
wpr8666	OKI-2.5-M5-DC	1,5 - 2,5	M5	modrá	5,3	10,0	24,0	19,0	10,0	5,0	2,3	0,8	100
wpr8667	OKI-2.5-M6-DC	1,5 - 2,5	M6	modrá	6,5	11,0	26,5	21,0	10,0	5,0	2,3	0,8	100
wpr8668	OKI-2.5-M8-DC	1,5 - 2,5	M8	modrá	8,4	11,6	29,0	22,0	10,0	5,0	2,3	0,8	100
wpr8669	OKI-2.5-M10-DC	1,5 - 2,5	M10	modrá	10,5	13,6	32,0	23,0	10,0	5,0	2,3	0,8	100
wpr8670	OKI-6-M4-DC	4,0 - 6,0	M4	žlutá	4,3	8,0	25,0	21,0	13,0	6,8	3,6	1,0	100
wpr8671	OKI-6-M5-DC	4,0 - 6,0	M5	žlutá	5,3	10,0	27,0	22,0	13,0	6,8	3,6	1,0	100
wpr8672	OKI-6-M6-DC	4,0 - 6,0	M6	žlutá	6,5	11,0	28,5	23,0	13,0	6,8	3,6	1,0	100
wpr8673	OKI-6-M8-DC	4,0 - 6,0	M8	žlutá	8,4	14,0	33,0	26,0	13,0	6,8	3,6	1,0	100
wpr8674	OKI-6-M10-DC	4,0 - 6,0	M10	žlutá	10,5	15,0	37,0	28,0	13,0	6,8	3,6	1,0	100
wpr8675	OKI-6-M12-DC	4,0 - 6,0	M12	žlutá	13,0	19,2	43,0	33,5	13,0	6,8	3,6	1,0	100

Doporučené nářadí pro lisování:

- kleště "TRIDENT 2" (typ: 35-TRT-2, kat.číslo: wpr10261), viz str. 529



0,75 - 6 mm²



- kleště "X-MASTER 3128, 3129" (kat.číslo: wpr10445, wpr10446), viz str. 528



0,1 - 6 mm²



Katalogový list

••••• Kabelové ukončovací a spojovací prvky (dutinky, oka, vidlice, kolíky, konektory, spojky)

Lisovací oka stáčená z plechu bez izolace

- Materiál: měď, galvanicky pocínovaná
- Max. provozní teplota: +125°C
- Dle norem: DIN 46234, EN 61238-1, UL 486
- Použití: pro jemně laněné vodiče

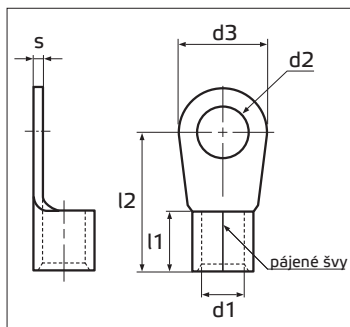

Certifikace ESČ dle EN 61238-1 (od 10 do 240 mm²)



Lisovací oka stáčená z plechu bez izolace

Katalog. číslo	Typ	Pro průřez vodiče (mm ²)	Pro velikost šroubu	Rozměry (mm)						Množství v balení (ks)
				d2	d3	l2	l1	d1	s	
wpr8676	OK-0.5-M2	0,1 - 0,5	M2	2,2	5,0	10,0	4,0	1,0	0,5	100
wpr8677	OK-0.5-M2.5	0,1 - 0,5	M2,5	2,7	5,0	10,0	4,0	1,0	0,5	100
wpr8678	OK-0.5-M3	0,1 - 0,5	M3	3,2	5,0	10,0	4,0	1,0	0,5	100
wpr8679	OK-0.5-M3.5	0,1 - 0,5	M3,5	4,3	6,5	12,0	4,0	1,0	0,5	100
wpr8680	OK-0.5-M4	0,1 - 0,5	M4	3,7	6,5	10,0	4,0	1,0	0,5	100
wpr8681	OK-0.5-M5	0,1 - 0,5	M5	5,3	8,0	11,0	4,0	1,0	0,5	100
wpr8682	OK-1.5-M2	0,5 - 1,5	M2	2,2	6,0	11,0	5,0	1,6	0,8	100
wpr8683	OK-1.5-M2.5	0,5 - 1,5	M2,5	2,7	6,0	11,0	5,0	1,6	0,8	100
wpr8684	OK-1.5-M3	0,5 - 1,5	M3	3,2	6,0	11,0	5,0	1,6	0,8	100
wpr8685	OK-1.5-M3.5	0,5 - 1,5	M3,5	3,7	6,0	11,0	5,0	1,6	0,8	100
wpr8686	OK-1.5-M4	0,5 - 1,5	M4	4,3	7,0	11,5	5,0	1,6	0,8	100
wpr8687	OK-1.5-M5	0,5 - 1,5	M5	5,3	8,0	12,5	5,0	1,6	0,8	100
wpr8688	OK-1.5-M6	0,5 - 1,5	M6	6,5	10,0	13,0	5,0	1,6	0,8	100
wpr8689	OK-1.5-M8	0,5 - 1,5	M8	8,4	14,0	17,0	5,0	1,6	0,8	100
wpr8690	OK-2.5-M3	1,5 - 2,5	M3	3,2	6,0	11,0	5,0	2,3	0,8	100
wpr8691	OK-2.5-M3.5	1,5 - 2,5	M3,5	3,7	6,0	11,0	5,0	2,3	0,8	100
wpr8692	OK-2.5-M4	1,5 - 2,5	M4	4,3	8,0	12,0	5,0	2,3	0,8	100
wpr8693	OK-2.5-M5	1,5 - 2,5	M5	5,3	10,0	14,0	5,0	2,3	0,8	100
wpr8694	OK-2.5-M6	1,5 - 2,5	M6	6,5	11,0	16,0	5,0	2,3	0,8	100
wpr8695	OK-2.5-M8	1,5 - 2,5	M8	8,4	14,0	17,0	5,0	2,3	0,8	100
wpr8696	OK-2.5-M10	1,5 - 2,5	M10	10,5	15,0	17,0	5,0	2,3	0,8	100
wpr8697	OK-2.5-M12	1,5 - 2,5	M12	13,0	18,0	20,0	5,0	2,3	0,8	100
wpr8698	OK-6-M4	4 - 6	M4	4,3	8,0	14,0	6,0	3,6	1,0	100
wpr8699	OK-6-M5	4 - 6	M5	5,3	10,0	15,0	6,0	3,6	1,0	100
wpr8700	OK-6-M6	4 - 6	M6	6,5	11,0	16,0	6,0	3,6	1,0	100
wpr8701	OK-6-M8	4 - 6	M8	8,4	14,0	19,0	6,0	3,6	1,0	100
wpr8702	OK-6-M10	4 - 6	M10	10,5	18,0	21,0	6,0	3,6	1,0	100
wpr8703	OK-6-M12	4 - 6	M12	13,0	18,0	21,0	6,0	3,6	1,0	100
wpr8704	OK-10-M5	10	M5	5,3	10,0	16,0	8,0	4,5	1,1	100
wpr8705	OK-10-M6	10	M6	6,5	11,0	17,0	8,0	4,5	1,1	100
wpr8706	OK-10-M8	10	M8	8,4	14,0	20,0	8,0	4,5	1,1	100
wpr8707	OK-10-M10	10	M10	10,5	18,0	21,0	8,0	4,5	1,1	100
wpr8708	OK-10-M12	10	M12	13,0	22,0	23,0	8,0	4,5	1,1	100

Katalogový list

••••• Kabelové ukončovací a spojovací prvky (dutinky, oka, vidlice, kolíky, konektory, spojky)

Lisovací oka stáčená z plechu bez izolace

Katalog. číslo	Typ	Pro průřez vodiče (mm ²)	Pro velikost šroubu	Rozměry (mm)						Množství v balení (ks)
				d2	d3	l2	l1	d1	s	
wpr8709	OK-16-M5	16	M5	5,3	11,0	20,0	10,0	5,8	1,2	100
wpr8710	OK-16-M6	16	M6	6,5	11,0	20,0	10,0	5,8	1,2	100
wpr8711	OK-16-M8	16	M8	8,4	14,0	22,0	10,0	5,8	1,2	100
wpr8712	OK-16-M10	16	M10	10,5	18,0	24,0	10,0	5,8	1,2	100
wpr8713	OK-16-M12	16	M12	13,0	22,0	26,0	10,0	5,8	1,2	100
wpr8714	OK-25-M5	25	M5	5,3	12,0	25,0	11,0	7,5	1,5	100
wpr8715	OK-25-M6	25	M6	6,5	12,0	25,0	11,0	7,5	1,5	50
wpr8716	OK-25-M8	25	M8	8,4	16,0	25,0	11,0	7,5	1,5	50
wpr8717	OK-25-M10	25	M10	10,5	18,0	26,0	11,0	7,5	1,5	50
wpr8718	OK-25-M12	25	M12	13,0	22,0	31,0	11,0	7,5	1,5	50
wpr8719	OK-25-M16	25	M16	17,0	28,0	35,0	11,0	7,5	1,5	50
wpr8720	OK-35-M6	35	M6	6,5	15,0	26,0	12,0	9,0	1,6	20
wpr8721	OK-35-M8	35	M8	8,4	16,0	26,0	12,0	9,0	1,6	20
wpr8722	OK-35-M10	35	M10	10,5	18,0	27,0	12,0	9,0	1,6	20
wpr8723	OK-35-M12	35	M12	13,0	22,0	31,0	12,0	9,0	1,6	20
wpr8724	OK-35-M16	35	M16	17,0	28,0	36,0	12,0	9,0	1,6	20
wpr8725	OK-50-M6	50	M6	6,5	18,0	34,0	16,0	11,0	1,8	20
wpr8726	OK-50-M8	50	M8	8,4	18,0	34,0	16,0	11,0	1,8	20
wpr8727	OK-50-M10	50	M10	10,5	18,0	34,0	16,0	11,0	1,8	20
wpr8728	OK-50-M12	50	M12	13,0	22,0	36,0	16,0	11,0	1,8	20
wpr8729	OK-50-M16	50	M16	17,0	28,0	40,0	16,0	11,0	1,8	20
wpr8730	OK-70-M6	70	M6	6,5	22,0	38,0	18,0	13,0	2,0	10
wpr8731	OK-70-M8	70	M8	8,4	22,0	38,0	18,0	13,0	2,0	10
wpr8732	OK-70-M10	70	M10	10,5	22,0	38,0	18,0	13,0	2,0	10
wpr8733	OK-70-M12	70	M12	13,0	22,0	38,0	18,0	13,0	2,0	10
wpr8734	OK-70-M16	70	M16	17,0	28,0	42,0	18,0	13,0	2,0	10
wpr8735	OK-95-M8	95	M8	8,4	24,0	42,0	20,0	15,0	2,5	10
wpr8736	OK-95-M10	95	M10	10,5	24,0	42,0	20,0	15,0	2,5	10
wpr8737	OK-95-M12	95	M12	13,0	24,0	42,0	20,0	15,0	2,5	10
wpr8738	OK-95-M16	95	M16	17,0	28,0	44,0	20,0	15,0	2,5	10
wpr8739	OK-120-M8	120	M8	8,4	24,0	44,0	22,0	16,5	3,0	5
wpr8740	OK-120-M10	120	M10	10,5	24,0	44,0	22,0	16,5	3,0	5
wpr8741	OK-120-M12	120	M12	13,0	24,0	44,0	22,0	16,5	3,0	5
wpr8742	OK-120-M16	120	M16	17,0	28,0	48,0	22,0	16,5	3,0	5
wpr8743	OK-150-M10	150	M10	10,5	30,0	50,0	24,0	19,0	3,2	5
wpr8744	OK-150-M12	150	M12	13,0	30,0	50,0	24,0	19,0	3,2	5
wpr8745	OK-150-M16	150	M16	17,0	30,0	50,0	24,0	19,0	3,2	5
wpr8746	OK-185-M10	185	M10	10,5	36,0	50,0	28,0	21,0	3,5	5
wpr8747	OK-185-M12	185	M12	13,0	36,0	50,0	28,0	21,0	3,5	5
wpr8748	OK-185-M16	185	M16	17,0	36,0	50,0	28,0	21,0	3,5	5
wpr8749	OK-240-M10	240	M10	10,5	38,0	56,0	32,0	23,5	4,0	5
wpr8750	OK-240-M12	240	M12	13,0	38,0	56,0	32,0	23,5	4,0	5
wpr8751	OK-240-M16	240	M16	17,0	38,0	56,0	32,0	23,5	4,0	5

Doporučené nářadí pro lisování:

- kleště "WILDCAT Exclusive 3, 4" (kat.číslo: wpr10429, wpr10430), trnové lisování od 0,35 do 10 mm², viz str. 537
- kleště "X-MASTER 3139, 3137, 3142" (kat.číslo: wpr10259, wpr10271, wpr10272), trnové lisování od 0,5 do 10 mm², viz str. 538
- kleště "SAMURAI 44" (typ: 37-SAM-44, kat.číslo: wpr10274), trnové lisování od 0,75 do 16 mm², viz str. 539
- kleště "HIPO Crimper 3" (typ: 37-HIPO-3, kat.číslo: wpr10279), trnové lisování od 10 do 120 mm², viz str. 539
- nářadí s vyměnitelnými čelistmi řad Alpha Line (do 120 mm²), Delta Line (do 120 mm²), Gamma Line (do 240 mm²), od str. 542 do str. 557



Katalogový list

••••• Kabelové ukončovací a spojovací prvky (dutinky, oka, vidlice, kolíky, konektory, spojky)

Lisovací očka izolovaná teplem smrštiteľnou trubicí s lepidlem

- Materiál: měď, galvanicky pocínovaná
- Materiál izolace: teplem smrštiteľná trubice
- Provozní teplota: -10°C až +105°C
- Max. provozní napětí: 600 V
- Teplota pro smrštění: +150°C
- Dle normy: UL 486

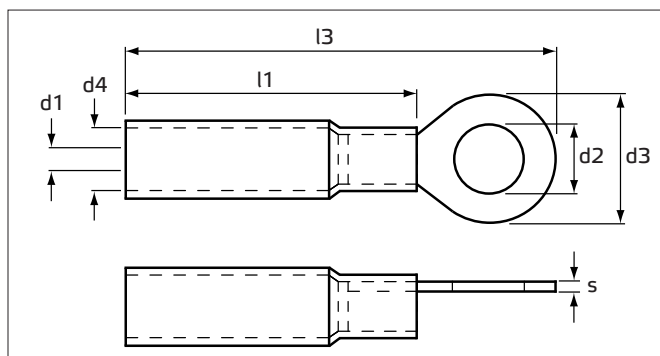

Doporučené nářadí pro smršťování:

- elektrická horkovzdušná pistole (typ: 93-340-K, kat.číslo: wpr6065), viz str. 472



Lisovací očka izolovaná teplem smrštiteľnou trubicí s lepidlem

Katalog. číslo	Typ	Pro průřez vodiče (mm ²)	Pro velikost šroubu	Barva	Rozměry (mm)							Množství v balení (ks)
					d2	d3	l3	l1	d4	d1	s	
wpr8752	OKSM-1.5-M3.5	0,5 - 1,5	M3,5	červená	3,7	5,5	26,0	18,5	4,5	1,7	0,75	100
wpr8753	OKSM-1.5-M4	0,5 - 1,5	M4	červená	4,3	8,0	26,0	18,5	4,5	1,7	0,75	100
wpr8754	OKSM-1.5-M5	0,5 - 1,5	M5	červená	5,3	8,0	26,0	18,5	4,5	1,7	0,75	100
wpr8755	OKSM-1.5-M6	0,5 - 1,5	M6	červená	6,5	11,6	31,5	18,5	4,5	1,7	0,75	100
wpr8756	OKSM-1.5-M8	0,5 - 1,5	M8	červená	8,4	11,6	31,5	18,5	4,5	1,7	0,75	100
wpr8757	OKSM-1.5-M10	0,5 - 1,5	M10	červená	10,5	13,6	40,5	18,5	4,5	1,7	0,75	100
wpr8758	OKSM-2.5-M3.5	1,5 - 2,5	M3,5	modrá	3,7	8,5	28,5	20,5	5,5	2,3	0,8	100
wpr8759	OKSM-2.5-M4	1,5 - 2,5	M4	modrá	4,3	8,5	28,5	20,5	5,5	2,3	0,8	100
wpr8760	OKSM-2.5-M5	1,5 - 2,5	M5	modrá	5,3	9,5	28,5	20,5	5,5	2,3	0,8	100
wpr8761	OKSM-2.5-M6	1,5 - 2,5	M6	modrá	6,5	12,0	33,5	20,5	5,5	2,3	0,8	100
wpr8762	OKSM-2.5-M8	1,5 - 2,5	M8	modrá	8,4	12,0	33,5	20,5	5,5	2,3	0,8	100
wpr8763	OKSM-2.5-M10	1,5 - 2,5	M10	modrá	10,5	13,6	37,2	20,5	5,5	2,3	0,8	100
wpr8764	OKSM-6-M4	4,0 - 6,0	M4	žlutá	4,3	9,5	33,0	23,5	6,5	3,4	1,0	100
wpr8765	OKSM-6-M5	4,0 - 6,0	M5	žlutá	5,3	9,5	33,0	23,5	6,5	3,4	1,0	100
wpr8766	OKSM-6-M6	4,0 - 6,0	M6	žlutá	6,5	12,0	36,5	23,5	6,5	3,4	1,0	100
wpr8767	OKSM-6-M8	4,0 - 6,0	M8	žlutá	8,4	15,0	41,0	23,5	6,5	3,4	1,0	100
wpr8768	OKSM-6-M10	4,0 - 6,0	M10	žlutá	10,5	15,0	41,0	23,5	6,5	3,4	1,0	100
wpr8769	OKSM-6-M12	4,0 - 6,0	M12	žlutá	13,0	19,2	45,5	23,5	6,5	3,4	1,0	100

Upozornění:

Pro správné krimpování je nutné používat lisovací kleště určené výhradně pro lisování ukončovacích prvků s teplem smrštiteľnou trubicí.

Doporučené nářadí pro lisování:

- kleště "WILDCAT Exclusive 10" (typ: 34-WCAT-10, kat.číslo: wpr10428), viz str. 534



- kleště "X-MASTER 3262, 3258" (kat.číslo: wpr10454, wpr10455), viz str. 536



Katalogový list

••••• Kabelové ukončovací a spojovací prvky (dutinky, oka, vidlice, kolíky, konektory, spojky)

Lisovací vidlice s izolací PVC

s kuželovitým vstupem „EASY ENTRY“

- Materiál: měď, galvanicky pocínovaná
- Materiál izolace: Polyvinylchlorid (PVC)
- Provozní teplota: -10°C až +75°C
- Max. provozní napětí: 600 V
- Dle normy: UL 486

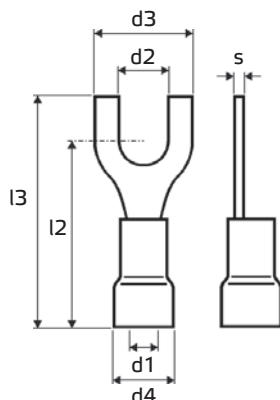

Speciální kuželovitý vstup „EASY ENTRY“ usnadňuje a urychluje dokonalé zavedení vodiče do ukončovacího prvku a pomáhá zabránit nežádoucímu zkroucení a poškození jednotlivých žil jemně slaněného vodiče.

Lisovací vidlice s izolací PVC

Katalog. číslo	Typ	Pro průřez vodiče (mm ²)	Pro velikost šroubu	Barva	Rozměry (mm)							Množství v balení (ks)
					d2	d3	l2	l3	d1	d4	s	
wpr9827	VIIZ-1.5-M3-V	0,5 - 1,5	M3	červená	3,2	5,7	17,7	22,2	1,7	4,0	0,75	100
wpr8771	VIIZ-1.5-M3.5-V	0,5 - 1,5	M3,5	červená	3,7	6,4	17,7	22,2	1,7	4,0	0,75	100
wpr9828	VIIZ-1.5-M4-V	0,5 - 1,5	M4	červená	4,3	6,4	17,7	22,2	1,7	4,0	0,75	100
wpr9840	VIIZ-1.5-M4/8-V	0,5 - 1,5	M4	červená	4,3	8,1	17,7	22,2	1,7	4,0	0,75	100
wpr9829	VIIZ-1.5-M5-V	0,5 - 1,5	M5	červená	5,3	8,1	17,7	22,2	1,7	4,0	0,75	100
wpr8774	VIIZ-1.5-M5/10-V	0,5 - 1,5	M5	červená	5,3	9,5	17,7	22,2	1,7	4,0	0,75	100
wpr9830	VIIZ-1.5-M6-V	0,5 - 1,5	M6	červená	6,4	9,5	17,7	22,2	1,7	4,0	0,75	100
wpr8776	VIIZ-1.5-M6/12	0,5 - 1,5	M6	červená	6,4	12,0	22,2	28,2	1,7	4,0	0,75	100
wpr9831	VIIZ-2.5-M3-V	1,5 - 2,5	M3	modrá	3,2	5,7	18,0	22,5	2,3	4,5	0,8	100
wpr8778	VIIZ-2.5-M3.5-V	1,5 - 2,5	M3,5	modrá	3,7	6,0	18,0	22,5	2,3	4,5	0,8	100
wpr9832	VIIZ-2.5-M4-V	1,5 - 2,5	M4	modrá	4,3	6,4	18,0	22,5	2,3	4,5	0,8	100
wpr9841	VIIZ-2.5-M4/8-V	1,5 - 2,5	M4	modrá	4,3	7,9	18,0	22,5	2,3	4,5	0,8	100
wpr9833	VIIZ-2.5-M5-V	1,5 - 2,5	M5	modrá	5,3	7,9	18,0	22,5	2,3	4,5	0,8	100
wpr8780	VIIZ-2.5-M5/9-V	1,5 - 2,5	M5	modrá	5,3	9,3	18,0	22,5	2,3	4,5	0,8	100
wpr9834	VIIZ-2.5-M6-V	1,5 - 2,5	M6	modrá	6,4	9,3	18,0	22,5	2,3	4,5	0,8	100
wpr8781	VIIZ-2.5-M6/12	1,5 - 2,5	M6	modrá	6,4	12,0	22,5	28,5	2,3	4,5	0,8	100
wpr9835	VIIZ-6-M3.5-V	4,0 - 6,0	M3,5	žlutá	3,7	8,3	21,1	26,6	3,4	6,3	1,0	100
wpr9836	VIIZ-6-M4-V	4,0 - 6,0	M4	žlutá	4,3	8,3	21,1	26,6	3,4	6,3	1,0	100
wpr9842	VIIZ-6-M4/9-V	4,0 - 6,0	M4	žlutá	4,3	9,0	21,1	26,6	3,4	6,3	1,0	100
wpr9837	VIIZ-6-M5-V	4,0 - 6,0	M5	žlutá	5,3	9,0	21,1	26,6	3,4	6,3	1,0	100
wpr9838	VIIZ-6-M6-V	4,0 - 6,0	M6	žlutá	6,4	12,0	26,1	32,6	3,4	6,3	1,0	100
wpr9839	VIIZ-6-M8-V	4,0 - 6,0	M8	žlutá	8,4	14,0	24,6	31,6	3,4	6,3	1,0	100

Doporučené nářadí pro lisování:

- kleště "WILDCAT Exclusive 2" (typ: 34-WCAT-2, kat.číslo: wpr10444), oválné lisování symetrické od 0,75 do 6 mm², viz str. 527
- kleště "X-MASTER 3128, 3129" (kat.číslo: wpr10445, wpr10446), oválné lisování asymetrické od 0,1 do 6 mm², viz str. 528

Katalogový list

••••• Kabelové ukončovací a spojovací prvky (dutinky, oka, vidlice, kolíky, konektory, spojky)

Lisovací vidlice s izolací Polyamid 6.6 (PA)

s kuželovitým vstupem „EASY ENTRY“

- Materiál: měď, galvanicky pocínovaná
- Materiál izolace: Polyamid 6.6 (PA)
- Max. provozní teplota: +105°C
- Max. provozní napětí: 600 V
- Dle norem: DIN 46237, UL 486

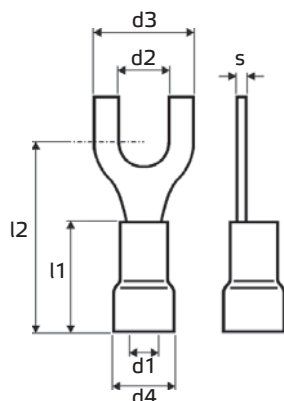

Speciální kuželovitý vstup „EASY ENTRY“ usnadňuje a urychluje dokonalé zavedení vodiče do ukončovacího prvku a pomáhá zabránit nežádoucímu zkroucení a poškození jednotlivých žil jemně slaněného vodiče.

Lisovací vidlice s izolací Polyamid 6.6 (PA)

Katalog. číslo	Typ	Pro průřez vodiče (mm²)	Pro velikost šroubu	Barva	Rozměry (mm)							Množství v balení (ks)
					d2	d3	l2	d1	d4	l1	s	
wpr8787	VIIZ-1.5-M3-PA	0,5 - 1,5	M3	červená	3,2	6,0	17,0	1,6	4,0	11,0	0,75	100
wpr8788	VIIZ-1.5-M3.5-PA	0,5 - 1,5	M3,5	červená	3,7	6,0	17,0	1,6	4,0	11,0	0,75	100
wpr8789	VIIZ-1.5-M4-PA	0,5 - 1,5	M4	červená	4,3	6,8	18,0	1,6	4,0	11,0	0,75	100
wpr8790	VIIZ-1.5-M5-PA	0,5 - 1,5	M5	červená	5,3	10,0	19,0	1,6	4,0	11,0	0,75	100
wpr8791	VIIZ-1.5-M6-PA	0,5 - 1,5	M6	červená	6,5	11,0	21,0	1,6	4,0	11,0	0,75	100
wpr8792	VIIZ-2.5-M3-PA	1,5 - 2,5	M3	modrá	3,2	5,5	19,0	2,3	4,5	11,0	0,8	100
wpr8793	VIIZ-2.5-M3.5-PA	1,5 - 2,5	M3,5	modrá	3,7	6,0	17,0	2,3	4,5	11,0	0,8	100
wpr8794	VIIZ-2.5-M4-PA	1,5 - 2,5	M4	modrá	4,3	6,8	18,7	2,3	4,5	11,0	0,8	100
wpr8795	VIIZ-2.5-M5-PA	1,5 - 2,5	M5	modrá	5,3	10,0	20,0	2,3	4,5	11,0	0,8	100
wpr8796	VIIZ-2.5-M6-PA	1,5 - 2,5	M6	modrá	6,5	11,0	22,0	2,3	4,5	11,0	0,8	100
wpr8797	VIIZ-6-M4-PA	4,0 - 6,0	M4	žlutá	4,3	8,0	21,0	3,6	6,4	13,0	1,0	100
wpr8798	VIIZ-6-M5-PA	4,0 - 6,0	M5	žlutá	5,3	10,0	22,0	3,6	6,4	13,0	1,0	100
wpr8799	VIIZ-6-M6-PA	4,0 - 6,0	M6	žlutá	6,5	11,0	23,0	3,6	6,4	13,0	1,0	100
wpr8800	VIIZ-6-M8-PA	4,0 - 6,0	M8	žlutá	8,4	14,0	26,0	3,6	6,4	13,0	1,0	100
wpr8801	VIIZ-6-M10-PA	4,0 - 6,0	M10	žlutá	10,5	18,0	28,0	3,6	6,4	13,0	1,0	100

Doporučené nářadí pro lisování:

- kleště „WILDCAT Exclusive 2“ (typ: 34-WCAT-2, kat.číslo: wpr10444), viz str. 527

 0,75 - 6 mm²



- kleště „X-MASTER 3128, 3129“ (kat.číslo: wpr10445, wpr10446), viz str. 528

 0,1 - 6 mm²



Katalogový list

••••• Kabelové ukončovací a spojovací prvky (dutinky, oka, vidlice, kolíky, konektory, spojky)

Lisovací vidlice s izolací Polykarbonát (PC)

s kuželovitým vstupem „EASY ENTRY“

- Materiál: měď, galvanicky pocínovaná
- Materiál izolace: Polykarbonát (PC)
- Max. provozní teplota: +125°C
- Max. provozní napětí: 600 V
- Dle norem: DIN 46237, UL 486

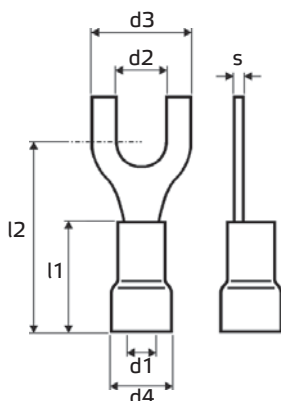

Speciální kuželovitý vstup „EASY ENTRY“ usnadňuje a urychluje dokonalé zavedení vodiče do ukončovacího prvku a pomáhá zabránit nežádoucímu zkroucení a poškození jednotlivých žil jemně slaněného vodiče.

Lisovací vidlice s izolací Polykarbonát (PC)

Katalog. číslo	Typ	Pro průřez vodiče (mm ²)	Pro velikost šroubu	Barva	Rozměry (mm)							Množství v balení (ks)
					d2	d3	l1	l2	d1	d4	s	
wpr10064	VIIIZ-1.5-M3-PC	0,5 - 1,5	M3	Red	3,2	6,0	11,0	17,0	1,6	4,0	0,75	100
wpr10065	VIIIZ-1.5-M3.5-PC	0,5 - 1,5	M3	Red	3,7	6,0	11,0	17,0	1,6	4,0	0,75	100
wpr10066	VIIIZ-1.5-M4-PC	0,5 - 1,5	M4	Red	4,3	6,8	11,0	18,0	1,6	4,0	0,75	100
wpr10067	VIIIZ-1.5-M5-PC	0,5 - 1,5	M5	Red	5,3	10,0	11,0	19,0	1,6	4,0	0,75	100
wpr10068	VIIIZ-1.5-M6-PC	0,5 - 1,5	M6	Red	6,5	11,0	11,0	21,0	1,6	4,0	0,75	100
wpr10069	VIIIZ-2.5-M3-PC	1,5 - 2,5	M3	Blue	3,2	5,5	11,0	19,0	2,3	4,5	0,8	100
wpr10070	VIIIZ-2.5-M3.5-PC	1,5 - 2,5	M3,5	Blue	3,7	6,0	11,0	17,0	2,3	4,5	0,8	100
wpr10071	VIIIZ-2.5-M4-PC	1,5 - 2,5	M4	Blue	4,3	6,8	11,0	18,0	2,3	4,5	0,8	100
wpr10072	VIIIZ-2.5-M5-PC	1,5 - 2,5	M5	Blue	5,3	10,0	11,0	20,0	2,3	4,5	0,8	100
wpr10073	VIIIZ-2.5-M6-PC	1,5 - 2,5	M6	Blue	6,5	11,0	11,0	22,0	2,3	4,5	0,8	100
wpr10074	VIIIZ-6-M4-PC	4,0 - 6,0	M4	Yellow	4,3	8,0	13,0	21,0	3,6	6,4	1,0	100
wpr10075	VIIIZ-6-M5-PC	4,0 - 6,0	M5	Yellow	5,3	10,0	13,0	22,0	3,6	6,4	1,0	100
wpr10076	VIIIZ-6-M6-PC	4,0 - 6,0	M6	Yellow	6,5	11,0	13,0	23,0	3,6	6,4	1,0	100
wpr10077	VIIIZ-6-M8-PC	4,0 - 6,0	M8	Yellow	8,4	14,0	13,0	26,0	3,6	6,4	1,0	100
wpr10078	VIIIZ-6-M10-PC	4,0 - 6,0	M10	Yellow	10,5	18,0	13,0	28,0	3,6	6,4	1,0	100

Doporučené nářadí pro lisování:

- kleště "WILDCAT Exclusive 2" (typ: 34-WCAT-2, kat.číslo: wpr10444), viz str. 527

 0,75 - 6 mm²



- kleště "X-MASTER 3128, 3129" (kat.číslo: wpr10445, wpr10446), viz str. 528

 0,1 - 6 mm²



Katalogový list

••••• Kabelové ukončovací a spojovací prvky (dutinky, oka, vidlice, kolíky, konektory, spojky)

Lisovací vidlice neizolované

- Materiál: měď, galvanicky pocínovaná
- Max. provozní teplota: +125°C
- Dle norem: DIN 46234, UL 486

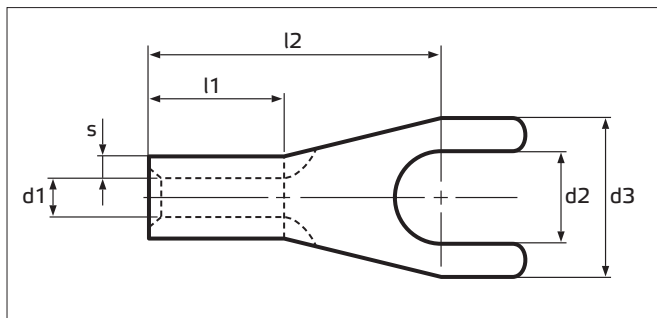

Lisovací vidlice neizolované

Katalog. číslo	Typ	Pro průřez vodiče (mm ²)	Pro velikost šroubu	Rozměry (mm)						Množství v balení (ks)
				d2	d3	l2	l1	d1	s	
wpr8802	VIN-0.5-M3	0,1 - 0,5	M3	3,2	5,0	8,0	4,0	1,0	0,5	100
wpr8803	VIN-1.5-M3	0,5 - 1,5	M3	3,2	6,0	11,0	5,0	1,6	0,8	100
wpr8804	VIN-1.5-M3.5	0,5 - 1,5	M3,5	3,7	6,0	11,0	5,0	1,6	0,8	100
wpr8805	VIN-1.5-M4	0,5 - 1,5	M4	4,3	8,0	12,0	5,0	1,6	0,8	100
wpr8806	VIN-1.5-M5	0,5 - 1,5	M5	5,3	10,0	13,0	5,0	1,6	0,8	100
wpr8807	VIN-1.5-M6	0,5 - 1,5	M6	6,5	11,0	15,0	5,0	1,6	0,8	100
wpr8808	VIN-1.5-M8	0,5 - 1,5	M8	8,4	12,0	17,0	5,0	1,6	0,8	100
wpr8809	VIN-2.5-M3	1,5 - 2,5	M3	3,2	5,5	13,0	5,0	2,3	0,8	100
wpr8810	VIN-2.5-M3.5	1,5 - 2,5	M3,5	3,7	6,0	11,0	5,0	2,3	0,8	100
wpr8811	VIN-2.5-M4	1,5 - 2,5	M4	4,3	6,8	12,7	5,0	2,3	0,8	100
wpr8812	VIN-2.5-M5	1,5 - 2,5	M5	5,3	10,0	14,0	5,0	2,3	0,8	100
wpr8813	VIN-2.5-M6	1,5 - 2,5	M6	6,5	11,0	16,0	5,0	2,3	0,8	100
wpr8814	VIN-2.5-M8	1,5 - 2,5	M8	8,4	14,0	17,0	5,0	2,3	0,9	100
wpr8815	VIN-6-M4	4,0 - 6,0	M4	4,3	8,0	14,0	6,0	3,6	1,0	100
wpr8816	VIN-6-M5	4,0 - 6,0	M5	5,3	10,0	15,0	6,0	3,6	1,0	100
wpr8817	VIN-6-M6	4,0 - 6,0	M6	6,5	11,0	16,0	6,0	3,6	1,0	100
wpr8818	VIN-6-M8	4,0 - 6,0	M8	8,4	14,0	19,0	6,0	3,6	1,0	100
wpr8819	VIN-10-M4	10	M4	4,3	10,0	16,0	8,0	4,5	1,1	100
wpr8820	VIN-10-M5	10	M5	5,3	10,0	16,0	8,0	4,5	1,1	100
wpr8821	VIN-10-M6	10	M6	6,5	11,0	17,0	8,0	4,5	1,1	100

Doporučené nářadí pro lisování:

- kleště "WILDCAT Exclusive 3, 4" (kat.číslo: wpr10429, wpr10430), viz str. 537



0,35 - 2,5 mm²



4 - 10 mm²



- kleště "X-MASTER 3139, 3137, 3142" (kat.číslo: wpr10259, wpr10271, wpr10272), viz str. 538



0,5 - 6 mm²



4 - 10 mm²



- kleště "SAMURAI 44" (typ: 37-SAM-44, kat.číslo: wpr10274), viz str. 539



0,75 - 10 mm²



Katalogový list

••••• Kabelové ukončovací a spojovací prvky (dutinky, oka, vidlice, kolíky, konektory, spojky)

Lisovací vidlice izolované teplem smrštiteľnou trubicí s lepidlem

- Materiál: měď, galvanicky pocínovaná
- Materiál izolace: teplem smrštiteľná trubice
- Provozní teplota: -10°C až +105°C
- Max. provozní napětí: 600 V
- Teplota pro smrštění: +150°C
- Dle normy: UL 486

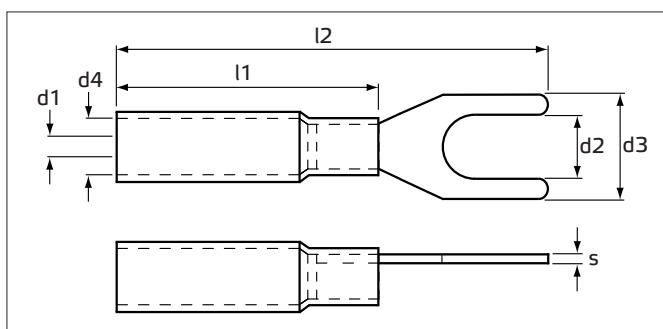

Doporučené nářadí pro smršťování:

- elektrická horkovzdušná pistole (typ: 93-340-K, kat.číslo: wpr6065), viz str. 472



Lisovací vidlice izolované teplem smrštiteľnou trubicí s lepidlem

Katalog. číslo	Typ	Pro průřez vodiče (mm ²)	Pro velikost šroubu	Barva	Rozměry (mm)							Množství v balení (ks)
					d2	d3	r	l	a	d1	s	
wpr8822	VISM-1.5-M3.5	0,5 - 1,5	M3,5	Red	3,7	6,4	25,5	18,5	4,5	1,7	0,75	100
wpr8823	VISM-1.5-M4	0,5 - 1,5	M4	Red	4,3	7,2	26,0	18,5	4,5	1,7	0,75	100
wpr8824	VISM-1.5-M5	0,5 - 1,5	M5	Red	5,3	8,0	26,0	18,5	4,5	1,7	0,75	100
wpr8825	VISM-2.5-M3.5	1,5 - 2,5	M3,5	Blue	3,7	6,4	26,5	20,5	5,5	2,3	0,8	100
wpr8826	VISM-2.5-M4	1,5 - 2,5	M4	Blue	4,3	7,2	26,5	20,5	5,5	2,3	0,8	100
wpr8827	VISM-2.5-M5	1,5 - 2,5	M5	Blue	5,3	9,5	28,5	20,5	5,5	2,3	0,8	100
wpr8828	VISM-6-M4	4,0 - 6,0	M4	Yellow	4,3	9,5	32,5	23,5	6,5	3,4	1,0	100
wpr8829	VISM-6-M5	4,0 - 6,0	M5	Yellow	5,3	9,5	32,5	23,5	6,5	3,4	1,0	100
wpr8830	VISM-6-M6	4,0 - 6,0	M6	Yellow	6,5	12,0	39,0	23,5	6,5	3,4	1,0	100

Upozornění:

Pro správné krimpování je nutné používat lisovací kleště určené výhradně pro lisování ukončovacích prvků s teplem smrštiteľnou trubicí.

Doporučené nářadí pro lisování:

- kleště "WILDCAT Exclusive 10" (typ: 34-WCAT-10, kat.číslo: wpr10428), viz str. 534

 0,5 - 6 mm²



- kleště "X-MASTER 3262, 3258" (kat.číslo: wpr10454, wpr10455), viz str. 536

 0,32 - 6 mm²



Katalogový list

••••• Kabelové ukončovací a spojovací prvky (dutinky, oka, vidlice, kolíky, konektory, spojky)

Lisovací kolíky s izolací PVC

- Materiál: měď, galvanicky pocínovaná
- Materiál izolace: Polyvinylchlorid (PVC)
- Provozní teplota: -10°C až +75°C
- Max. provozní napětí: 600 V
- Dle normy: UL 486

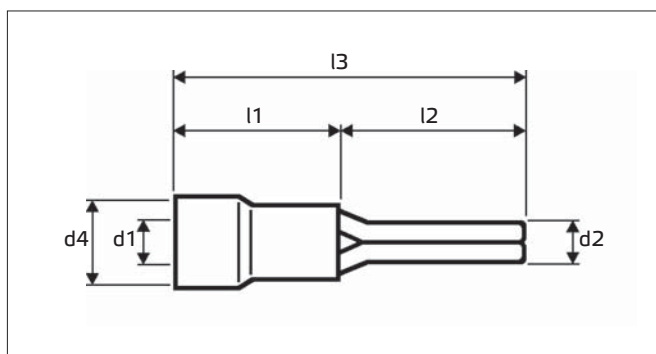

Lisovací kolíky s izolací PVC

Katalog. číslo	Typ	Pro průřez vodiče (mm ²)	Barva	Rozměry (mm)						Množství v balení (ks)
				d2	l3	l2	l1	d4	d1	
wpr8831	KOI-1.5-8	0,5 - 1,5	Red	1,9	18,5	8,5	10,0	4,1	1,6	100
wpr8832	KOI-1.5-10	0,5 - 1,5	Red	1,9	20,5	10,5	10,0	4,1	1,6	100
wpr8833	KOI-1.5-12	0,5 - 1,5	Red	1,9	22,5	12,5	10,0	4,1	1,6	100
wpr8834	KOI-1.5-17	0,5 - 1,5	Red	1,9	27,5	17,5	10,0	4,1	1,6	100
wpr8835	KOI-2.5-8	1,5 - 2,5	Blue	1,9	18,5	8,5	10,0	4,5	2,3	100
wpr8836	KOI-2.5-10	1,5 - 2,5	Blue	1,9	20,5	10,5	10,0	4,5	2,3	100
wpr8837	KOI-2.5-12	1,5 - 2,5	Blue	1,9	22,5	12,5	10,0	4,5	2,3	100
wpr8838	KOI-2.5-17	1,5 - 2,5	Blue	1,9	26,0	16,0	10,0	4,5	2,3	100
wpr8839	KOI-6-10	4,0 - 6,0	Yellow	2,8	23,0	10,0	13,0	6,4	3,4	100
wpr8841	KOI-6-14	4,0 - 6,0	Yellow	2,8	27,0	14,0	13,0	6,4	3,4	100

Doporučené nářadí pro lisování:

- kleště "WILDCAT Exclusive 2" (typ: 34-WCAT-2, kat.číslo: wpr10444), viz str. 527

 0,75 - 6 mm²



- kleště "X-MASTER 3128, 3129" (kat.číslo: wpr10445, wpr10446), viz str. 528

 0,1 - 6 mm²



Katalogový list

••••• Kabelové ukončovací a spojovací prvky (dutinky, oka, vidlice, kolíky, konektory, spojky)

Lisovací kolíky s izolací Polyamid 6.6 (PA)

s kuželovitým vstupem „EASY ENTRY“

- Materiál: měď, galvanicky pocínovaná
- Materiál izolace: Polyamid 6.6 (PA)
- Max. provozní teplota: +105°C
- Max. provozní napětí: 600 V
- Dle norem: DIN 46231, UL 486

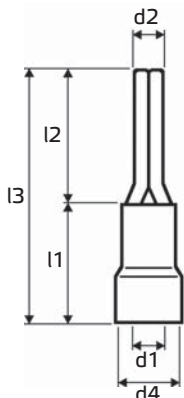

Speciální kuželovitý vstup „EASY ENTRY“ usnadňuje a urychluje dokonalé zavedení vodiče do ukončovacího prvku a pomáhá zabránit nežádoucímu zkroucení a poškození jednotlivých žil jemně slaněného vodiče.

Lisovací kolíky s izolací Polyamid 6.6 (PA)

Katalog. číslo	Typ	Pro průřez vodiče (mm ²)	Barva	Rozměry (mm)						Množství v balení (ks)
				d2	l2	l3	l1	d4	d1	
wpr8842	KOI-1.5-9-PA	0,5 - 1,5	Red	1,9	9,0	19,8	11,0	4,0	1,7	100
wpr8843	KOI-1.5-10-PA	0,5 - 1,5	Red	1,9	10,0	20,8	11,0	4,0	1,7	100
wpr8844	KOI-1.5-12-PA	0,5 - 1,5	Red	1,9	12,0	22,8	11,0	4,0	1,7	100
wpr8845	KOI-2.5-9-PA	1,5 - 2,5	Blue	1,9	9,0	19,8	11,0	4,5	2,3	100
wpr8846	KOI-2.5-10-PA	1,5 - 2,5	Blue	1,9	10,0	20,8	11,0	4,5	2,3	100
wpr8847	KOI-2.5-12-PA	1,5 - 2,5	Blue	1,9	12,0	22,8	11,0	4,5	2,3	100
wpr8848	KOI-6-14-PA	4,0 - 6,0	Yellow	2,8	14,0	27,0	13,0	6,4	3,4	100
wpr8849	KOI-10-12-PA	10	Red	4,3	12,0	34,0	20,0	7,8	4,5	100
wpr8850	KOI-16-13-PA	16	Blue	5,5	13,0	40,7	24,7	10,8	5,8	20
wpr8851	KOI-25-15-PA	25	Yellow	6,8	15,0	44,0	24,0	12,4	7,0	20
wpr8852	KOI-35-20-PA	35	Red	8,0	20,0	52,5	28,0	14,0	8,4	20
wpr8853	KOI-50-20-PA	50	Blue	9,5	20,0	59,0	33,0	15,5	9,6	10
wpr8854	KOI-70-23-PA	70	Yellow	11	23,5	69,0	38,0	18,0	11,4	10
wpr8855	KOI-95-24-PA	95	Red	12,5	23,5	71,0	40,0	20,7	13,5	10

Doporučené nářadí pro lisování:

- kleště "WILDCAT Exclusive 2" (typ: 34-WCAT-2, kat.číslo: wpr10444), viz str. 527



0,75 - 6 mm²



- kleště "X-MASTER 3128, 3129" (kat.číslo: wpr10445, wpr10446), viz str. 528



0,1 - 6 mm²



Katalogový list

⚡ Kabelové ukončovací a spojovací prvky (dutinky, oka, vidlice, kolíky, konektory, spojky)

Lisovací kolíky neizolované

- Materiál: měď, galvanicky pocínovaná
- Max. provozní teplota: +125°C
- Dle norem: DIN 46230, UL 486

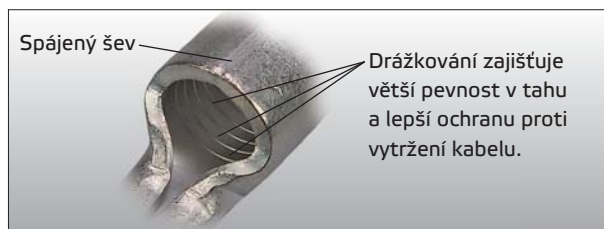
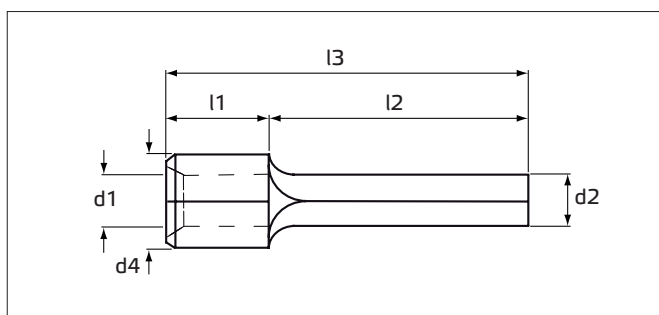

Lisovací kolíky neizolované

Katalog. číslo	Typ	Pro průřez vodiče (mm ²)	Rozměry (mm)						Množství v balení (ks)
			d2	l3	l2	l1	d1	d4	
wpr8856	KON-0.5-10	0,1 - 0,5	1,4	14,0	10,0	4,0	1,0	2,2	100
wpr8857	KON-1.5-9	0,5 - 1,5	1,9	13,8	9,0	4,8	1,7	3,4	100
wpr8858	KON-1.5-10	0,5 - 1,5	1,9	14,8	10,0	4,8	1,7	3,4	100
wpr8859	KON-2.5-10	1,5 - 2,5	1,9	14,8	10,0	4,8	2,3	4,1	100
wpr8860	KON-2.5-12	1,5 - 2,5	1,9	16,8	12,0	4,8	2,3	4,1	100
wpr8861	KON-6-14	4,0 - 6,0	2,8	20,0	14,0	6,0	3,4	5,6	100
wpr8862	KON-10-14	10	4,3	22,0	14,0	8,0	4,5	6,9	100
wpr8863	KON-16-16	16	5,5	26,0	16,0	10,0	5,8	8,4	100
wpr8864	KON-25-20	25	6,8	33,5	20,0	13,5	7,0	9,5	50
wpr8865	KON-35-24	35	8,0	40,5	24,5	16,0	8,4	11,8	50
wpr8866	KON-50-26	50	9,5	45,0	26,0	19,0	9,6	13,6	50
wpr8867	KON-70-31	70	11,0	55,0	31,0	24,0	11,4	15,8	50
wpr8868	KON-95-31	95	12,5	55,0	31,0	24,0	13,5	18,9	25

Doporučené nářadí pro lisování:

- kleště "WILDCAT Exclusive 3, 4" (kat.číslo: wpr10429, wpr10430), trnové lisování od 0,35 do 10 mm², viz str. 537
- kleště "X-MASTER 3139, 3137, 3142" (kat.číslo: wpr10259, wpr10271, wpr10272), trnové lisování od 0,5 do 10 mm², viz str. 538
- kleště "SAMURAI 44" (typ: 37-SAM-44, kat.číslo: wpr10274), trnové lisování od 0,75 do 16 mm², viz str. 539
- kleště "HIPO Crimper 3" (typ: 37-HIPO-3, kat.číslo: wpr10279), trnové lisování od 10 do 120 mm², viz str. 539
- nářadí s vyměnitelnými čelistmi řad Alpha Line (do 120 mm²), Delta Line (do 120 mm²), Gamma Line (do 240 mm²), od str. 542 do str. 557



WAPRO spol. s r.o.
Olomoucká 113

796 07 Prostějov - Držovice
Czech Republic

Tel.: +420 582 334 677
Fax: +420 582 334 676

E-mail: info@wapro.cz
www.wapro.cz

Katalogový list

••••• Kabelové ukončovací a spojovací prvky (dutinky, oka, vidlice, kolíky, konektory, spojky)

Lisovací kolíky ploché s izolací Polyamid 6.6 (PA)

s kuželovitým vstupem „EASY ENTRY“

- Materiál: měď, galvanicky pocínovaná
- Materiál izolace: Polyamid 6.6 (PA)
- Max. provozní teplota: +105°C
- Max. provozní napětí: 600 V
- Dle normy: UL 486

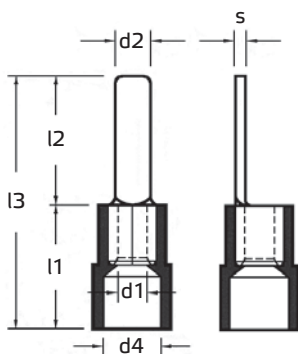

Speciální kuželovitý vstup „EASY ENTRY“ usnadňuje a urychluje dokonalé zavedení vodiče do ukončovacího prvku a pomáhá zabránit nežádoucímu zkroucení a poškození jednotlivých žil jemně slaněného vodiče.

Lisovací kolíky ploché s izolací Polyamid 6.6 (PA)

Katalog. číslo	Typ	Pro průřez vodiče (mm ²)	Barva	Rozměry (mm)							Množství v balení (ks)
				d2	l3	l2	l1	d4	d1	s	
wpr8869	KOIP-1.5-10-PA	0,5 - 1,5	Red	2,4	21,5	10,5	11,0	4,1	1,7	0,75	100
wpr8870	KOIP-1.5-11-PA	0,5 - 1,5	Red	3,0	22,0	11,0	11,0	4,1	1,7	0,75	100
wpr8871	KOIP-1.5-14-PA	0,5 - 1,5	Red	3,0	25,0	14,0	11,0	4,1	1,7	0,75	100
wpr8872	KOIP-2.5-9-PA	1,5 - 2,5	Blue	2,8	20,0	9,0	11,0	4,5	2,3	0,8	100
wpr8873	KOIP-2.5-13-PA	1,5 - 2,5	Blue	2,4	24,0	13,0	11,0	4,5	2,3	0,8	100
wpr8874	KOIP-2.5-18-PA	1,5 - 2,5	Blue	2,4	29,0	18,0	11,0	4,5	2,3	0,8	100
wpr8875	KOIP-6-10-PA	4,0 - 6,0	Yellow	2,8	23,5	10,5	13,0	6,5	3,4	1,0	100
wpr8876	KOIP-6-18-PA	4,0 - 6,0	Yellow	3,0	31,0	18,0	13,0	6,5	3,4	1,0	100

Doporučené nářadí pro lisování:

- kleště "WILDCAT Exclusive 2" (typ: 34-WCAT-2, kat.číslo: wpr10444), viz str. 527

 0,75 - 6 mm²



- kleště "X-MASTER 3128, 3129" (kat.číslo: wpr10445, wpr10446), viz str. 528

 0,1 - 6 mm²



Katalogový list

••••• Kabelové ukončovací a spojovací prvky (dutinky, oka, vidlice, kolíky, konektory, spojky)

Lisovací konektorové objímky kruhové celoizolované - PVC Lisovací konektorové kolíky kruhové poloizolované - PVC

- Materiál: mosaz, galvanicky pocínovaná
- Materiál izolace: Polyvinylchlorid (PVC)
- Provozní teplota: -10°C až +75°C
- Max. provozní napětí: 300 V

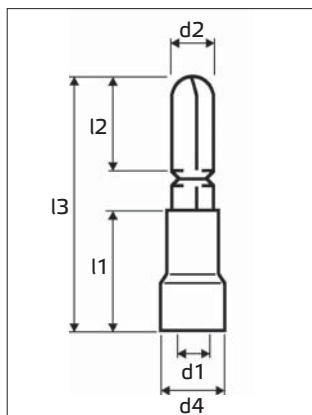
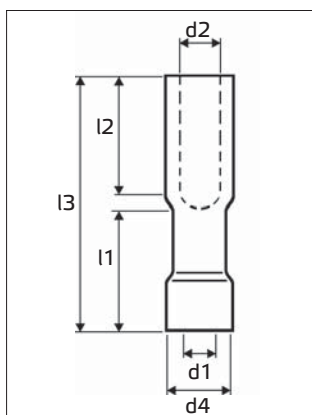

Lisovací konektorové objímky kruhové celoizolované - PVC

Katalog. číslo	Typ	Pro průřez vodiče (mm ²)	Barva	Rozměry (mm)						Množství v balení (ks)
				d2	l2	l3	l1	d4	d1	
wpr8877	OBK-CI-1.5-4	0,5 - 1,5	Red	4,0	9,0	23,0	11,0	4,0	1,7	100
wpr8878	OBK-CI-2.5-4	1,5 - 2,5	Blue	4,0	9,0	23,0	11,0	4,5	2,3	100
wpr8879	OBK-CI-2.5-5	1,5 - 2,5	Blue	5,0	9,0	23,5	11,0	4,5	2,3	100
wpr8880	OBK-CI-6-5	4,0 - 6,0	Yellow	5,0	9,0	25,5	12,5	5,5	3,4	100

Lisovací konektorové kolíky kruhové poloizolované - PVC

Katalog. číslo	Typ	Pro průřez vodiče (mm ²)	Barva	Rozměry (mm)						Množství v balení (ks)
				d2	l2	l3	l1	d4	d1	
wpr8881	KOK-PI-1.5-4	0,5 - 1,5	Red	4,0	8,5	21,0	10,0	4,0	1,7	100
wpr8882	KOK-PI-2.5-4	1,5 - 2,5	Blue	4,0	8,5	21,0	10,0	4,5	2,3	100
wpr8883	KOK-PI-2.5-5	1,5 - 2,5	Blue	5,0	8,5	21,0	10,0	4,5	2,3	100
wpr8884	KOK-PI-6-5	4,0 - 6,0	Yellow	5,0	8,5	23,0	2,5	5,5	3,4	100

Doporučené nářadí pro lisování:

- kleště "WILDCAT Exclusive 2" (typ: 34-WCAT-2, kat.číslo: wpr10444), viz str. 527



0,75 - 6 mm²



- kleště "X-MASTER 3128, 3129" (kat.číslo: wpr10445, wpr10446), viz str. 528

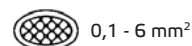

0,1 - 6 mm²



Katalogový list

••••• Kabelové ukončovací a spojovací prvky (dutinky, oka, vidlice, kolíky, konektory, spojky)

Lisovací konektorové objímky a kolíky kruhové celoizolované Polyamid 6.6 (PA)

s kuželovitým vstupem „EASY ENTRY“

- Materiál: mosaz, galvanicky pocínovaná
- Materiál izolace: Polyamid 6.6 (PA)
- Max. provozní teplota: +105°C
- Max. provozní napětí: 300 V

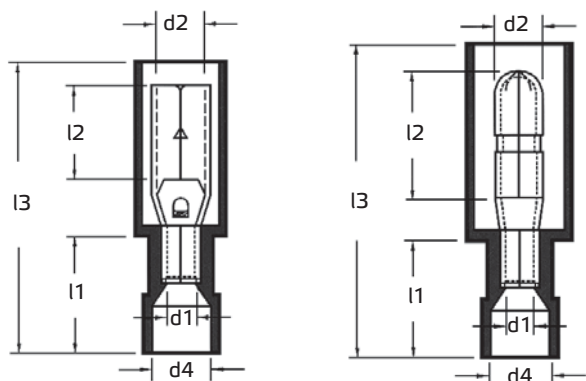

Speciální kuželovitý vstup „EASY ENTRY“ usnadňuje a urychluje dokonalé zavedení vodiče do ukončovacího prvku a pomáhá zabránit nežádoucímu zkroutení a poškození jednotlivých žil jemně slaněného vodiče.

Lisovací konektorové objímky kruhové celoizolované Polyamid 6.6 (PA)

Katalog. číslo	Typ	Pro průřez vodiče (mm ²)	Barva	Rozměry (mm)						Množství v balení (ks)
				d2	l2	l3	l1	d4	d1	
wpr8885	OBK-CI-1.5-4-PA	0,5 - 1,5	Red	4,0	9,0	25,2	11,0	4,2	1,7	100
wpr8886	OBK-CI-2.5-4-PA	1,5 - 2,5	Blue	4,0	9,0	25,2	11,0	4,9	2,3	100
wpr8887	OBK-CI-2.5-5-PA	1,5 - 2,5	Blue	5,0	9,0	23,0	10,5	4,9	2,3	100
wpr8888	OBK-CI-6-5-PA	4,0 - 6,0	Yellow	5,0	9,0	25,5	13,0	6,5	3,4	100

Lisovací konektorové kolíky kruhové celoizolované Polyamid 6.6 (PA)

Katalog. číslo	Typ	Pro průřez vodiče (mm ²)	Barva	Rozměry (mm)						Množství v balení (ks)
				d2	l2	l3	l1	d4	d1	
wpr8889	KOK-CI-1.5-4-PA	0,5 - 1,5	Red	4,0	10,5	26,5	10,0	4,2	1,7	100
wpr8890	KOK-CI-2.5-4-PA	1,5 - 2,5	Blue	4,0	10,5	26,5	10,0	4,9	2,3	100
wpr8891	KOK-CI-2.5-5-PA	1,5 - 2,5	Blue	5,0	10,0	23,5	10,5	4,9	2,3	100
wpr8892	KOK-CI-6-5-PA	4,0 - 6,0	Yellow	5,0	10,0	26,0	13,0	6,5	3,4	100

Doporučené nářadí pro lisování:

- kleště „WILDCAT Exclusive 2“ (typ: 34-WCAT-2, kat.číslo: wpr10444), viz str. 527



0,75 - 6 mm²



- kleště „X-MASTER 31 28, 31 29“ (kat.číslo: wpr10445, wpr10446), viz str. 528



0,1 - 6 mm²



Katalogový list

••••• Kabelové ukončovací a spojovací prvky (dutinky, oka, vidlice, kolíky, konektory, spojky)

Lisovací konektorové objímky ploché poloizolované Polyamid 6.6 (PA)

s kuželovitým vstupem „EASY ENTRY“

- Materiál: mosaz, galvanicky pocínovaná
- Materiál izolace: Polyamid 6.6 (PA)
- Max. provozní teplota: +105°C
- Max. provozní napětí: 300 V
- Dle norem: DIN 46245, UL 310

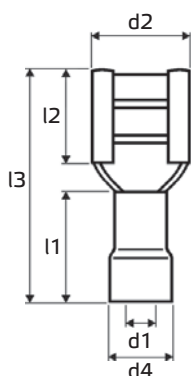

Speciální kuželovitý vstup „EASY ENTRY“ usnadňuje a urychluje dokonalé zavedení vodiče do ukončovacího prvku a pomáhá zabránit nežádoucímu zkroucení a poškození jednotlivých žil jemně slaněného vodiče.

Lisovací konektorové objímky ploché poloizolované Polyamid 6.6 (PA)

Katalog. číslo	Typ	Pro průřez vodiče (mm ²)	Pro kolík (mm)	Barva	Rozměry (mm)						Množství v balení (ks)
					d2	l2	l3	l1	d4	d1	
wpr8893	OBP-PI-1.5-2805-PA	0,5 - 1,5	2,8 x 0,5	Red	3,2	6,4	19,5	11,0	4,1	1,7	100
wpr8894	OBP-PI-1.5-2808-PA	0,5 - 1,5	2,8 x 0,8	Red	3,2	6,4	19,5	11,0	4,1	1,7	100
wpr8895	OBP-PI-1.5-4805-PA	0,5 - 1,5	4,8 x 0,5	Red	5,0	6,5	20,0	11,0	4,1	1,7	100
wpr8896	OBP-PI-1.5-4808-PA	0,5 - 1,5	4,8 x 0,8	Red	5,0	6,5	20,0	11,0	4,1	1,7	100
wpr8897	OBP-PI-1.5-6308-PA	0,5 - 1,5	6,35 x 0,8	Red	6,6	7,9	22,0	11,0	4,1	1,7	100
wpr8898	OBP-PI-2.5-2805-PA	1,5 - 2,5	2,8 x 0,5	Blue	3,2	6,4	19,5	11,0	4,8	2,3	100
wpr8899	OBP-PI-2.5-2808-PA	1,5 - 2,5	2,8 x 0,8	Blue	3,2	6,4	19,5	11,0	4,8	2,3	100
wpr8900	OBP-PI-2.5-4805-PA	1,5 - 2,5	4,8 x 0,5	Blue	5,0	6,5	20,0	11,0	4,8	2,3	100
wpr8901	OBP-PI-2.5-4808-PA	1,5 - 2,5	4,8 x 0,8	Blue	5,0	6,5	20,0	11,0	4,8	2,3	100
wpr8902	OBP-PI-2.5-6308-PA	1,5 - 2,5	6,35 x 0,8	Blue	6,6	7,9	22,0	11,0	4,8	2,3	100
wpr8903	OBP-PI-6-6308-PA	4,0 - 6,0	6,35 x 0,8	Yellow	6,6	7,9	24,0	13,0	6,5	3,4	100
wpr8904	OBP-PI-6-9512-PA	4,0 - 6,0	9,5 x 1,2	Yellow	9,9	12,5	29,0	13,0	6,5	3,4	100

Doporučené nářadí pro lisování:

- kleště "WILDCAT Exclusive 2" (typ: 34-WCAT-2, kat.číslo: wpr10444), viz str. 527

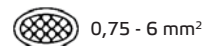

- kleště "X-MASTER 3128, 3129" (kat.číslo: wpr10445, wpr10446), viz str. 528



Lisovací konektorové objímky ploché poloizolované Polyamid 6.6 (PA)

s dodatečnou měděnou válcovitou vložkou „DOUBLE CRIMP“

- Materiál: mosaz, galvanicky pocínovaná
- Materiál izolace: Polyamid 6.6 (PA)
- Max. provozní teplota: +105°C
- Max. provozní napětí: 300 V
- Dle norem: DIN 46245, UL 310

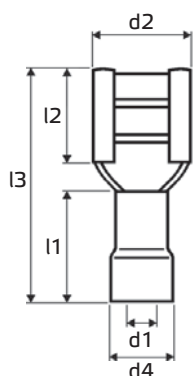

Speciální kuželovitý vstup „EASY ENTRY“ usnadňuje a urychluje dokonalé zavedení vodiče do ukončovacího prvku a pomáhá zabránit nežádoucímu zkroucení a poškození jednotlivých žil jemně slaněného vodiče.

„DOUBLE CRIMP“ - zesílené provedení objímky ukončovacího prvku dodatečnou měděnou vložkou zvyšuje odolnost lisovaného spoje proti vibracím a pevnost spoje v tahu.

Lisovací konektorové objímky ploché poloizolované Polyamid 6.6 (PA)

Katalog. číslo	Typ	Pro průřez vodiče (mm ²)	Pro kolík (mm)	Barva	Rozměry (mm)						Množství v balení (ks)
					d2	l2	l3	l1	d4	d1	
wpr8905	OBP-PI-1.5-2805-PA-DC	0,5 - 1,5	2,8 x 0,5	Red	3,2	6,4	19,5	11,0	4,1	1,7	100
wpr8906	OBP-PI-1.5-2808-PA-DC	0,5 - 1,5	2,8 x 0,8	Red	3,2	6,4	19,5	11,0	4,1	1,7	100
wpr8907	OBP-PI-1.5-4805-PA-DC	0,5 - 1,5	4,8 x 0,5	Red	5,0	6,5	20,0	11,0	4,1	1,7	100
wpr8908	OBP-PI-1.5-4808-PA-DC	0,5 - 1,5	4,8 x 0,8	Red	5,0	6,5	20,0	11,0	4,1	1,7	100
wpr8909	OBP-PI-1.5-6308-PA-DC	0,5 - 1,5	6,35 x 0,8	Red	6,6	7,9	22,0	11,0	4,1	1,7	100
wpr8910	OBP-PI-2.5-2805-PA-DC	1,5 - 2,5	2,8 x 0,5	Blue	3,2	6,4	19,5	11,0	4,8	2,3	100
wpr8911	OBP-PI-2.5-2808-PA-DC	1,5 - 2,5	2,8 x 0,8	Blue	3,2	6,4	19,5	11,0	4,8	2,3	100
wpr8912	OBP-PI-2.5-4805-PA-DC	1,5 - 2,5	4,8 x 0,5	Blue	5,0	6,5	20,0	11,0	4,8	2,3	100
wpr8913	OBP-PI-2.5-4808-PA-DC	1,5 - 2,5	4,8 x 0,8	Blue	5,0	6,5	20,0	11,0	4,8	2,3	100
wpr8914	OBP-PI-2.5-6308-PA-DC	1,5 - 2,5	6,35 x 0,8	Blue	6,6	7,9	22,0	11,0	4,8	2,3	100
wpr8915	OBP-PI-6-6308-PA-DC	4,0 - 6,0	6,35 x 0,8	Yellow	6,6	7,9	24,0	13,0	6,5	3,4	100
wpr8916	OBP-PI-6-9512-PA-DC	4,0 - 6,0	9,5 x 1,2	Yellow	9,9	12,5	29,0	13,0	6,5	3,4	100

Doporučené nářadí pro lisování:

- kleště "TRIDENT 2" (typ: 35-TRT-2, kat.číslo: wpr10261), viz str. 529



- kleště "X-MASTER 3128, 3129" (kat.číslo: wpr10445, wpr10446), viz str. 528

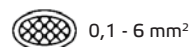

Katalogový list

••••• Kabelové ukončovací a spojovací prvky (dutinky, oka, vidlice, kolíky, konektory, spojky)

Lisovací konektorové objímky ploché celoizolované PVC

s dodatečnou měděnou válcovitou vložkou „DOUBLE CRIMP“

- Materiál: mosaz, galvanicky pocínovaná
- Materiál izolace: Polyvinylchlorid (PVC)
- Provozní teplota: -10°C až +75°C
- Max. provozní napětí: 300 V
- Dle norem: UL 310

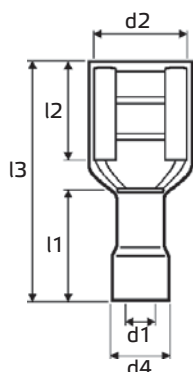

Speciální kuželovitý vstup „**EASY ENTRY**“ usnadňuje a urychluje dokonalé zavedení vodiče do ukončovacího prvku a pomáhá zabránit nežádoucímu zkroucení a poškození jednotlivých žil jemně slaněného vodiče.

„**DOUBLE CRIMP**“ - zesílené provedení objímky ukončovacího prvku dodatečnou měděnou vložkou zvyšuje odolnost lisovaného spoje proti vibracím a pevnost spoje v tahu.

Lisovací konektorové objímky ploché celoizolované PVC

Katalog. číslo	Typ	Pro průřez vodiče (mm ²)	Pro kolík (mm)	Barva	Rozměry (mm)						Množství v balení (ks)
					d2	l2	l3	l1	d4	d1	
wpr8917	OBP-CI-1.5-2805	0,5 - 1,5	2,8 x 0,5	červená	3,2	6,4	19,0	10,0	4,3	1,7	100
wpr8918	OBP-CI-1.5-2808	0,5 - 1,5	2,8 x 0,8	červená	3,2	6,4	19,0	10,0	4,3	1,7	100
wpr8919	OBP-CI-1.5-4805	0,5 - 1,5	4,8 x 0,5	červená	5,0	6,5	20,0	10,0	4,3	1,7	100
wpr8920	OBP-CI-1.5-4808	0,5 - 1,5	4,8 x 0,8	červená	5,0	6,5	20,0	10,0	4,3	1,7	100
wpr8921	OBP-CI-1.5-6308	0,5 - 1,5	6,35 x 0,8	červená	6,6	7,9	22,0	10,0	4,3	1,7	100
wpr8922	OBP-CI-2.5-4805	1,5 - 2,5	4,8 x 0,5	modrá	5,0	6,5	20,0	10,0	5,0	2,3	100
wpr8923	OBP-CI-2.5-4808	1,5 - 2,5	4,8 x 0,8	modrá	5,0	6,5	20,0	10,0	5,0	2,3	100
wpr8924	OBP-CI-2.5-6308	1,5 - 2,5	6,35 x 0,8	modrá	6,6	7,9	22,0	10,0	5,0	2,3	100
wpr8925	OBP-CI-6-6308	4,0 - 6,0	6,35 x 0,8	žlutá	6,6	7,9	25,0	13,0	6,5	3,4	100

Doporučené nářadí pro lisování:

- kleště „TRIDENT 2“ (typ: 35-TRT-2, kat.číslo: wpr10261), viz str. 529

 0,75 - 6 mm²



- kleště „X-MASTER 3128, 3129“ (kat.číslo: wpr10445, wpr10446), viz str. 528

 0,1 - 6 mm²



Katalogový list

••••• Kabelové ukončovací a spojovací prvky (dutinky, oka, vidlice, kolíky, konektory, spojky)

Lisovací konektorové objímky a kolíky ploché celoizolované Polyamid 6.6 (PA)

s kuželovitým vstupem „EASY ENTRY“

- Materiál: mosaz, galvanicky pocínovaná
- Materiál izolace: Polyamid 6.6 (PA)
- Max. provozní teplota: +105°C
- Max. provozní napětí: 300 V
- Dle normy: UL 310

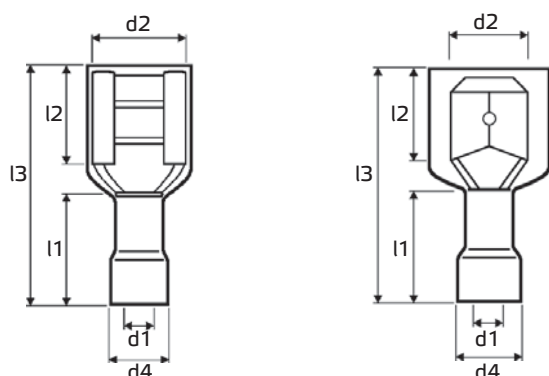
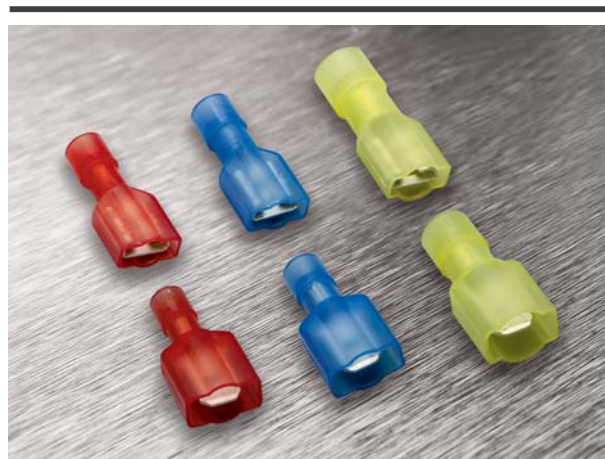

Speciální kuželovitý vstup „EASY ENTRY“ usnadňuje a urychluje dokonalé zavedení vodiče do ukončovacího prvku a pomáhá zabránit nežádoucímu zkroutení a poškození jednotlivých žil jemně slaněného vodiče.

Lisovací konektorové objímky ploché celoizolované Polyamid 6.6 (PA)

Katalog. číslo	Typ	Pro průřez vodiče (mm ²)	Pro kolík (mm)	Barva	Rozměry (mm)						Množství v balení (ks)
					d2	l2	l3	l1	d4	d1	
wpr8926	OBPX-CI-1.5-6308-PA	0,5 - 1,5	6,35 x 0,8	Red	6,6	7,9	22,0	10,5	4,0	1,7	100
wpr8927	OBPX-CI-2.5-6308-PA	1,5 - 2,5	6,35 x 0,8	Blue	6,6	7,9	22,0	10,5	4,5	2,3	100
wpr8928	OBPX-CI-6-6308-PA	4,0 - 6,0	6,35 x 0,8	Yellow	6,6	7,9	24,0	12,5	6,5	3,4	100

Lisovací konektorové kolíky ploché celoizolované Polyamid 6.6 (PA)

Katalog. číslo	Typ	Pro průřez vodiče (mm ²)	Pro objímku (mm)	Barva	Rozměry (mm)						Množství v balení (ks)
					d2	l2	l3	l1	d4	d1	
wpr8929	KOPX-CI-1.5-6308-PA	0,5 - 1,5	6,35 x 0,8	Red	6,4	7,9	24,0	10,5	4,0	1,7	100
wpr8930	KOPX-CI-2.5-6308-PA	1,5 - 2,5	6,35 x 0,8	Blue	6,4	7,9	24,0	10,5	4,5	2,3	100
wpr8931	KOPX-CI-6-6308-PA	4,0 - 6,0	6,35 x 0,8	Yellow	6,4	7,9	26,5	12,5	6,5	3,4	100

Doporučené nářadí pro lisování:

- kleště "WILDCAT Exclusive 2" (typ: 34-WCAT-2, kat.číslo: wpr10444), viz str. 527



- kleště "X-MASTER 3128, 3129" (kat.číslo: wpr10445, wpr10446), viz str. 528

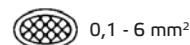

Katalogový list

••••• Kabelové ukončovací a spojovací prvky (dutinky, oka, vidlice, kolíky, konektory, spojky)

Lisovací konektorové objímky ploché celoizolované Polykarbonát (PC)

s dodatečnou měděnou válcovitou vložkou „DOUBLE CRIMP“

- Materiál: mosaz, galvanicky pocínovaná
- Materiál izolace: Polykarbonát (PC)
- Max. provozní teplota: +125°C
- Max. provozní napětí: 600 V
- Dle norem: DIN 46245, UL 310

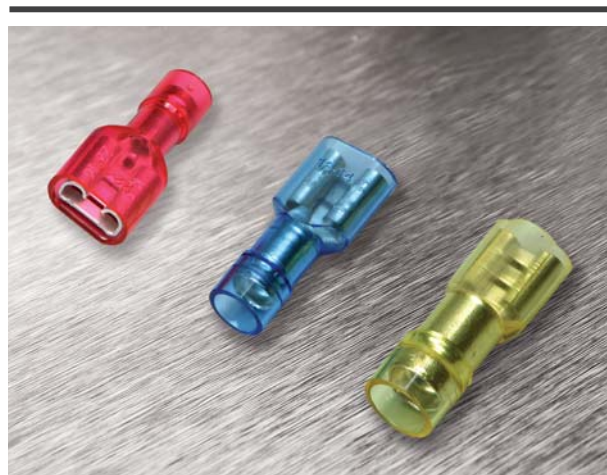
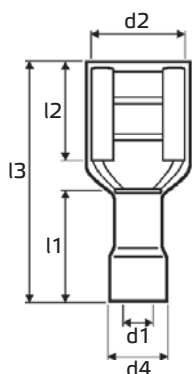

Speciální kuželovitý vstup „EASY ENTRY“ usnadňuje a urychluje dokonalé zavedení vodiče do ukončovacího prvku a pomáhá zabránit nežádoucímu zkroucení a poškození jednotlivých žil jemně slaněného vodiče.

„DOUBLE CRIMP“ - zesílené provedení objímky ukončovacího prvku dodatečnou měděnou vložkou zvyšuje odolnost lisovaného spoje proti vibracím a pevnost spoje v tahu.

Lisovací konektorové objímky ploché celoizolované Polykarbonát (PC)

Katalog. číslo	Typ	Pro průřez vodiče (mm ²)	Pro kolík (mm)	Barva	Rozměry (mm)						Množství v balení (ks)
					d2	l2	l3	l1	d4	d1	
wpr10090	OBP-CI-1.5-6308-PC-DC	0,5 - 1,5	6,35 x 0,8	Red	6,6	7,5	21,5	11,0	4,0	1,6	100
wpr10091	OBP-CI-2.5-6308-PC-DC	1,5 - 2,5	6,35 x 0,8	Blue	6,6	7,5	21,5	11,0	5,0	2,3	100
wpr10092	OBP-CI-6-6308-PC-DC	4,0 - 6,0	6,35 x 0,8	Yellow	6,6	7,5	24,2	13,0	6,5	3,6	100

Doporučené nářadí pro lisování:

- kleště "TRIDENT 2" (typ: 35-TRT-2, kat.číslo: wpr10261), viz str. 529



0,75 - 6 mm²



- kleště "X-MASTER 3128, 3129" (kat.číslo: wpr10445, wpr10446), viz str. 528



0,1 - 6 mm²



Katalogový list

••••• Kabelové ukončovací a spojovací prvky (dutinky, oka, vidlice, kolíky, konektory, spojky)

Lisovací konektorové objímky ploché s bočním připojením 90°, celoizolované Polyamid 6.6 (PA)

s kuželovitým vstupem „EASY ENTRY“

- Materiál: mosaz, galvanicky pocínovaná
- Materiál izolace: Polyamid 6.6 (PA)
- Max. provozní teplota: +105°C
- Max. provozní napětí: 300 V
- Dle normy: UL 310

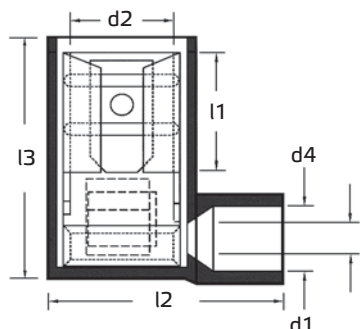

Speciální kuželovitý vstup „EASY ENTRY“ usnadňuje a urychluje dokonalé zavedení vodiče do ukončovacího prvku a pomáhá zabránit nežádoucímu zkroucení a poškození jednotlivých žil jemně slaného vodiče.



Lisovací konektorové objímky ploché s bočním připojením 90°, celoizolované Polyamid 6.6 (PA)

Katalog. číslo	Typ	Pro průřez vodiče (mm ²)	Pro kolík (mm)	Barva	Rozměry (mm)						Množství v balení (ks)
					d2	l1	l3	l2	d4	d1	
wpr8932	OBP90-CI-1.0-6308-PA	0,5 - 1,0	6,35 x 0,8	Red	6,6	7,9	16,1	15,0	4,5	1,7	100
wpr8933	OBP90-CI-2.5-6308-PA	1,5 - 2,5	6,35 x 0,8	Blue	6,6	7,9	16,1	15,0	4,5	2,3	100

Doporučené nářadí pro lisování:

- kleště "TRIDENT 4" (typ: 35-TRT-4, kat.číslo: wpr10268), viz str. 533

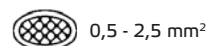

Katalogový list

••••• Kabelové ukončovací a spojovací prvky (dutinky, oka, vidlice, kolíky, konektory, spojky)

Lisovací konektorové objímky ploché s odbočkou, poloizolované Polyamid 6.6 (PA)

s kuželovitým vstupem „EASY ENTRY“

- Materiál: mosaz, galvanicky pocínovaná
- Materiál izolace: Polyamid 6.6 (PA)
- Max. provozní teplota: +105°C
- Max. provozní napětí: 300 V
- Dle normy: UL 310

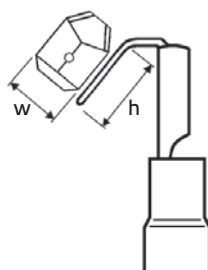
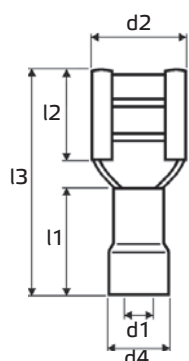
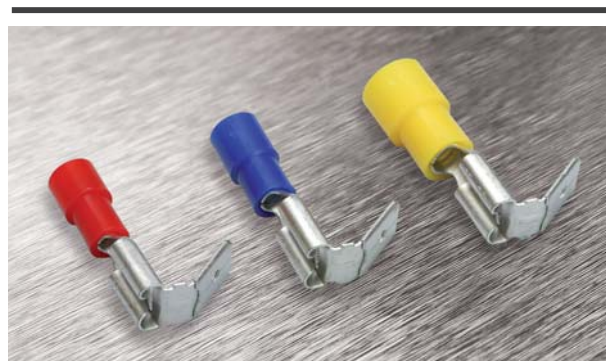

Speciální kuželovitý vstup „EASY ENTRY“ usnadňuje a urychluje dokonalé zavedení vodiče do ukončovacího prvku a pomáhá zabránit nežádoucímu zkroucení a poškození jednotlivých žil jemně slaněného vodiče.

Lisovací konektorové objímky ploché s odbočkou, poloizolované Polyamid 6.6 (PA)

Katalog. číslo	Typ	Pro průřez vodiče (mm ²)	Pro kolík (mm)	Barva	Rozměry (mm)								Množství v balení (ks)
					d2	w	l2	h	l3	l1	d4	d1	
wpr8934	OBP2-PI-1.0-6308-PA	0,5 - 1,0	6,35 x 0,8	Red	6,6	6,4	8,0	8,2	22,0	11,0	4,1	1,7	100
wpr8935	OBP2-PI-2.5-6308-PA	1,5 - 2,5	6,35 x 0,8	Blue	6,6	6,4	8,0	8,2	22,0	11,0	4,8	2,3	100
wpr8936	OBP2-PI-6-6308-PA	4,0 - 6,0	6,35 x 0,8	Yellow	6,6	6,4	8,0	8,2	24,0	13,0	6,5	3,4	100

Doporučené nářadí pro lisování:

- kleště „WILDCAT Exclusive 2“ (typ: 34-WCAT-2, kat.číslo: wpr10444), viz str. 527

 0,75 - 6 mm²



- kleště „X-MASTER 3128, 3129“ (kat.číslo: wpr10445, wpr10446), viz str. 528

 0,1 - 6 mm²



Katalogový list

••••• Kabelové ukončovací a spojovací prvky (dutinky, oka, vidlice, kolíky, konektory, spojky)

Lisovací konektorové objímky ploché s odbočkou, celoizolované PVC

s dodatečnou měděnou válcovitou vložkou „DOUBLE CRIMP“

- Materiál: mosaz, galvanicky pocínovaná
- Materiál izolace: Polyvinylchlorid (PVC)
- Provozní teplota: -10°C až +75°C
- Max. provozní napětí: 300 V
- Dle normy: UL 310

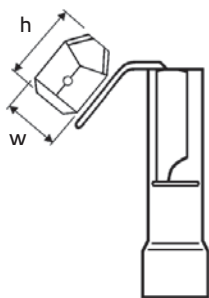
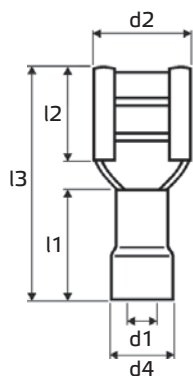

EASY ENTRY & DOUBLE CRIMP



Speciální kuželovitý vstup „EASY ENTRY“ usnadňuje a urychluje dokonalé zavedení vodiče do ukončovacího prvku a pomáhá zabránit nežádoucímu zkroucení a poškození jednotlivých žil jemně slaněného vodiče.

„DOUBLE CRIMP“ - zesílené provedení objímky ukončovacího prvku dodatečnou měděnou vložkou zvyšuje odolnost lisovaného spoje proti vibracím a pevnost spoje v tahu.

Lisovací konektorové objímky ploché s odbočkou, celoizolované PVC

Katalog. číslo	Typ	Pro průřez vodiče (mm ²)	Pro kolík (mm)	Barva	Rozměry (mm)								Množství v balení (ks)
					d2	w	l2	h	l3	l1	d4	d1	
wpr8937	OBP2-CI-1.0-6308-DC	0,5 - 1,5	6,35 x 0,8	Red	6,6	6,4	8,0	8,2	22,0	10,0	4,3	1,7	100
wpr8938	OBP2-CI-2.5-6308-DC	1,5 - 2,5	6,35 x 0,8	Blue	6,6	6,4	8,0	8,2	22,0	10,0	5,0	2,3	100
wpr8939	OBP2-CI-6-6308-DC	4,0 - 6,0	6,35 x 0,8	Yellow	6,6	6,4	8,0	8,2	25,0	13,0	6,5	3,4	100

Doporučené nářadí pro lisování:

- kleště "TRIDENT 2" (typ: 35-TRT-2, kat.číslo: wpr10261), viz str. 529

 0,75 - 6 mm²



- kleště "X-MASTER 3128, 3129" (kat.číslo: wpr10445, wpr10446), viz str. 528

 0,1 - 6 mm²



Katalogový list

••••• Kabelové ukončovací a spojovací prvky (dutinky, oka, vidlice, kolíky, konektory, spojky)

Lisovací konektorové objímky ploché poloizolované a celoizolované teplem smrštiteľnou trubicí s lepidlem

s dodatečnou měděnou válcovitou vložkou „DOUBLE CRIMP“

- Materiál: mosaz, galvanicky pocínovaná
- Materiál izolace: teplem smrštiteľná trubice
- Provozní teplota: -10°C až +105°C
- Max. provozní napětí: 300 V
- Teplota pro smrštění: +150°C
- Dle normy: UL 310

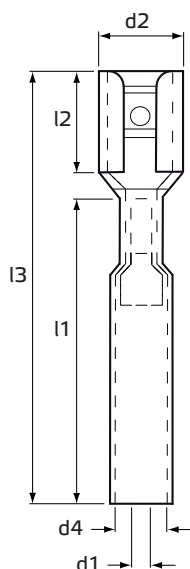

Doporučené nářadí pro smršťování:

- elektrická horkovzdušná pistole (typ: 93-340-K, kat.číslo: wpr6065), viz str. 472



Speciální kuželovitý vstup „EASY ENTRY“ usnadňuje a urychluje dokonalé zavedení vodiče do ukončovacího prvku a pomáhá zabránit nežádoucímu zkroucení a poškození jednotlivých žil jemně slaněného vodiče.

„DOUBLE CRIMP“ - zesílené provedení objímky ukončovacího prvku dodatečnou měděnou vložkou zvyšuje odolnost lisovaného spoje proti vibracím a pevnost spoje v tahu.

Lisovací konektorové objímky ploché poloizolované teplem smrštiteľnou trubicí s lepidlem

Katalog. číslo	Typ	Pro průřez vodiče (mm²)	Pro kolík (mm)	Barva	Rozměry (mm)						Množství v balení (ks)
					d2	l2	l3	l1	d4	d1	
wpr8940	OBP-SM-1.5-6308	0,5 - 1,5	6,35 x 0,8	Red	6,6	7,9	36,0	26,5	4,5	1,7	100
wpr8941	OBP-SM-2.5-6308	1,5 - 2,5	6,35 x 0,8	Blue	6,6	7,9	36,0	26,5	5,5	2,3	100
wpr8942	OBP-SM-6-6308	4,0 - 6,0	6,35 x 0,8	Yellow	6,6	7,9	36,0	26,5	8,0	3,4	100

Lisovací konektorové objímky ploché celoizolované teplem smrštiteľnou trubicí s lepidlem

Katalog. číslo	Typ	Pro průřez vodiče (mm²)	Pro kolík (mm)	Barva	Rozměry (mm)						Množství v balení (ks)
					d2	l2	l3	l1	d4	d1	
wpr8943	OBP-SMCI-1.5-6308	0,5 - 1,5	6,35 x 0,8	Red	6,6	7,9	28,0	18,0	4,5	1,7	100
wpr8944	OBP-SMCI-2.5-6308	1,5 - 2,5	6,35 x 0,8	Blue	6,6	7,9	28,0	18,0	5,5	2,3	100
wpr8945	OBP-SMCI-6-6308	4,0 - 6,0	6,35 x 0,8	Yellow	6,6	7,9	28,0	18,0	8,0	3,4	100

Upozornění:

Pro správné krimpování je nutné používat lisovací kleště určené výhradně pro lisování ukončovacích prvků s teplem smrštiteľnou trubicí.

Doporučené nářadí pro lisování:

- kleště „WILDCAT Exclusive 10“ (typ: 34-WCAT-10, kat.číslo: wpr10428), viz str. 534

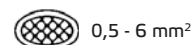

0,5 - 6 mm²



- kleště „X-MASTER 3262, 3258“ (kat.číslo: wpr10454, wpr10455), viz str. 536

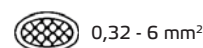

0,32 - 6 mm²



Katalogový list

••••• Kabelové ukončovací a spojovací prvky (dutinky, oka, vidlice, kolíky, konektory, spojky)

Lisovací konektorové kolíky ploché poloizolované Polyamid 6.6 (PA)

s kuželovitým vstupem „EASY ENTRY“

- Materiál: mosaz, galvanicky pocínovaná
- Materiál izolace: Polyamid 6.6 (PA)
- Max. provozní teplota: +105°C
- Max. provozní napětí: 300 V
- Dle norem: DIN 46245, UL 310

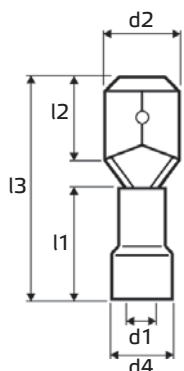

Speciální kuželovitý vstup „EASY ENTRY“ usnadňuje a urychluje dokonalé zavedení vodiče do ukončovacího prvku a pomáhá zabránit nežádoucímu zkroucení a poškození jednotlivých žil jemně slaněného vodiče.

Lisovací konektorové kolíky ploché poloizolované Polyamid 6.6 (PA)

Katalog. číslo	Typ	Pro průřez vodiče (mm ²)	Velikost kolíku (mm)	Barva	Rozměry (mm)						Množství v balení (ks)
					d2	l2	l3	l1	d4	d1	
wpr8946	KOP-PI-1.5-2805-PA	0,5 - 1,5	2,8 x 0,5	Red	2,8	7,0	20,2	11,0	4,1	1,7	100
wpr8947	KOP-PI-1.5-2808-PA	0,5 - 1,5	2,8 x 0,8	Red	2,8	7,8	21,5	11,0	4,1	1,7	100
wpr8948	KOP-PI-1.5-4805-PA	0,5 - 1,5	4,8 x 0,5	Red	4,8	7,0	20,2	11,0	4,1	1,7	100
wpr8949	KOP-PI-1.5-4808-PA	0,5 - 1,5	4,8 x 0,8	Red	4,8	7,8	21,5	11,0	4,1	1,7	100
wpr8950	KOP-PI-1.5-6308-PA	0,5 - 1,5	6,3 x 0,8	Red	6,4	7,8	22,2	11,0	4,1	1,7	100
wpr8951	KOP-PI-2.5-4805-PA	1,5 - 2,5	4,8 x 0,5	Blue	4,8	7,0	20,2	11,0	4,5	2,3	100
wpr8952	KOP-PI-2.5-4808-PA	1,5 - 2,5	4,8 x 0,8	Blue	4,8	7,8	21,5	11,0	4,5	2,3	100
wpr8953	KOP-PI-2.5-6308-PA	1,5 - 2,5	6,3 x 0,8	Blue	6,4	7,8	22,2	11,0	4,5	2,3	100
wpr8954	KOP-PI-6-6308-PA	4,0 - 6,0	6,3 x 0,8	Yellow	6,4	7,8	24,2	13,0	6,3	3,4	100

Doporučené nářadí pro lisování:

- kleště "WILDCAT Exclusive 2" (typ: 34-WCAT-2, kat.číslo: wpr10444), viz str. 527

0,75 - 6 mm²



- kleště "X-MASTER 3128, 3129" (kat.číslo: wpr10445, wpr10446), viz str. 528

0,1 - 6 mm²



Katalogový list

••••• Kabelové ukončovací a spojovací prvky (dutinky, oka, vidlice, kolíky, konektory, spojky)

Lisovací konektorové kolíky ploché poloizolované Polyamid 6.6 (PA)

s dodatečnou měděnou válcovitou vložkou „DOUBLE CRIMP“

- Materiál: mosaz, galvanicky pocínovaná
- Materiál izolace: Polyamid 6.6 (PA)
- Max. provozní teplota: +105°C
- Max. provozní napětí: 300 V
- Dle norem: DIN 46245, UL 310

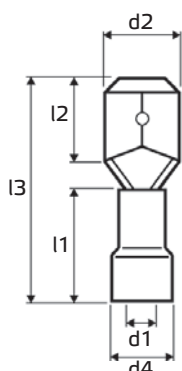

Speciální kuželovitý vstup „EASY ENTRY“ usnadňuje a urychluje dokonalé zavedení vodiče do ukončovacího prvku a pomáhá zabránit nežádoucímu zkroucení a poškození jednotlivých žil jemně slaněného vodiče.

„DOUBLE CRIMP“ - zesílené provedení objímky ukončovacího prvku dodatečnou měděnou vložkou zvyšuje odolnost lisovaného spoje proti vibracím a pevnost spoje v tahu.

Lisovací konektorové kolíky ploché poloizolované Polyamid 6.6 (PA)

Katalog. číslo	Typ	Pro průřez vodiče (mm ²)	Velikost kolíku (mm)	Barva	Rozměry (mm)						Množství v balení (ks)
					d2	l2	l3	l1	d4	d1	
wpr8955	KOP-PI-1.5-2805-PA-DC	0,5 - 1,5	2,8 x 0,5	červená	2,8	7,0	20,2	11,0	4,1	1,7	100
wpr8956	KOP-PI-1.5-2808-PA-DC	0,5 - 1,5	2,8 x 0,8	červená	2,8	7,8	21,5	11,0	4,1	1,7	100
wpr8957	KOP-PI-1.5-4805-PA-DC	0,5 - 1,5	4,8 x 0,5	červená	4,8	7,0	20,2	11,0	4,1	1,7	100
wpr8958	KOP-PI-1.5-4808-PA-DC	0,5 - 1,5	4,8 x 0,8	červená	4,8	7,8	21,5	11,0	4,1	1,7	100
wpr8959	KOP-PI-1.5-6308-PA-DC	0,5 - 1,5	6,3 x 0,8	červená	6,4	7,8	22,2	11,0	4,1	1,7	100
wpr8960	KOP-PI-2.5-4805-PA-DC	1,5 - 2,5	4,8 x 0,5	modrá	4,8	7,0	20,2	11,0	4,8	2,3	100
wpr8961	KOP-PI-2.5-4808-PA-DC	1,5 - 2,5	4,8 x 0,8	modrá	4,8	7,8	21,5	11,0	4,8	2,3	100
wpr8962	KOP-PI-2.5-6308-PA-DC	1,5 - 2,5	6,3 x 0,8	modrá	6,4	7,8	22,2	11,0	4,8	2,3	100
wpr8963	KOP-PI-6-6308-PA-DC	4,0 - 6,0	6,3 x 0,8	žlutá	6,4	7,8	24,2	13,0	6,5	3,4	100

Doporučené nářadí pro lisování:

- kleště "TRIDENT 2" (typ: 35-TRT-2, kat.číslo: wpr10261), viz str. 529

0,75 - 6 mm²



- kleště "X-MASTER 3128, 3129" (kat.číslo: wpr10445, wpr10446), viz str. 528

0,1 - 6 mm²



Katalogový list

••••• Kabelové ukončovací a spojovací prvky (dutinky, oka, vidlice, kolíky, konektory, spojky)

Lisovací konektorové kolíky ploché poloizolované Polykarbonát (PC)

s dodatečnou měděnou válcovitou vložkou „DOUBLE CRIMP“

- Materiál: mosaz, galvanicky pocínovaná
- Materiál izolace: Polykarbonát (PC)
- Max. provozní teplota: +125°C
- Max. provozní napětí: 600 V
- Dle norem: DIN 46245, UL 310

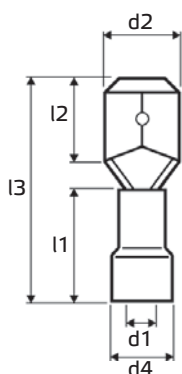

Speciální kuželovitý vstup „EASY ENTRY“ usnadňuje a urychluje dokonalé zavedení vodiče do ukončovacího prvku a pomáhá zabránit nežádoucímu zkroucení a poškození jednotlivých žil jemně slaněného vodiče.

„DOUBLE CRIMP“ - zesílené provedení objímky ukončovacího prvku dodatečnou měděnou vložkou zvyšuje odolnost lisovaného spoje proti vibracím a pevnost spoje v tahu.

Lisovací konektorové kolíky ploché poloizolované Polykarbonát (PC)

Katalog. číslo	Typ	Pro průřez vodiče (mm ²)	Velikost kolíku (mm)	Barva	Rozměry (mm)						Množství v balení (ks)
					d2	l2	l3	l1	d4	d1	
wpr10093	KOP-PI-1.5-6308-PC-DC	0,5 - 1,5	6,3 x 0,8	Red	6,4	7,7	22,0	11,0	4,0	1,6	100
wpr10094	KOP-PI-2.5-6308-PC-DC	1,5 - 2,5	6,3 x 0,8	Blue	6,4	7,8	22,0	11,0	5,0	2,3	100
wpr10095	KOP-PI-6-6308-PC-DC	4,0 - 6,0	6,3 x 0,8	Yellow	6,4	7,8	24,0	13,0	6,5	3,6	100

Doporučené nářadí pro lisování:

- kleště "TRIDENT 2" (typ: 35-TRT-2, kat.číslo: wpr10261), viz str. 529

 0,75 - 6 mm²



- kleště "X-MASTER 3128, 3129" (kat.číslo: wpr10445, wpr10446), viz str. 528

 0,1 - 6 mm²



Katalogový list

••••• Kabelové ukončovací a spojovací prvky (dutinky, oka, vidlice, kolíky, konektory, spojky)

Lisovací konektorové kolíky ploché poloizolované teplem smrštiteľnou trubicí s lepidlem

s dodatečnou měděnou válcovitou vložkou „DOUBLE CRIMP“

- Materiál: mosaz, galvanicky pocínovaná
- Materiál izolace: teplem smrštiteľná trubice
- Provozní teplota: -10°C až +105°C
- Max. provozní napětí: 300 V
- Teplota pro smrštění: +150°C
- Dle normy: UL 310

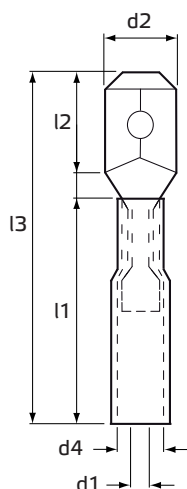

Doporučené nářadí pro smršťování:

- elektrická horkovzdušná pistole (typ: 93-340-K, kat.číslo: wpr6065), viz str. 472



Speciální kuželovitý vstup „EASY ENTRY“ usnadňuje a urychluje dokonalé zavedení vodiče do ukončovacího prvku a pomáhá zabránit nežádoucímu zkroucení a poškození jednotlivých žil jemně slaněného vodiče.

„DOUBLE CRIMP“ - zesílené provedení objímky ukončovacího prvku dodatečnou měděnou vložkou zvyšuje odolnost lisovaného spoje proti vibracím a pevnost spoje v tahu.

Lisovací konektorové kolíky ploché poloizolované teplem smrštiteľnou trubicí s lepidlem

Katalog. číslo	Typ	Pro průřez vodiče (mm ²)	Velikost kolíku (mm)	Barva	Rozměry (mm)						Množství v balení (ks)
					d2	l2	l3	l1	d4	d1	
wpr8964	KOP-SM-1.5-6308	0,5 - 1,5	6,35 x 0,8	Red	6,4	7,8	37,0	26,5	4,5	1,7	100
wpr8965	KOP-SM-2.5-6308	1,5 - 2,5	6,35 x 0,8	Blue	6,4	7,8	37,0	26,5	5,5	2,3	100
wpr8966	KOP-SM-6-6308	4,0 - 6,0	6,35 x 0,8	Yellow	6,4	7,8	37,0	26,5	8,0	3,4	100

Upozornění:

Pro správné krimpování je nutné používat lisovací kleště určené výhradně pro lisování ukončovacích prvků s teplem smrštiteľnou trubicí.

Doporučené nářadí pro lisování:

- kleště „WILDCAT Exclusive 10“ (typ: 34-WCAT-10, kat.číslo: wpr10428), viz str. 534

 0,5 - 6 mm²



- kleště „X-MASTER 3262, 3258“ (kat.číslo: wpr10454, wpr10455), viz str. 536

 0,32 - 6 mm²



Katalogový list

••••• Kabelové ukončovací a spojovací prvky (dutinky, oka, vidlice, kolíky, konektory, spojky)

Lisovací Cu spojky trubkové izolované PVC, sériové

- Materiál: měď, galvanicky pocínovaná
- Materiál izolace: Polyvinylchlorid (PVC)
- Provozní teplota: -10°C až +75°C
- Hořlavost: UL94 V-0
- Dle normy: UL 486

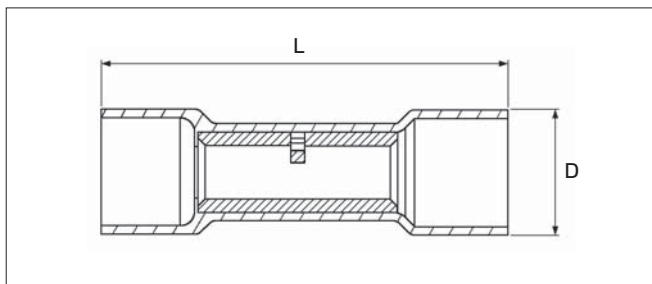

Počet a směr lisování: 1/1, od středu spojky

Lisovací Cu spojky trubkové izolované PVC, sériové

Katalog. číslo	Typ	Pro průřez vodiče (mm ²)	Barva	Rozměry (mm)		Množství v balení (ks)
				D	L	
wpr8967	SPI-1.5	0,5 - 1,5	Red	4,0	24,6	100
wpr8968	SPI-2.5	1,5 - 2,5	Blue	4,5	24,6	100
wpr8969	SPI-6	4,0 - 6,0	Yellow	6,3	26,5	100



ukázka symetrického lisování
kleštěmi "WILDCAT Exclusive 2"



ukázka asymetrického lisování
kleštěmi "X-MASTER 3129"

Doporučené nářadí pro lisování:

- kleště "WILDCAT Exclusive 2" (typ: 34-WCAT-2, kat.číslo: wpr10444), viz str. 527

 0,75 - 6 mm²



- kleště "X-MASTER 3128, 3129" (kat.číslo: wpr10445, wpr10446), viz str. 528

 0,1 - 6 mm²



Katalogový list

••••• Kabelové ukončovací a spojovací prvky (dutinky, oka, vidlice, kolíky, konektory, spojky)

Lisovací Cu spojky trubkové izolované Polyamid 6.6 (PA), sériové

- Materiál: měď, galvanicky pocínovaná
- Materiál izolace: Polyamid 6.6 (PA)
- Max. provozní teplota: +105°C
- Max. provozní napětí: 600 V
- Dle normy: UL 486

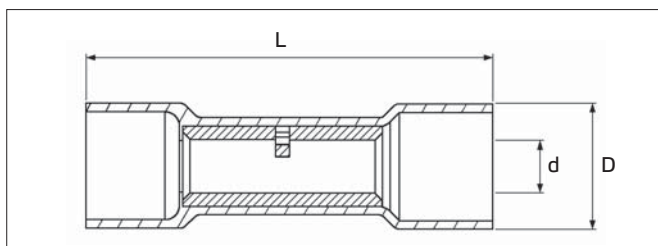

Počet a směr lisování: 1/1, od středu spojky



Doporučené nářadí pro lisování:

- kleště "WILDCAT Exclusive 2" (kat.číslo: wpr10444), oválné lisování symetrické od 0,75 do 6 mm², viz str. 527
- kleště "X-MASTER 3128, 3129" (kat.číslo: wpr10445, wpr10446), oválné lis. asym. od 0,1 do 6 mm², viz str. 528

Lisovací Cu spojky trubkové izolované Polyamid 6.6 (PA), sériové

Katalog. číslo	Typ	Pro průřez vodiče (mm ²)	Barva	Rozměry (mm)			Množství v balení (ks)
				L	d	D	
wpr8970	SPI-0.5-PA	0,2 - 0,5	žlutá	20,0	1,2	2,0	100
wpr8971	SPI-1.5-PA	0,5 - 1,5	červená	26,0	1,7	4,1	100
wpr8972	SPI-2.5-PA	1,5 - 2,5	modrá	26,0	2,3	4,5	100
wpr8973	SPI-6-PA	4,0 - 6,0	žlutá	27,0	3,6	6,5	100

Lisovací Cu spojky trubkové izolované PVC, sériové

s dodatečnou měděnou válcovitou vložkou „DOUBLE CRIMP“

- Materiál: měď, galvanicky pocínovaná
- Materiál izolace: Polyvinylchlorid (PVC)
- Provozní teplota: -10°C až +75°C
- Max. provozní napětí: 600 V
- Dle normy: UL 486

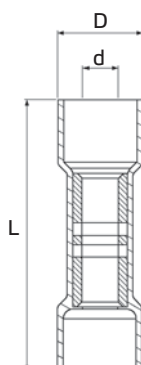

Počet a směr lisování: 1/1, od středu spojky

Doporučené nářadí pro lisování: viz výše

Speciální kuželovitý vstup „EASY ENTRY“ usnadňuje a urychluje dokonalé zavedení vodiče do ukončovacího prvku a pomáhá zabránit nežádoucímu zkroucení a poškození jednotlivých žil slaněného vodiče.

„DOUBLE CRIMP“ - zesílené provedení objímky ukončovacího prvku dodatečnou měděnou vložkou zvyšuje odolnost lisovaného spoje proti vibracím a pevnost spoje v tahu.

Lisovací Cu spojky trubkové izolované PVC, sériové

Katalog. číslo	Typ	Pro průřez vodiče (mm ²)	Barva	Rozměry (mm)			Množství v balení (ks)
				L	d	D	
wpr8974	SPI-1.5-DC	0,5 - 1,5	červená	26,0	1,8	4,5	100
wpr8975	SPI-2.5-DC	1,5 - 2,5	modrá	27,0	2,5	5,2	100
wpr8976	SPI-6-DC	4,0 - 6,0	žlutá	31,3	3,6	7,0	100



WAPRO spol. s r.o.
Olomoucká 113

796 07 Prostějov - Držovice
Czech Republic

Tel.: +420 582 334 677
Fax: +420 582 334 676

E-mail: info@wapro.cz
www.wapro.cz

Katalogový list

••••• Kabelové ukončovací a spojovací prvky (dutinky, oka, vidlice, kolíky, konektory, spojky)

Lisovací Cu spojky izolované Polyamid 6.6 (PA), sériové, s kontrolním otvorem

s dodatečnou měděnou válcovitou vložkou „DOUBLE CRIMP“

- Materiál: měď, galvanicky pocínovaná
- Materiál izolace: Polyamid 6.6 (PA)
- Max. provozní teplota: +105°C
- Max. provozní napětí: 600 V
- Dle normy: UL 486

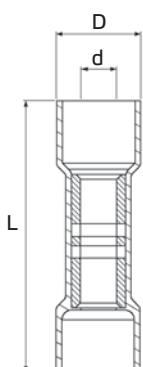

Počet a směr lisování: 1/1, od středu spojky

Speciální kuželovitý vstup „EASY ENTRY“ usnadňuje a urychluje dokonalé zavedení vodiče do ukončovacího prvku a pomáhá zabránit nežádoucímu zkroucení a poškození jednotlivých žil jemně slaněného vodiče.

„DOUBLE CRIMP“ - zesílené provedení objímky ukončovacího prvku dodatečnou měděnou vložkou zvyšuje odolnost lisovaného spoje proti vibracím a pevnost spoje v tahu.



kontrolní otvor zajišťuje 100% vizuální kontrolu správného spoje

Lisovací Cu spojky izolované Polyamid 6.6 (PA), sériové, s kontrolním otvorem

Katalog. číslo	Typ	Pro průřez vodiče (mm²)	Barva	Rozměry (mm)			Množství v balení (ks)
				L	d	D	
wpr8977	SPIO-1.5-PA-DC	0,5 - 1,5	red	26,0	1,7	4,5	100
wpr8978	SPIO-2.5-PA-DC	1,5 - 2,5	blue	27,0	2,3	5,2	100
wpr8979	SPIO-6-PA-DC	4,0 - 6,0	yellow	31,3	3,4	7,0	100

Doporučené nářadí pro lisování:

- kleště „WILDCAT Exclusive 2“ (typ: 34-WCAT-2, kat.číslo: wpr10444), viz str. 527



- kleště „TRIDENT 2“ (typ: 35-TRT-2, kat.číslo: wpr10261), viz str. 529



Katalogový list

••••• Kabelové ukončovací a spojovací prvky (dutinky, oka, vidlice, kolíky, konektory, spojky)

Rozšiřovací lisovací Cu spojky trubkové bez izolace

- Materiál: měď, galvanicky pocínovaná
- Max. provozní napětí: 600 V
- Dle normy: UL 486

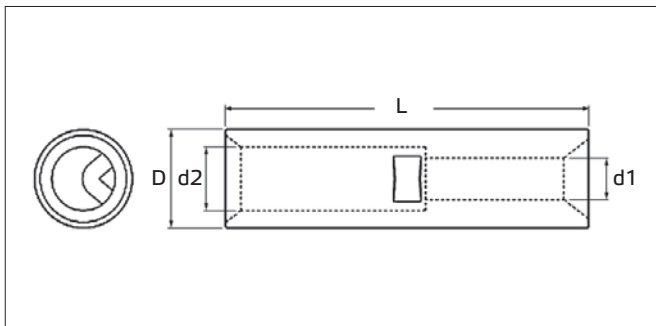

Počet a směr lisování: 1/1, od středu spojky



Rozšiřovací lisovací Cu spojky trubkové bez izolace

Katalog. číslo	Typ	Pro nominální průřezy (mm ²)	Rozměry (mm)				Množství v balení (ks)
			L	d1	d2	D	
wpr9485	SPNR-6-2.5	4,0 - 6,0 / 1,5 - 2,5	20	3,5	2,3	5,4	100

Doporučené nářadí pro lisování:

- kleště "SAMURAI 44" (typ: 37-SAM-44, kat.číslo: wpr10274), trnové lisování od 0,75 do 16 mm², viz str. 539

Rozšiřovací lisovací Cu spojky trubkové izolované PVC

- Materiál: měď, galvanicky pocínovaná
- Materiál izolace: Polyvinylchlorid (PVC)
- Provozní teplota: -10°C až +75°C
- Max. provozní napětí: 600 V
- Dle normy: UL 486

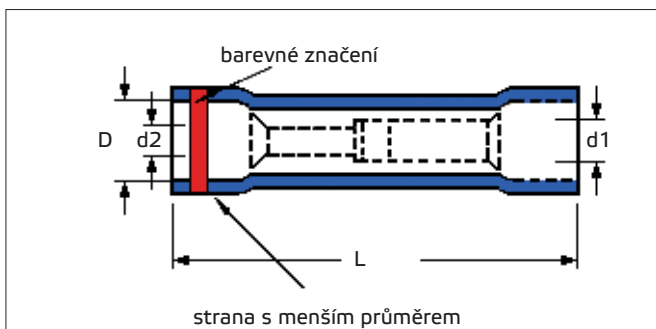

Počet a směr lisování: 1/1, od středu spojky



Pozn.: obě strany spojky se lisují vždy stejnou velikostí čelistí, která přísluší většímu z obou vodičů.

Rozšiřovací lisovací Cu spojky trubkové izolované PVC

Katalog. číslo	Typ	Pro nominální průřezy (mm ²)	Barva	Rozměry (mm)				Množství v balení (ks)
				L	d1	d2	D	
wpr10609	SPIR-2.5-0.5	1,5 - 2,5 / 0,5 - 1,5	Blue	24,5	4,5	1,7	2,3	100
wpr10610	SPIR-6-0.5	4,0 - 6,0 / 0,5 - 1,5	Yellow	31,0	6,3	1,7	3,4	100
wpr10611	SPIR-6-2.5	4,0 - 6,0 / 1,5 - 2,5	Yellow	31,0	6,3	2,3	3,4	100

Doporučené nářadí pro lisování:

- kleště "WILDCAT Exclusive 2" (typ: 34-WCAT-2, kat.číslo: wpr10444), oválné lisování symetrické od 0,75 do 6 mm², viz str. 527
- kleště "X-MASTER 3128, 3129" (kat.číslo: wpr10445, wpr10446), oválné lisování asymetrické od 0,1 do 6 mm², viz str. 528



WAPRO spol. s r.o.
Olomoucká 113

796 07 Prostějov - Držovice
Czech Republic

Tel.: +420 582 334 677
Fax: +420 582 334 676

E-mail: info@wapro.cz
www.wapro.cz

Katalogový list

••••• Kabelové ukončovací a spojovací prvky (dutinky, oka, vidlice, kolíky, konektory, spojky)

Lisovací Cu spojky trubkové izolované PVC, krátké provedení (paralelní)

- Materiál: měď, galvanicky pocínovaná
- Materiál izolace: Polyvinylchlorid (PVC)
- Provozní teplota: -10°C až +75°C
- Max. provozní napětí: 600 V
- Dle normy: UL 486

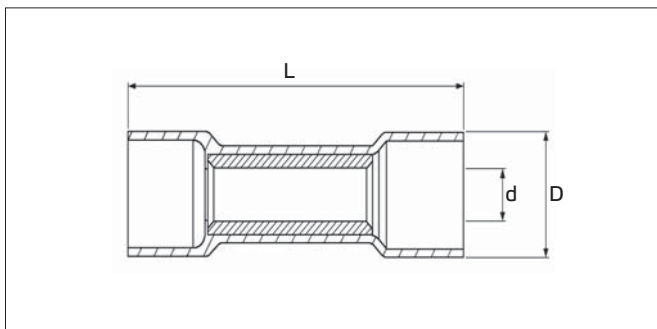

Počet a směr lisování: 1 uprostřed spojky

Popis:

- vhodné pro spojování vodičů s různými průřezy
- nominální průřez spojky odpovídá součtu průřezů použitých vodičů

Lisovací Cu spojky trubkové izolované PVC, krátké provedení (paralelní)

Katalog. číslo	Typ	Nominální průřez (mm ²)	Barva	Rozměry (mm)			Množství v balení (ks)
				L	d	D	
wpr8980	SPIP-1.5	0,5 - 1,5	Red	16,5	1,7	4,0	100
wpr8981	SPIP-2.5	1,5 - 2,5	Blue	16,5	2,3	4,5	100
wpr8982	SPIP-6	4,0 - 6,0	Yellow	20,2	3,4	6,3	100

Doporučené nářadí pro lisování:

- kleště "WILDCAT Exclusive 2" (typ: 34-WCAT-2, kat.číslo: wpr10444), viz str. 527

 0,75 - 6 mm²



- kleště "TRIDENT 2" (typ: 35-TRT-2, kat.číslo: wpr10261), viz str. 529

 0,75 - 6 mm²



Katalogový list

••••• Kabelové ukončovací a spojovací prvky (dutinky, oka, vidlice, kolíky, konektory, spojky)

Lisovací Cu spojky izolované teplem smrštiteľnou trubicí s lepidlem, sériové

- Materiál: měď, galvanicky pocínovaná
- Materiál izolace: teplem smrštiteľná trubice (PE)
- Provozní teplota: -10°C až +105°C
- Min. teplota pro smrštění: +150°C
- Poměr smrštění: 3:1
- Max. provozní napětí: 600 V
- Dle normy: UL 486

Doporučené nářadí pro smršťování:

- elektrická horkovzdušná pistole (typ: 93-340-K, kat.číslo: wpr6065), viz str. 472

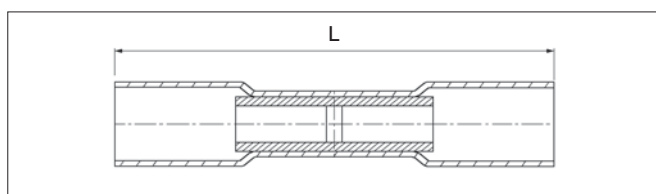

Počet a směr lisování: 1/1, od středu spojky

Popis:

- dodávají se ve třech velikostech, které jsou barevně rozlišeny
- rychlá a jednoduchá instalace
- možnost vizuální kontroly spoje
- dobré fyzikální a chemické vlastnosti
- ideální pro spoje ve vlhkém prostředí
- spojky jsou určeny pouze pro slané vodiče

Technická data:

Vlastnosti	Metoda testování	Typické hodnoty
Odolnost v tahu	ASTM D 638	≥ 10,4 MPa
Stabilita s mědí	SAE-AMS-DTL-23053 (121°C / 16 h)	žádná korozie
Absorpce vody	ASTM D 570	≤ 0,5 %
Napěťová vytrvalost	UL 224	2 kV / 60 s
Pracovní odpor	ASTM D 876	≥ 1014 Ω.cm
Dielektrická odolnost	SAE-AMS-DTL-23053	≥ 15 kV / mm

Ukázka montáže:

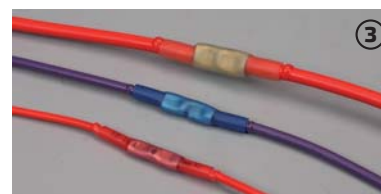

Lisovací Cu spojky izolované teplem smrštiteľnou trubicí s lepidlem, sériové

Katalog. číslo	Typ	Pro průřez vodiče (mm ²)	Bareva	Max. proudová zatížitelnost (A)	Délka L (Nom.) (mm)	Množství v balení (ks)
wpr4187	SSS-15	0,5 - 1,5	Red	10 - 18	37 ± 1,5	100
wpr4188	SSS-25	1,5 - 2,5	Blue	18 - 30	37 ± 1,5	100
wpr4189	SSS-60	4,0 - 6,0	Yellow	35 - 50	42 ± 1,5	100

Upozornění:

Pro správné krimpování je nutné používat lisovací kleště určené výhradně pro lisování ukončovacích prvků s teplem smrštiteľnou trubicí.

Doporučené nářadí pro lisování:

- kleště "WILDCAT Exclusive 10" (typ: 34-WCAT-10, kat.číslo: wpr10428), viz str. 534

 0,5 - 6 mm²



- kleště "X-MASTER 3262, 3258" (kat.číslo: wpr10454, wpr10455), viz str. 536

 0,32 - 6 mm²



Letovací spojky izol. teplem smrštiteľnou trubicí s lepidlem pro Cu slaněné vodiče

- Materiál izolace: teplem smrštiteľná trubice
- Materiál pájecí slitiny: cín s obsahem olova*
- Provozní teplota: -55°C až +95°C
- Teplota tání pájecí slitiny: min. +145°C
- Orientační teplota pro zpracování: cca 250°C
- Min. teplota pro smrštění: +120°C
- Poměr smrštění: 3:1
- Max. provozní napětí: 1 kV
- Dielektrická odolnost: 15 kV/mm
- Pracovní odpor: 1014 Ω.cm
- Izolace v souladu s normou: MIL-I-23053/4 class 2

Popis:

- stykové spojky s pájecím címem, který se zahřátím roztaví a zajistí tím bezpečný kontakt
- obsahují uvnitř termoplastické lepidlo, které po smrštění zajistí vodotěsnost
- během zpracování dojde ke spojení, připájení, izolování a utěsnění spoje
- vizuální kontrolu spoje umožňuje průhledná smršťovací trubice

Montáž:

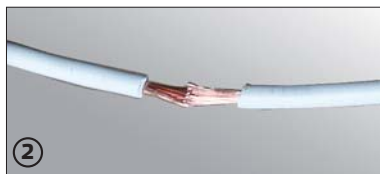

Doporučení:

- délka odizolování vodičů je cca 8 mm
- teplota pro roztavení pájecí slitiny: 250°C celoplošně, tzn. nastavení teploty na horkovzdušné pistoli nutné o cca. 10 až 30°C nad tuto teplotu k dosažení potřebné teploty na pájecí slitině (nutno počítat s odvodem tepla jádrem vodiče dle průřezu)
- je vhodné použít kónický nástavec na horkovzdušné pistoli, aby bylo dosaženo proudění horkého vzduchu pouze na délku plochy spojky (při zahřívání kabelů vysokou teplotou mimo spojku hrozí poškození izolace vodiče)

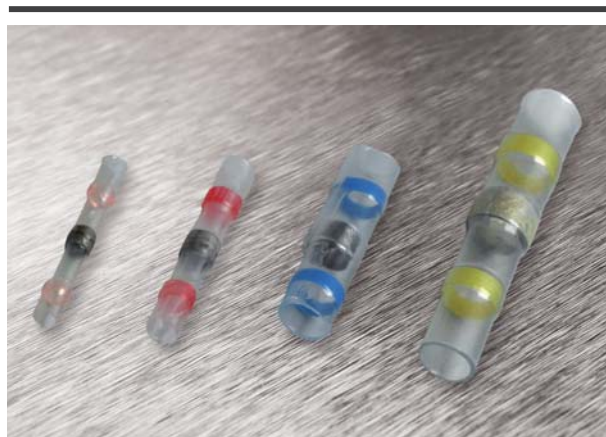

Použití:

- pro spojování Cu slaněných vodičů
- pouze pro údržbu a opravy

Doporučené nářadí pro montáž:

- elektrická horkovzdušná pistole (typ: 93-340-K, kat.číslo: wpr6065), viz str. 472



Letovací spojky izolované teplem smrštiteľnou trubicí s lepidlem pro Cu slaněné vodiče

Katalog. číslo	Typ	Pro průřez vodiče (mm ²)	Barva	Rozměry (mm)		Množství v balení (ks)
				Průměr	Délka	
wpr8983	SSSN-08	0,2 - 0,35	čirá	1,5	25,0	100
wpr10711	SSSN-08-20	0,2 - 0,35	čirá	1,5	25,0	20
wpr8984	SSSN-15	0,5 - 1,0	červená	2,7	42,0	100
wpr10712	SSSN-15-20	0,5 - 1,0	červená	2,7	42,0	20
wpr8985	SSSN-40	1,5 - 2,5	modrá	4,5	42,0	100
wpr10713	SSSN-40-20	1,5 - 2,5	modrá	4,5	42,0	20
wpr8986	SSSN-60	4,0 - 6,0	žlutá	6,0	42,0	100
wpr10714	SSSN-60-20	4,0 - 6,0	žlutá	6,0	42,0	20

*) letovací spojky s pájecí slitinou vyhovující RoHS na dotaz



Ukázkové video demonstrující montáž letovacích spojek SSSN naleznete ve vyhledávači na YouTube (www.youtube.com) pod názvem WAPRO SSSN.

Katalogový list

••••• Kabelové ukončovací a spojovací prvky (dutinky, oka, vidlice, kolíky, konektory, spojky)

Lisovací Cu spojky ukončovací izolované Polyamid 6.6 (PA), pro Cu slaněné vodiče

- Materiál: měď, galvanicky pocínovaná
- Materiál izolace: Polyamid 6.6 (PA)
- Provozní teplota: -55°C až +125°C
- Dle normy: UL 486

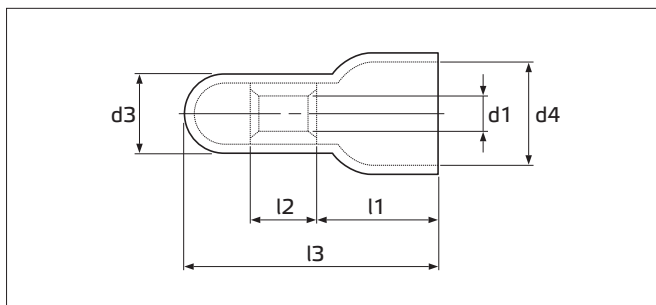

Lisovací Cu spojky ukončovací izolované Polyamid (PA), pro Cu slaněné vodiče

Katalog. číslo	Typ	Pro průřez vodiče (mm ²)	Rozměry (mm)						Množství v balení (ks)
			l3	l1	l2	d1	d3	d4	
wpr8987	SPIUK-10-PA	0,75 - 1,0	20,8	9,5	7,0	2,4	5,0	6,5	100
wpr8988	SPIUK-15-PA	1,5	21,0	9,5	7,3	3,0	5,7	8,0	100
wpr8989	SPIUK-40-PA	2,5 - 4,0	27,0	12,0	8,5	3,8	7,2	9,5	100
wpr8990	SPIUK-60-PA	6,0	28,0	12,0	9,5	4,5	9,3	12,0	100

Doporučené nářadí pro lisování:

- kleště "DELFINO 12" (typ: 35-DEL-12, kat.číslo: wpr11562), viz str. 531

 0,75 - 4 mm²



- kleště "DELFINO 13" (typ: 35-DEL-13, kat.číslo: wpr10265), viz str. 531

 2,5 - 6 mm²



Katalogový list

••••• Kabelové ukončovací a spojovací prvky (dutinky, oka, vidlice, kolíky, konektory, spojky)

Cu svorky zářezové izolované, s dvojitým břitem

- Materiál: mosaz, pocínovaná
- Materiál izolace: Polypropylen (PP)
- Max. provozní teplota: +105°C
- Max. provozní napětí: 600 V
- Max. proudové zatížení: 10 A

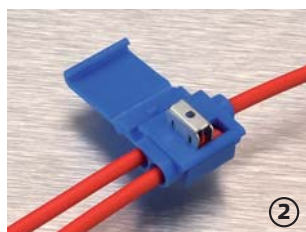
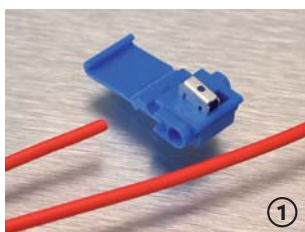
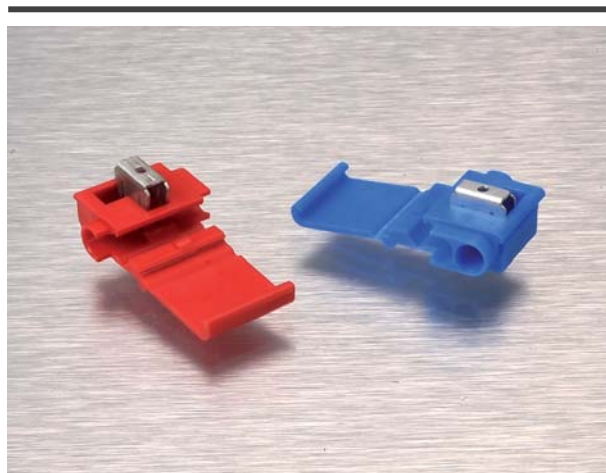

Cu svorky zářezové izolované, s dvojitým břitem

Katalog. číslo	Typ	Pro průřez vodiče (mm ²)	Barva	Množství v balení (ks)
wpr8994	ZSVO-D-15	0,5 - 1,5	Red	100
wpr8995	ZSVO-D-25	1,5 - 2,5	Blue	100

Doporučené nářadí pro dokonalou montáž:

- izolované elektrikařské kleště kombinované (typ: 25-KB180, kat.číslo: wpr10188), viz str. 477



Katalogový list

••••• Kabelové ukončovací a spojovací prvky (dutinky, oka, vidlice, kolíky, konektory, spojky)

Lisovací konektorové objímky a kolíky kruhové neizolované, mosazné

- Materiál: a) mosaz
b) mosaz, pocínovaná (-SN)

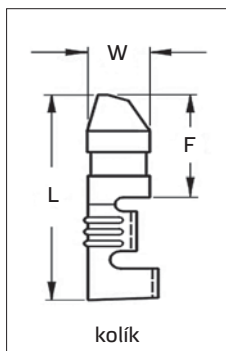
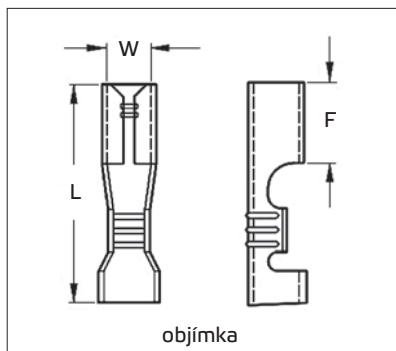

Lisovací konektorové objímky kruhové neizolované, mosazné

Katalog. číslo	Typ	Pro průřez vodiče (mm ²)	Pro průměr kolíku (mm)	Pocínování	Rozměry (mm)			Množství v balení (ks)
					W	F	L	
wpr8999	OBK-2.5-4	1,5 - 2,5	4	ne	3,95	6,70	17,00	100
wpr9000	OBK-2.5-4-SN	1,5 - 2,5	4	ano	3,95	6,70	17,00	100

Lisovací konektorové kolíky kruhové neizolované, mosazné

Katalog. číslo	Typ	Pro průřez vodiče (mm ²)	Pro průměr objímky (mm)	Pocínování	Rozměry (mm)			Množství v balení (ks)
					W	F	L	
wpr9001	KOK-2.5-4	1,5 - 2,5	4	ne	4,00	8,40	17,80	100
wpr9002	KOK-2.5-4-SN	1,5 - 2,5	4	ano	4,00	8,40	17,80	100

Doporučené nářadí pro lisování:

- kleště "WILDCAT Exclusive 5" (typ: 41-WCAT-5, kat.číslo: wpr10453), viz str. 561

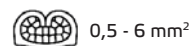

- kleště "X-MASTER 3151, 3146" (kat.číslo: 10457, wpr10219), viz str. 562



Katalogový list

••••• Kabelové ukončovací a spojovací prvky (dutinky, oka, vidlice, kolíky, konektory, spojky)

Lisovací konektorové objímky ploché neizolované, mosazné

- Materiál: a) mosaz
b) mosaz, pocínovaná (-SN)
- Dle norem: DIN 46247*, UL 310



* jen vybrané typy - viz tabulka níže

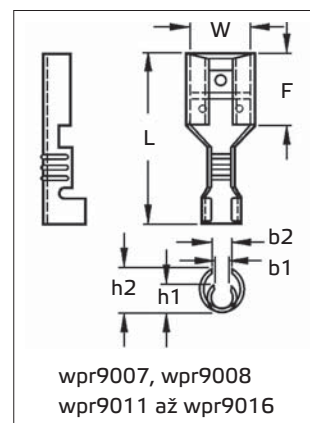
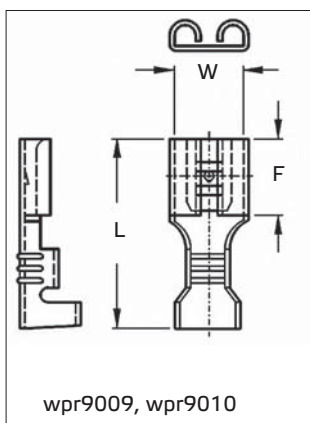
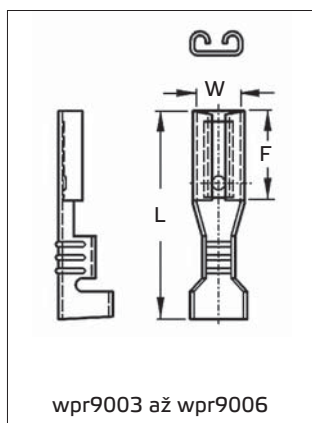

Lisovací konektorové objímky ploché neizolované, mosazné

Katalog. číslo	Typ	Pro průřez vodiče (mm ²)	Pro kolík (mm)	Pocínování	dle DIN 46247	Rozměry (mm)								Množství v bal. (ks)
						W	F	L	b1	b2	h1	h2	T**	
wpr9003	OBP-1.0-2805	0,5 - 1,0	2,8 x 0,5	ne	ne	3,2	6,4	16,0	-	-	-	-	-	100
wpr9004	OBP-1.0-2805-SN	0,5 - 1,0	2,8 x 0,5	ano	ne	3,2	6,4	16,0	-	-	-	-	-	100
wpr9005	OBP-1.0-2808	0,5 - 1,0	2,8 x 0,8	ne	ne	3,2	6,4	16,0	-	-	-	-	-	100
wpr9006	OBP-1.0-2808-SN	0,5 - 1,0	2,8 x 0,8	ano	ne	3,2	6,4	16,0	-	-	-	-	-	100
wpr9007	OBP-1.0-6308	0,5 - 1,0	6,3 x 0,8	ne	ano	6,6	7,5	19,2	2,0	2,0	2,5	4,0	0,4	100
wpr9008	OBP-1.0-6308-SN	0,5 - 1,0	6,3 x 0,8	ano	ano	6,6	7,5	19,2	2,0	2,0	2,5	4,0	0,4	100
wpr9009	OBP-2.5-4805-SN	1,5 - 2,5	4,8 x 0,5	ano	ne	5,0	6,5	15,5	-	-	-	-	-	100
wpr9010	OBP-2.5-4808-SN	1,5 - 2,5	4,8 x 0,8	ano	ne	5,0	6,5	15,5	-	-	-	-	-	100
wpr9011	OBP-2.5-6308	1,5 - 2,5	6,3 x 0,8	ne	ano	6,6	7,5	19,2	2,2	3,0	3,6	5,0	0,4	100
wpr9012	OBP-2.5-6308-SN	1,5 - 2,5	6,3 x 0,8	ano	ano	6,6	7,5	19,2	2,2	3,0	3,6	5,0	0,4	100
wpr9013	OBP-6.0-6308	4,0 - 6,0	6,3 x 0,8	ne	ano	6,6	7,5	19,2	3,0	4,0	4,2	5,5	0,4	100
wpr9014	OBP-6.0-6308-SN	4,0 - 6,0	6,3 x 0,8	ano	ano	6,6	7,5	19,2	3,0	4,0	4,2	5,5	0,4	100
wpr9015	OBP-6.0-9512	4,0 - 6,0	9,5 x 1,2	ne	ano	10,0	12,4	24,4	3,0	4,0	4,0	5,5	0,45	100
wpr9016	OBP-6.0-9512-SN	4,0 - 6,0	9,5 x 1,2	ano	ano	10,0	12,4	24,4	3,0	4,0	4,0	5,5	0,45	100

** tloušťka materiálu

Doporučené nářadí pro lisování:

- kleště "WILDCAT Exclusive 5" (typ: 41-WCAT-5, kat.číslo: wpr10453), viz str. 561

 0,5 - 6 mm²



- kleště "X-MASTER 3150, 3151, 3146" (kat.číslo: wpr10456, wpr10457, wpr10219), viz str. 562

 0,1 - 6 mm²



Katalogový list

••••• Kabelové ukončovací a spojovací prvky (dutinky, oka, vidlice, kolíky, konektory, spojky)

Lisovací konektorové objímky ploché s jazýčkem neizolované, mosazné

- Materiál: a) mosaz
b) mosaz, pocínovaná (-SN)
- Vyhovuje normě: DIN 46340
- Dle normy: UL 310

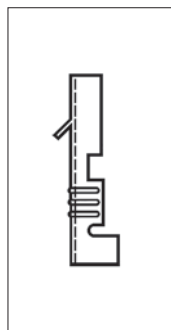
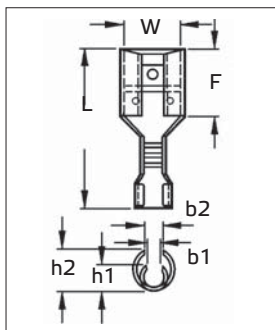

Doporučené nářadí pro lisování:

- kleště "WILDCAT Exclusive 5" (kat. číslo: wpr10453), rolované lisování od 0,5 do 6 mm², viz str. 561
- kleště "X-MASTER 3150, 3151, 3146" (kat. číslo: wpr10456, wpr10457, wpr10219), rolované lisování od 0,1 do 6 mm², viz str. 562

Lisovací konektorové objímky ploché s jazýčkem neizolované, mosazné

Katalog. číslo	Typ	Pro průřez vodiče (mm ²)	Pro kolík (mm)	Pocínování	Rozměry (mm)								Množství v bal. (ks)
					W	F	L	b1	b2	h1	h2	T*	
wpr9017	OBPJ-1.0-6308	0,5 - 1,0	6,3 x 0,8	ne	6,8	7,5	19,2	2,0	2,0	2,5	4,0	0,4	100
wpr9018	OBPJ-1.0-6308-SN	0,5 - 1,0	6,3 x 0,8	ano	6,8	7,5	19,2	2,0	2,0	2,5	4,0	0,4	100
wpr9019	OBPJ-2.5-6308	1,5 - 2,5	6,3 x 0,8	ne	6,8	7,5	19,2	2,2	3,0	3,6	5,0	0,4	100
wpr9020	OBPJ-2.5-6308-SN	1,5 - 2,5	6,3 x 0,8	ano	6,8	7,5	19,2	2,2	3,0	3,6	5,0	0,4	100
wpr9021	OBPJ-6.0-6308	4,0 - 6,0	6,3 x 0,8	ne	6,8	7,5	19,2	3,0	4,0	4,2	5,5	0,4	100
wpr9022	OBPJ-6.0-6308-SN	4,0 - 6,0	6,3 x 0,8	ano	6,8	7,5	19,2	3,0	4,0	4,2	5,5	0,4	100

* tloušťka materiálu

Lisovací konektorové objímky ploché s odbočkou neizolované, mosazné

- Materiál: a) mosaz
b) mosaz, pocínovaná (-SN)
- Dle normy: UL 310

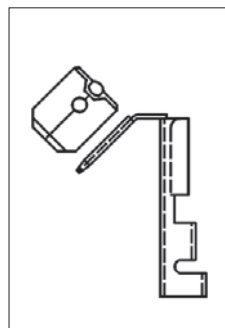
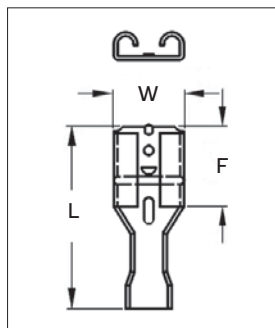

Doporučené nářadí pro lisování:

- kleště "WILDCAT Exclusive 5" (kat. číslo: wpr10453), rolované lisování od 0,5 do 6 mm², viz str. 561
- kleště "X-MASTER 3150, 3151, 3146" (kat. číslo: wpr10456, wpr10457, wpr10219), rolované lisování od 0,1 do 6 mm², viz str. 562

Lisovací konektorové objímky ploché s odbočkou neizolované, mosazné

Katalog. číslo	Typ	Pro průřez vodiče (mm ²)	Pro kolík (mm)	Pocínování	Rozměry (mm)			Množství v balení (ks)
					W	F	L	
wpr9023	OBPO-2.5-6308	1,0 - 2,5	6,3 x 0,8	ne	6,6	7,5	18,5	100
wpr9024	OBPO-2.5-6308-SN	1,0 - 2,5	6,3 x 0,8	ano	6,6	7,5	18,5	100

Katalogový list

⋮ Kabelové ukončovací a spojovací prvky (dutinky, oka, vidlice, kolíky, konektory, spojky)

Lisovací konektorové kolíky ploché se zajišťovacím otvorem neizolované, mosazné

- Materiál: a) mosaz
b) mosaz, pocínovaná (-SN)
- Vyhovuje normě: DIN 46248
- Dle normy: UL 310

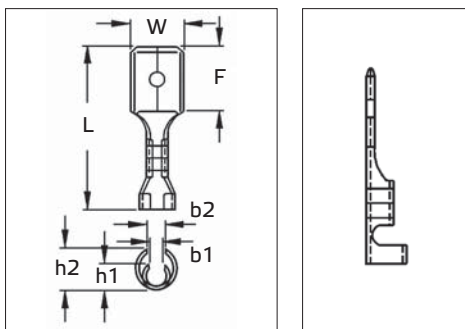

Doporučené nářadí pro lisování:

- kleště "WILDCAT Exclusive 5" (kat. číslo: wpr10453), rolované lisování od 0,5 do 6 mm², viz str. 561
- kleště "X-MASTER 3150, 3151, 3146" (kat. číslo: wpr10456, wpr10457, wpr10219), rolované lisování od 0,1 do 6 mm², viz str. 562

Lisovací konektorové kolíky ploché se zajišťovacím otvorem neizolované, mosazné

Katalog. číslo	Typ	Pro průřez vodiče (mm ²)	Velikost kolíku (mm)	Pocínování	Rozměry (mm)								Množství v bal. (ks)
					W	F	L	b1	b2	h1	h2	T*	
wpr9025	KOP-1.0-6308	0,5 - 1,0	6,3 x 0,8	ne	6,3	8,0	20,0	2,6	4,3	2,7	4,0	0,4	100
wpr9026	KOP-1.0-6308-SN	0,5 - 1,0	6,3 x 0,8	ano	6,3	8,0	20,0	2,6	4,3	2,7	4,0	0,4	100
wpr9027	KOP-2.5-6308	1,5 - 2,5	6,3 x 0,8	ne	6,3	8,0	20,0	3,0	4,8	3,2	4,5	0,4	100
wpr9028	KOP-2.5-6308-SN	1,5 - 2,5	6,3 x 0,8	ano	6,3	8,0	20,0	3,0	4,8	3,2	4,5	0,4	100

* tloušťka materiálu

Lisovací konektorové kolíky ploché s jazýčkem a zajišťovacím otvorem neizolované, mosazné

- Materiál: a) mosaz
b) mosaz, pocínovaná (-SN)
- Dle normy: UL 310

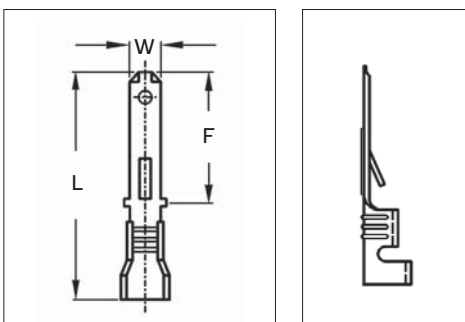

Doporučené nářadí pro lisování:

- kleště "WILDCAT Exclusive 5" (kat. číslo: wpr10453), rolované lisování od 0,5 do 6 mm², viz str. 561
- kleště "X-MASTER 3150, 3151, 3146" (kat. číslo: wpr10456, wpr10457, wpr10219), rolované lisování od 0,1 do 6 mm², viz str. 562

Lisovací konektorové kolíky ploché s jazýčkem a zajišťovacím otvorem neizolované, mosazné

Katalog. číslo	Typ	Pro průřez vodiče (mm ²)	Velikost kolíku (mm)	Pocínování	Rozměry (mm)			Množství v balení (ks)
					W	F	L	
wpr9029	KOPJ-1.0-2805	0,5 - 1,0	2,8 x 0,5	ne	2,8	12	21	100
wpr9030	KOPJ-1.0-2805-SN	0,5 - 1,0	2,8 x 0,5	ano	2,8	12	21	100

Katalogový list

••••• Kabelové ukončovací a spojovací prvky (dutinky, oka, vidlice, kolíky, konektory, spojky)

Lisovací konektorové kolíky ploché s jazýčkem a zajišťovacím otvorem neizolované, mosazné

- Materiál: a) mosaz
b) mosaz, pocínovaná (-SN)
- Dle normy: UL 310

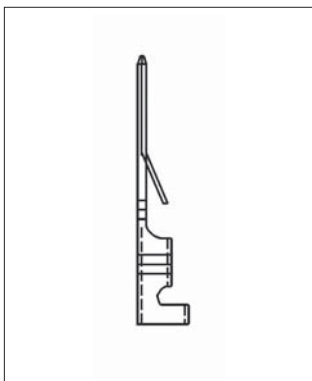
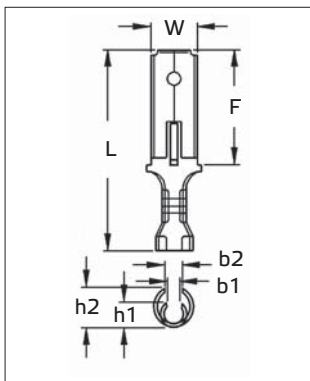

Lisovací konektorové kolíky ploché s jazýčkem a zajišťovacím otvorem neizolované, mosazné

Katalog. číslo	Typ	Pro průřez vodiče (mm ²)	Velikost kolíku (mm)	Pocínování	Rozměry (mm)								Množství v bal. (ks)
					W	F	L	b1	b2	h1	h2	T*	
wpr9031	KOPJ-2.5-6308	1,5 - 2,5	6,35 x 0,8	ne	6,3	17,0	28,0	3,3	5,1	3,4	5,1	0,4	100
wpr9032	KOPJ-2.5-6308-SN	1,5 - 2,5	6,35 x 0,8	ano	6,3	17,0	28,0	3,3	5,1	3,4	5,1	0,4	100

* tloušťka materiálu

Doporučené nářadí pro lisování:

- kleště "WILDCAT Exclusive 5" (typ: 41-WCAT-5, kat.číslo: wpr10453), viz str. 561

 0,5 - 6 mm²



- kleště "X-MASTER 3150, 3151, 3146" (kat.číslo: wpr10456, wpr10457, wpr10219), viz str. 562

 0,1 - 6 mm²



Katalogový list

••••• Kabelové ukončovací a spojovací prvky (dutinky, oka, vidlice, kolíky, konektory, spojky)

Kryty pro lisovací konektorové objímky ploché, měkčené PVC

- Materiál: Polyvinylchlorid (PVC)
- Provozní teplota: -25°C až +75°C
- Barva: čirá, modrá, červená, bílá, žlutá

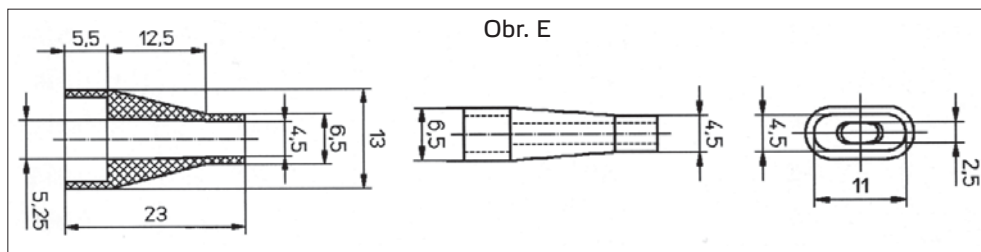
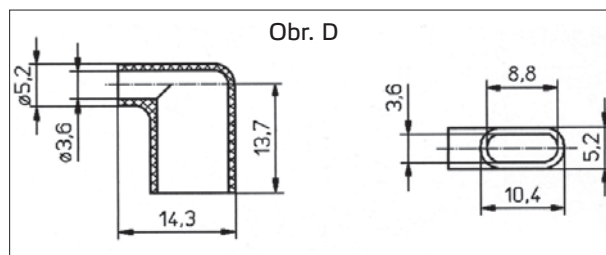
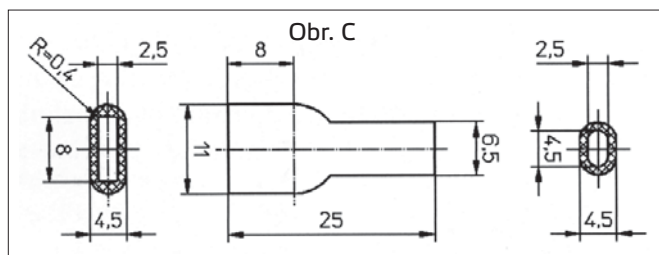
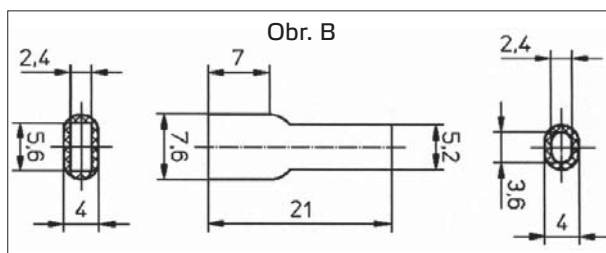
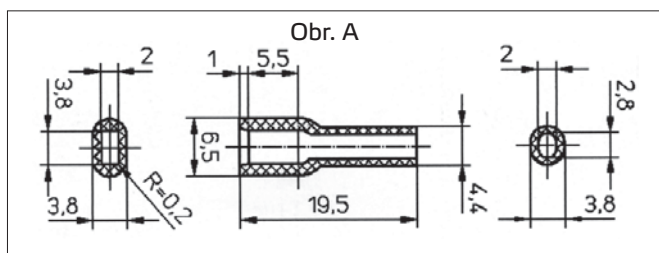

Kryty pro lisovací konektorové objímky ploché, měkčené PVC

Katalog. číslo	Typ	Pro konektor (mm)	Barva	Průměr kabel. otvoru (mm)	Obr.	Množství v balení (ks)
wpr9048	KRT2-28-PVC-CL	2,8	čirá	2 / 2,8	A	100
wpr9049	KRT2-28-PVC-BL	2,8	modrá	2 / 2,8	A	100
wpr9050	KRT2-28-PVC-RD	2,8	červená	2 / 2,8	A	100
wpr9051	KRT2-48-PVC-CL	4,8	čirá	2,4 / 3,6	B	100
wpr9052	KRT2-48-PVC-BL	4,8	modrá	2,4 / 3,6	B	100
wpr9053	KRT2-48-PVC-RD	4,8	červená	2,4 / 3,6	B	100
wpr30258	KRT2-48-PVC-WH	4,8	bílá	2,4 / 3,6	B	100
wpr9054	KRT2-63-PVC-CL	6,3	čirá	2,5 / 4,5	C	100
wpr9055	KRT2-63-PVC-BL	6,3	modrá	2,5 / 4,5	C	100
wpr9056	KRT2-63-PVC-RD	6,3	červená	2,5 / 4,5	C	100
wpr30264	KRT2-63-PVC-WH	6,3	bílá	2,5 / 4,5	C	100
wpr30259	KRT2-63-PVC-YE	6,3	žlutá	2,5 / 4,5	C	100
wpr9057	KRT2L-63-PVC-CL	6,3	čirá	3,6	D	100
wpr9058	KRT21-63-PVC-CL	6,3	čirá	2,5 / 4,5	E	100

Katalogový list

••••• Kabelové ukončovací a spojovací prvky (dutinky, oka, vidlice, kolíky, konektory, spojky)

Kryty pro lisovací konektorové objímky ploché, jednopólové, Polyethylen (PE)

- Materiál: Polyethylen (PE)
- Max. provozní teplota: +75°C
- Barva: čirá, černá, žlutá, červená, modrá

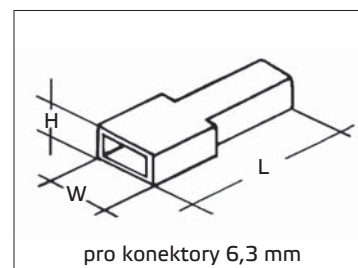
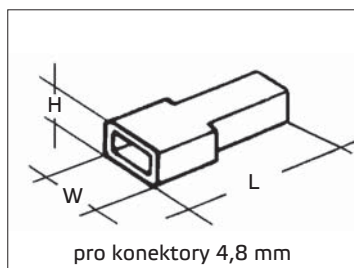
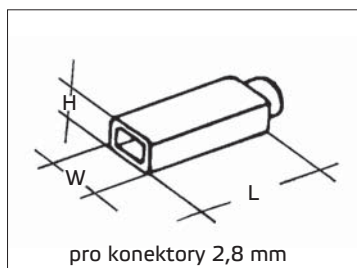
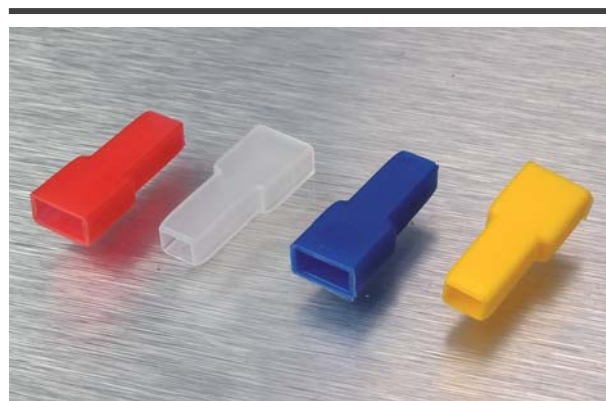

Kryty pro lisovací konektorové objímky ploché, jednopólové, Polyethylen (PE)

Katalog. číslo	Typ	Pro konektor (mm)	Barva	Rozměry (mm)			Množství v balení (ks)
				L	W	H	
wpr9033	KRT0-28-PE-N	2,8	čirá	17,5	5,3	4,1	100
wpr9034	KRT0-28-PE-BK	2,8	černá	17,5	5,3	4,1	100
wpr9035	KRT0-28-PE-YE	2,8	žlutá	17,5	5,3	4,1	100
wpr9036	KRT0-28-PE-RE	2,8	červená	17,5	5,3	4,1	100
wpr9037	KRT0-28-PE-BL	2,8	modrá	17,5	5,3	4,1	100
wpr9038	KRT0-48-PE-N	4,8	čirá	17,8	7,0	4,2	100
wpr9039	KRT0-48-PE-BK	4,8	černá	17,8	7,0	4,2	100
wpr9040	KRT0-48-PE-YE	4,8	žlutá	17,8	7,0	4,2	100
wpr9041	KRT0-48-PE-RE	4,8	červená	17,8	7,0	4,2	100
wpr9042	KRT0-48-PE-BL	4,8	modrá	17,8	7,0	4,2	100
wpr9043	KRT0-63-PE-N	6,3	čirá	22,4	9,2	5,3	100
wpr9044	KRT0-63-PE-BK	6,3	černá	22,4	9,2	5,3	100
wpr9045	KRT0-63-PE-YE	6,3	žlutá	22,4	9,2	5,3	100
wpr9046	KRT0-63-PE-RE	6,3	červená	22,4	9,2	5,3	100
wpr9047	KRT0-63-PE-BL	6,3	modrá	22,4	9,2	5,3	100

Katalogový list

••••• Kabelové ukončovací a spojovací prvky (dutinky, oka, vidlice, kolíky, konektory, spojky)

Kryty pro lisovací konektorové objímky ploché, jednopólové, Polyamid (PA)

- Materiál: Polyamid 6.6 (PA)
- Max. provozní teplota: +105°C
- Barva: přírodní

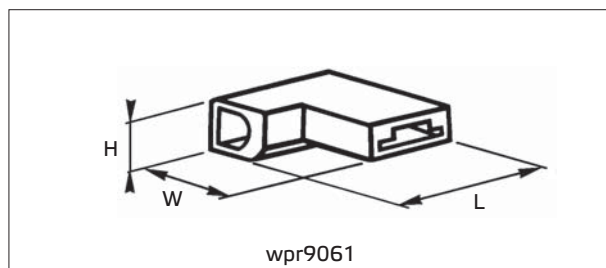
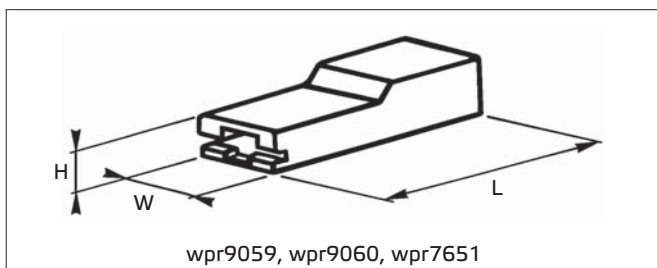

Kryty pro lisovací konektorové objímky ploché, jednopólové, Polyamid (PA)

Katalog. číslo	Typ	Pro konektor (mm)	Směr nasunutí konektoru	Rozměry (mm)			Množství v balení (ks)
				W	L	H	
wpr9059	KRT1-28-PA	2,8	zepředu	5,0	20,0	4,0	100
wpr9060	KRT1-48-PA	4,8	zepředu	7,0	21,0	4,0	100
wpr7651	KRT1-63-PA	6,3	zepředu	9,5	25,5	5,0	100
wpr9061	KRTL1-63-PA	6,3	universální	15,5	15,0	5,5	100

Katalogový list

••••• Kabelové ukončovací a spojovací prvky (dutinky, oka, vidlice, kolíky, konektory, spojky)

Kryty pro lisovací konektorové objímky a kolíky ploché s jazýčkem, Polyamid (PA)

- Materiál: Polyamid 6.6 (PA)
- Max. provozní teplota: +105°C
- Barva: přírodní

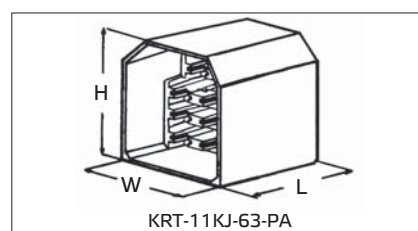
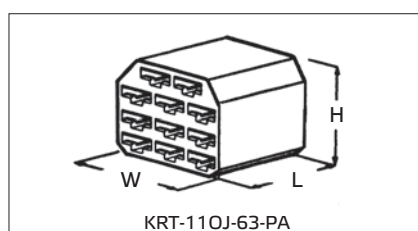
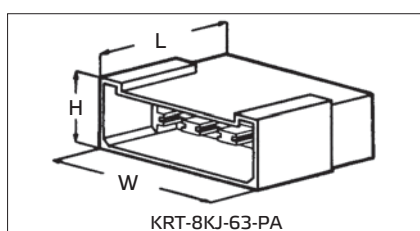
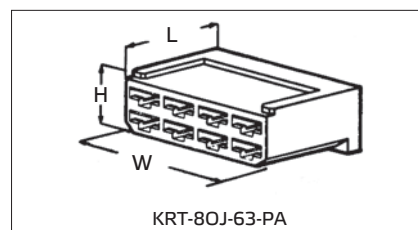
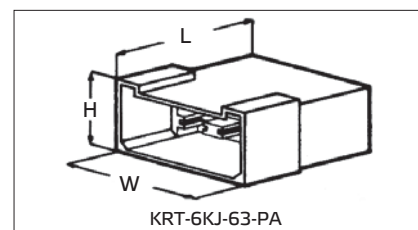
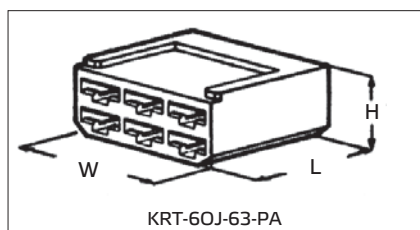
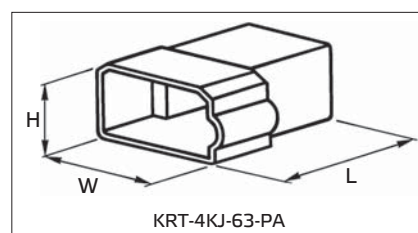
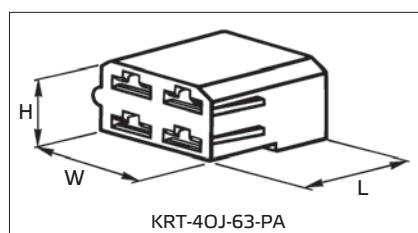
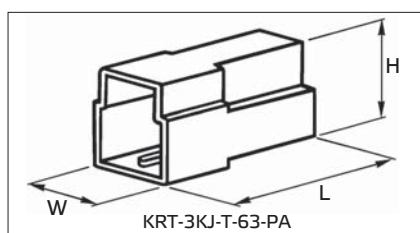
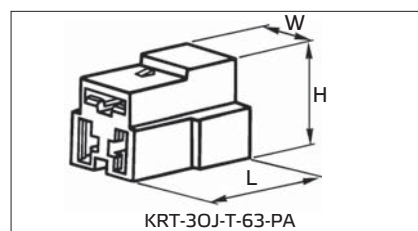
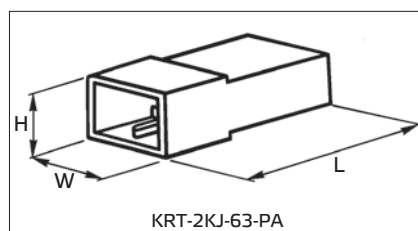
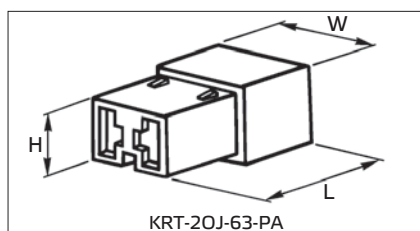
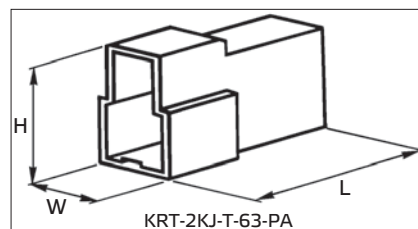
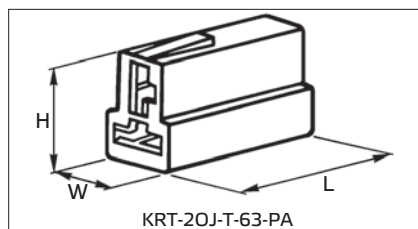
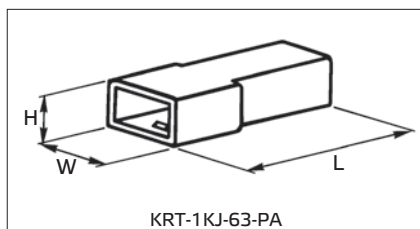
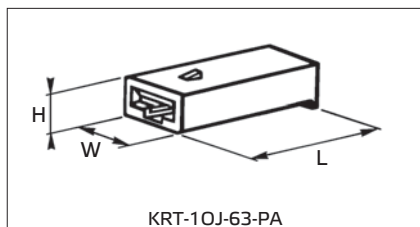
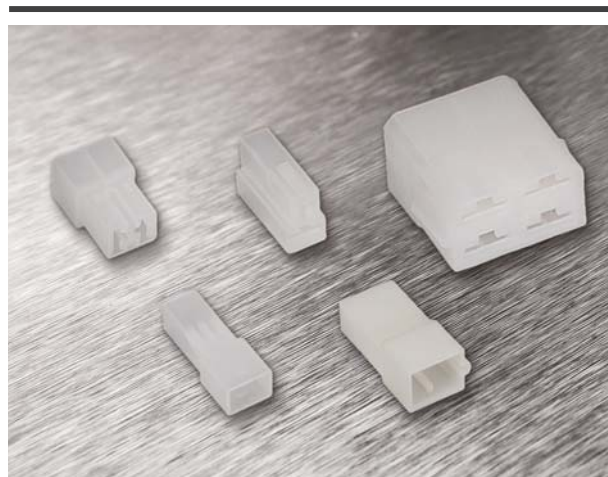

Katalogový list

••••• Kabelové ukončovací a spojovací prvky (dutinky, oka, vidlice, kolíky, konektory, spojky)

Kryty pro lisovací konektorové objímky/kolíky ploché s jazýčkem, Polyamid (PA)

Katalog. číslo	Typ	Počet pólů	Pro šířku konektoru (mm)	Rozměry (mm)			Množství v balení (ks)
				W	L	H	
wpr9062	KRT-10J-63-PA	1	6,3	9,8	23,0	6,3	100
wpr7652	KRT-1KJ-63-PA	1		12,4	31,6	9,3	100
wpr9063	KRT-20J-T-63-PA	2		10,0	23,0	16,6	100
wpr9064	KRT-2KJ-T-63-PA	2		12,7	30,5	20,0	100
wpr9065	KRT-20J-63-PA	2		15,2	23,0	10,2	100
wpr9066	KRT-2KJ-63-PA	2		15,2	31,6	13,1	100
wpr9067	KRT-30J-T-63-PA	3		9,8	22,8	18,4	100
wpr9068	KRT-3KJ-T-63-PA	3		15,2	31,7	20,0	100
wpr9069	KRT-40J-63-PA	4		22,9	23,9	14,5	100
wpr9070	KRT-4KJ-63-PA	4		27,9	32,5	17,1	100
wpr9071	KRT-60J-63-PA	6		28,5	24,0	15,2	100
wpr9072	KRT-6KJ-63-PA	6		31,2	32,0	17,8	100
wpr9073	KRT-80J-63-PA	8		37,5	24,2	15,3	100
wpr9074	KRT-8KJ-63-PA	8		40,5	32,0	18,0	100
wpr9075	KRT-110J-63-PA	11		28,6	24,2	26,0	100
wpr9076	KRT-11KJ-63-PA	11		31,3	32,5	29,1	100

Ploché rozvaděče neizolované, mosazné

- Materiál: mosaz, pocínovaná
- Dle normy: UL 310

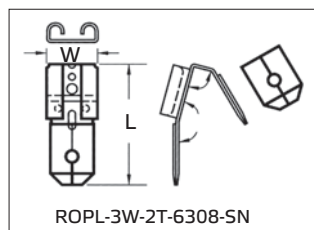
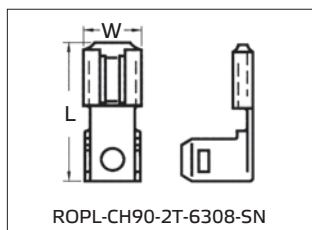
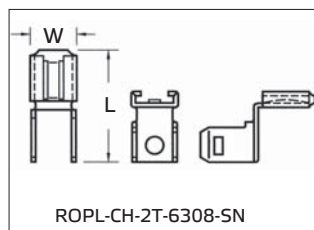
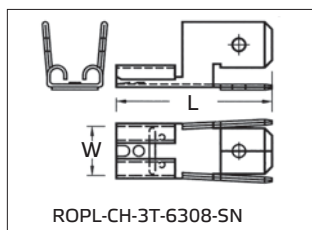

Ploché rozvaděče neizolované, mosazné

Katalog. číslo	Typ	Pro velikost konektoru (mm)	Počet kolíků	Rozměry (mm)		Množství v balení (ks)
				W	L	
wpr9077	ROPL-CH-3T-6308-SN	6,3 x 0,8	3	7,6	21	100
wpr9078	ROPL-CH-2T-6308-SN	6,3 x 0,8	2	8,4	21	100
wpr9079	ROPL-CH90-2T-6308-SN	6,3 x 0,8	2	8,5	20,6	100
wpr9080	ROPL-3W-2T-6308-SN	6,3 x 0,8	2	7,4	18	100

Katalogový list

••••• Kabelové ukončovací a spojovací prvky (dutinky, oka, vidlice, kolíky, konektory, spojky)

Ploché rozvaděče celoizolované PVC, mosazné

- Materiál: mosaz, pocínovaná
- Materiál izolace: PVC
- Max. provozní teplota: +75°C
- Max. provozní napětí: 300 V

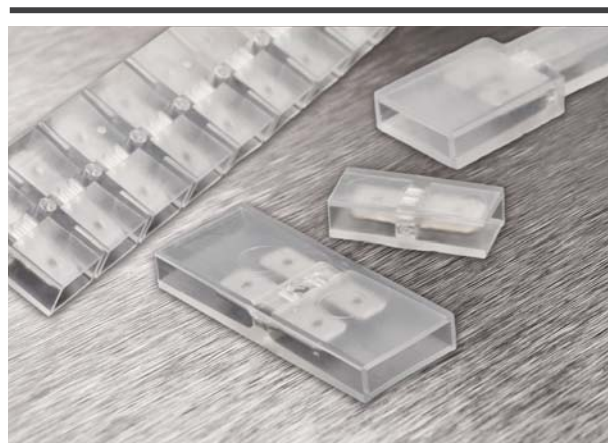
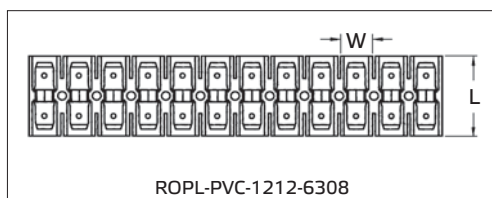
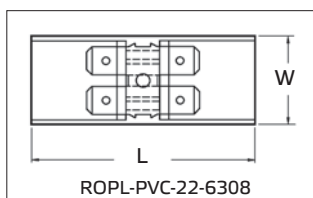
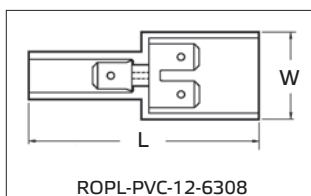
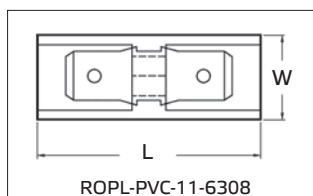

Ploché rozvaděče celoizolované PVC, mosazné

Katalog. číslo	Typ	Pro velikost konektoru (mm)	Počet kolíků	Rozměry (mm)		Množství v balení (ks)
				W	L	
wpr9081	ROPL-PVC-11-6308	6,3 x 0,8	1+1	11,5	27,8	100
wpr9082	ROPL-PVC-12-6308	6,3 x 0,8	1+2	21	54	100
wpr9083	ROPL-PVC-22-6308	6,3 x 0,8	2+2	20,5	50	50
wpr9084	ROPL-PVC-1212-6308	6,3 x 0,8	12+12	11,8	25,8	10

Nýťovací kolíky rovné, mosazné

- Materiál: a) mosaz
b) mosaz pocínovaná (-SN)
- Dle norem: DIN 46244, UL 310

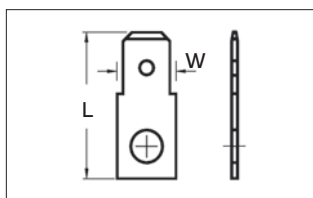

Nýťovací kolíky rovné, mosazné

Katalog. číslo	Typ	Pro velikost konektoru (mm)	Pocínování	Pro velikost šroubu	Rozměry (mm)		Množství v balení (ks)
					W	L	
wpr9085	KONY-R-6308-M3	6,3 x 0,8	ne	M3	8,0	19,0	100
wpr9086	KONY-R-6308-M3-SN	6,3 x 0,8	ano	M3	8,0	19,0	100
wpr9087	KONY-R-6308-M4	6,3 x 0,8	ne	M4	8,0	19,0	100
wpr9088	KONY-R-6308-M4-SN	6,3 x 0,8	ano	M4	8,0	19,0	100
wpr9089	KONY-R-6308-M5	6,3 x 0,8	ne	M5	8,0	19,0	100
wpr9090	KONY-R-6308-M5-SN	6,3 x 0,8	ano	M5	8,0	19,0	100

Katalogový list

••••• Kabelové ukončovací a spojovací prvky (dutinky, oka, vidlice, kolíky, konektory, spojky)

Nýtovací kolíky úhlové 45° a 90°, mosazné

- Materiál: a) mosaz
b) mosaz pocínovaná (-SN)
- Dle norem: DIN 46244, UL 310

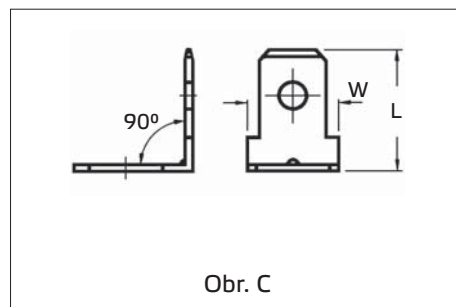
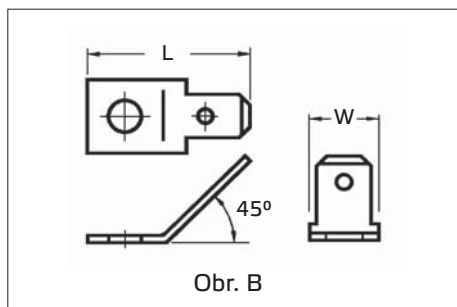
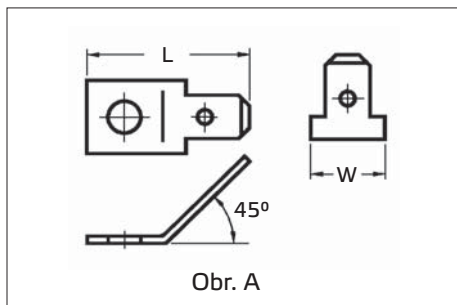

Nýtovací kolíky úhlové 45°, mosazné

Katalog. číslo	Typ	Pro velikost konektoru (mm)	Pro velikost šroubu	Pocínování	Rozměry (mm)		Obr.	Množství v balení (ks)
					W	L		
wpr9091	KONY-V45-4808-M3.5-SN	4,8 x 0,8	M3,5	ano	12,6	15,5	A	100
wpr9092	KONY-V45-4808-M4-SN	4,8 x 0,8	M4	ano	12,6	15,5	A	100
wpr9093	KONY-V45-4808-M5-SN	4,8 x 0,8	M5	ano	12,6	15,5	A	100
wpr9094	KONY-V45-6308-M3	6,3 x 0,8	M3	ne	8,0	17,5	B	100
wpr9095	KONY-V45-6308-M3-SN	6,3 x 0,8	M3	ano	8,0	17,5	B	100
wpr9096	KONY-V45-6308-M4	6,3 x 0,8	M4	ne	8,0	17,5	B	100
wpr9097	KONY-V45-6308-M4-SN	6,3 x 0,8	M4	ano	8,0	17,5	B	100
wpr9098	KONY-V45-6308-M5	6,3 x 0,8	M5	ne	8,0	17,5	B	100
wpr9099	KONY-V45-6308-M5-SN	6,3 x 0,8	M5	ano	8,0	17,5	B	100

Nýtovací kolíky úhlové 90°, mosazné

Katalog. číslo	Typ	Pro velikost konektoru (mm)	Pro velikost šroubu	Pocínování	Rozměry (mm)		Obr.	Množství v balení (ks)
					W	L		
wpr9100	KONY-V90-6308-M3	6,3 x 0,8	M3	ne	8,1	11,6	C	100
wpr9101	KONY-V90-6308-M3-SN	6,3 x 0,8	M3	ano	8,1	11,6	C	100
wpr9102	KONY-V90-6308-M4	6,3 x 0,8	M4	ne	8,1	11,6	C	100
wpr9103	KONY-V90-6308-M4-SN	6,3 x 0,8	M4	ano	8,1	11,6	C	100
wpr9104	KONY-V90-6308-M5	6,3 x 0,8	M5	ne	8,1	11,6	C	100
wpr9105	KONY-V90-6308-M5-SN	6,3 x 0,8	M5	ano	8,1	11,6	C	100

Katalogový list

••••• Kabelové ukončovací a spojovací prvky (dutinky, oka, vidlice, kolíky, konektory, spojky)

Nýťovací kolíky dvojité úhlové 45° a 90°, mosazné

- Materiál: a) mosaz
b) mosaz pocínovaná (-SN)
- Dle norem: DIN 46244, UL 310

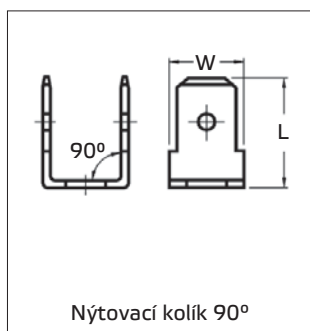
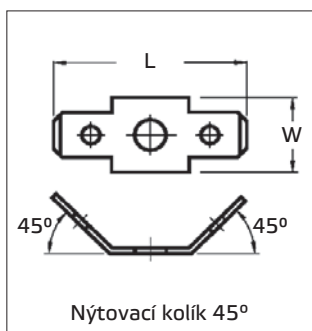

Nýťovací kolíky dvojité úhlové 45°, mosazné

Katalog. číslo	Typ	Pro velikost konektoru (mm)	Pro velikost šroubu	Pocínování	Rozměry (mm)		Množství v balení (ks)
					W	L	
wpr9106	KONY-2V45-6308-M3	6,3 x 0,8	M3,5	ne	10,5	26,5	100
wpr9107	KONY-2V45-6308-M3-SN	6,3 x 0,8	M3,5	ano	10,5	26,5	100
wpr9108	KONY-2V45-6308-M4	6,3 x 0,8	M4	ne	10,5	26,5	100
wpr9109	KONY-2V45-6308-M4-SN	6,3 x 0,8	M4	ano	10,5	26,5	100
wpr9110	KONY-2V45-6308-M5	6,3 x 0,8	M5	ne	10,5	26,5	100
wpr9111	KONY-2V45-6308-M5-SN	6,3 x 0,8	M5	ano	10,5	26,5	100

Nýťovací kolíky dvojité úhlové 90°, mosazné

Katalog. číslo	Typ	Pro velikost konektoru (mm)	Pro velikost šroubu	Pocínování	Rozměry (mm)		Množství v balení (ks)
					W	L	
wpr9112	KONY-2V90-6308-M3	6,3 x 0,8	M3,5	ne	8,1	12,1	100
wpr9113	KONY-2V90-6308-M3-SN	6,3 x 0,8	M3,5	ano	8,1	12,1	100
wpr9114	KONY-2V90-6308-M4	6,3 x 0,8	M4	ne	8,1	12,1	100
wpr9115	KONY-2V90-6308-M4-SN	6,3 x 0,8	M4	ano	8,1	12,1	100
wpr9116	KONY-2V90-6308-M5	6,3 x 0,8	M5	ne	8,1	12,1	100
wpr9117	KONY-2V90-6308-M5-SN	6,3 x 0,8	M5	ano	8,1	12,1	100

Katalogový list

••••• Kabelové ukončovací a spojovací prvky (dutinky, oka, vidlice, kolíky, konektory, spojky)

Letovací kolíky přímé s oporou, do plošných spojů, mosazné

- Materiál: a) mosaz
b) mosaz pocínovaná (-SN)
- Dle norem: DIN 46244, UL 310

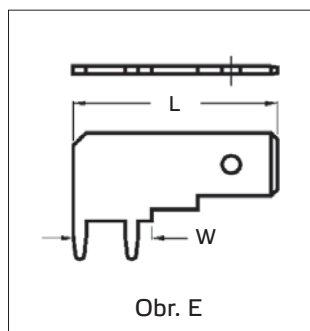
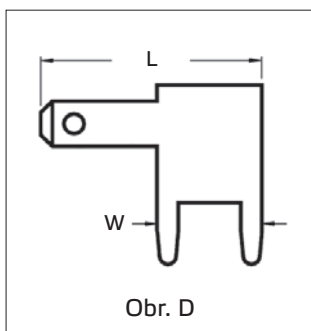
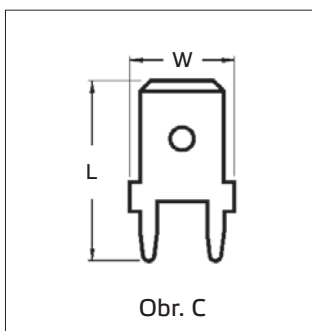
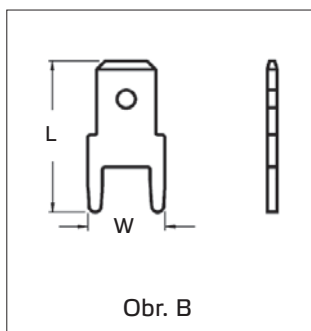
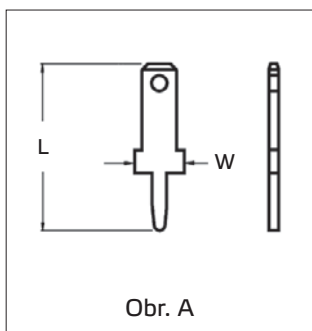

Letovací kolíky přímé s oporou, do plošných spojů, mosazné

Katalog. číslo	Typ	Pro velikost konektoru (mm)	Pocínování	Rozměry (mm)		Obr.	Množství v balení (ks)
				W	L		
wpr9118	KOLT-IT-2805	2,8 x 0,5	ne	4,0	13,8	A	100
wpr9119	KOLT-IT-2805-SN	2,8 x 0,5	ano	4,0	13,8	A	100
wpr9120	KOLT-IT-2808	2,8 x 0,8	ne	4,0	13,8	A	100
wpr9121	KOLT-IT-2808-SN	2,8 x 0,8	ano	4,0	13,8	A	100
wpr9122	KOLT-I-4805	4,8 x 0,5	ne	6,3	12,7	B	100
wpr9123	KOLT-I-4805-SN	4,8 x 0,5	ano	6,3	12,7	B	100
wpr9124	KOLT-I-4808	4,8 x 0,8	ne	6,3	12,7	B	100
wpr9125	KOLT-I-4808-SN	4,8 x 0,8	ano	6,3	12,7	B	100
wpr9126	KOLT-IT-6308	6,3 x 0,8	ne	7,9	14,0	C	100
wpr9127	KOLT-IT-6308-SN	6,3 x 0,8	ano	7,9	14,0	C	100
wpr9128	KOLT-L-2808	2,8 x 0,8	ne	6,3	13,3	D	100
wpr9129	KOLT-L-2808-SN	2,8 x 0,8	ano	6,3	13,3	D	100
wpr9130	KOLT-L-6308	6,3 x 0,8	ne	7,7	20,0	E	100
wpr9131	KOLT-L-6308-SN	6,3 x 0,8	ano	7,7	20,0	E	100

Katalogový list

••••• Kabelové ukončovací a spojovací prvky (dutinky, oka, vidlice, kolíky, konektory, spojky)

Letovací konektorové objímky přímé s oporou, do plošných spojů, mosazné

- Materiál: a) mosaz
b) mosaz pocínovaná (-SN)
- Dle norem: DIN 46244, UL 310

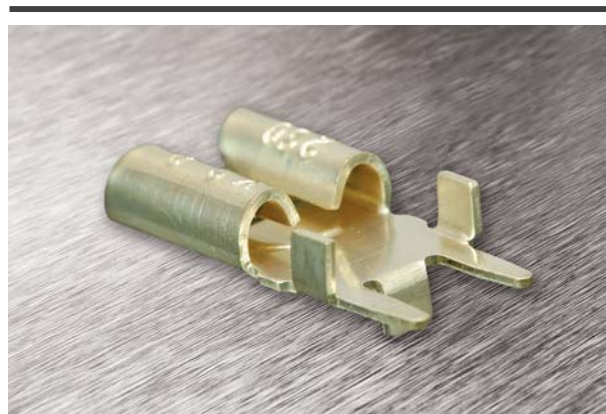
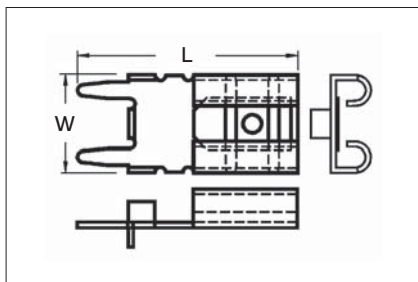

Letovací konektorové objímky přímé s oporou, do plošných spojů, mosazné

Katalog. číslo	Typ	Pro velikost konektoru (mm)	Pocínování	Rozměry (mm)		Množství v balení (ks)
				W	L	
wpr9132	OBLT-IT-6308	6,3 x 0,8	ne	7,5	16,8	100
wpr9133	OBLT-IT-6308-SN	6,3 x 0,8	ano	7,5	16,8	100

Druhy kabelových jader:

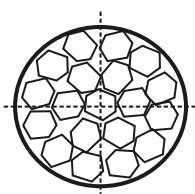

kruhové slané
(RM)

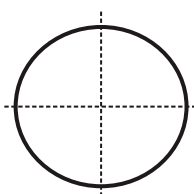

kruhové plné
(RE)

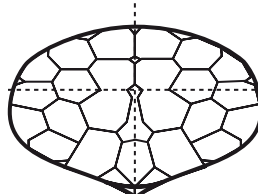

sektorové slané
(SM)

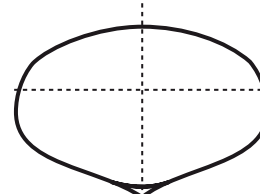

sektorové plné
(SE)

Vysvětlení označení trubkových kabelových ok a spojek:

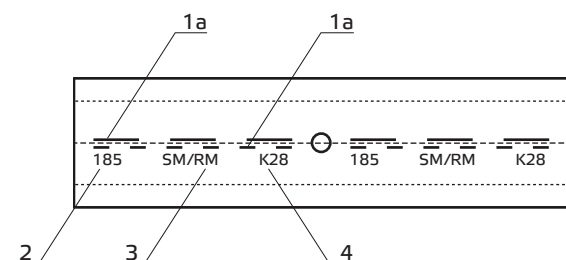

- 1) Označení místa a počtu slisů
1a - pro čelisti pro lisování 35 - 60 kN (Alfa Line, Delta Line)
1b - pro čelisti pro lisování 110 - 250 kN (Gamma Line, Vega Line)
- 2) Průřez jádra vodiče
- 3) Typ jádra vodiče
- 4) Typ (velikost) čelistí podle DIN

Lisování (krimpování) Cu trubkových kabelových ok a spojek:

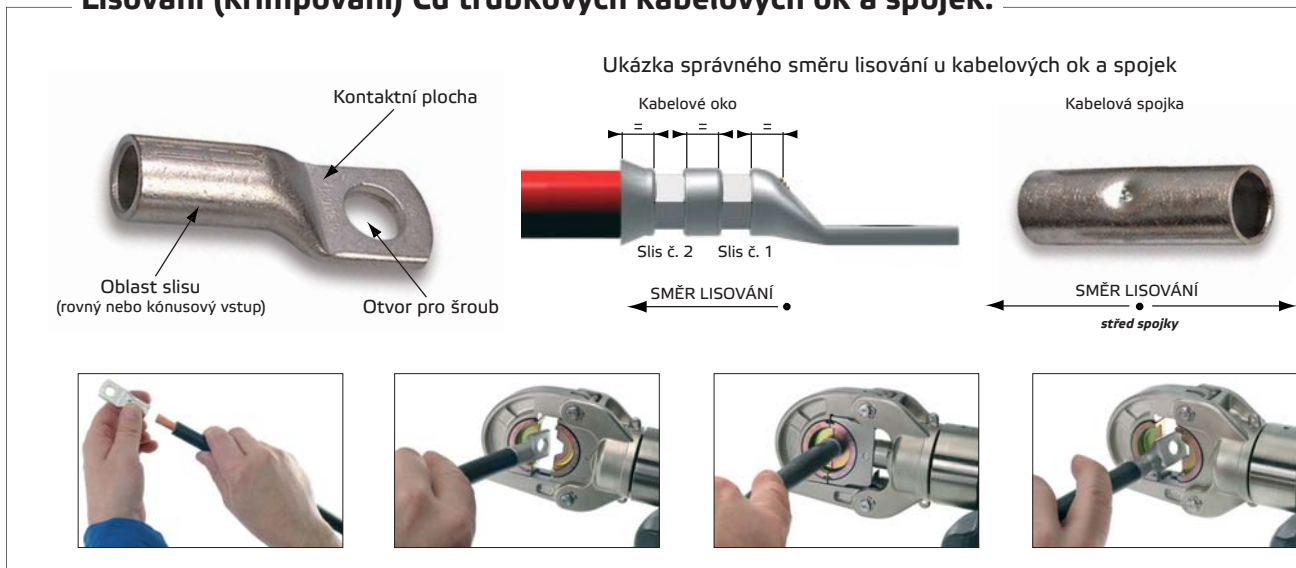

Vodič:

SPRÁVNĚ ODIZOLOVANÝ VODIČ



Lisování:

SPRÁVNĚ NALISOVANÉ KABELOVÉ OKO



Vodič je správně vložen do kabelového oka a lisování vystředěno.



NESPRÁVNĚ



Isolace není čistě oddělená



Jednotlivé žíly vodiče jsou poškozené



Jednotlivé žíly vodiče nejsou stočené



Jednotlivé žíly vodiče jsou překroucené



Zbytky izolace po obvodu vodiče



Poškozená izolace

Nedostatečně zasunutý vodič



Slisování příliš daleko od kontaktní plochy



Slisování příliš blízko ke kontaktní ploše



Nesprávné nebo vadné čelisti



Nesprávně umístěné lisování



Přehled jednotlivých řad čelistí a příslušných nářadí pro lisování měděných ok a spojek do 625 mm²:



**Čelisti řady ALFA line
(50 kN)**

2 velikosti matic na jedné čelistech - šetříte náklady na čelisti !!



bližší informace k nářadí pro čelisti řady ALFA line naleznete od str. 542



**Čelisti řady DELTA line
(60 kN)**



bližší informace k nářadí pro čelisti řady DELTA line naleznete od str. 546



**Čelisti řady GAMMA line
(120 kN)**

Používání řady GAMMA line ušetří až 50% času potřebného pro lisování oproti řadě DELTA line !!



bližší informace k nářadí pro čelisti řady GAMMA line naleznete od str. 552



**Čelisti řady VEGA line
(250 kN)**



bližší informace k nářadí pro čelisti řady VEGA line naleznete od str. 558



Hlava mechanických lisovacích kleští "TAURUS"

- kleště "TAURUS" - ekonomické řešení pro šestihorné lisování Cu ok a spojek od 6 do 120 mm²
- nutno vynaložit větší fyzickou sílu pro lisování než u hydraulických kleští
- bližší informace ke kleštím "TAURUS" naleznete od str. 540

Katalogový list

••••• Kabelové ukončovací a spojovací prvky (dutinky, oka, vidlice, kolíky, konektory, spojky)

Doporučený počet šestihrného lisování pro Cu lehčená oka a spojky*:

Cu oka a spojky lehčené - šestihrné lisování								
Průřez (mm ²)	lisování mechanické - nářadí TAURUS		lisování 50 kN			lisování 60 kN		
	počet lisování	šířka nastavitelných čelistí (mm)	čelisti ALFA Line			čelisti DELTA Line		
			TYP	počet lisování	šířka vyměnitelných čelistí (mm)	TYP	počet lisování	šířka vyměnitelných čelistí (mm)
6	1	5	311-A-CUL-6/35	1	5	312-D-CUL-6	1	10
10	1	5	311-A-CUL-10/50	1	5	312-D-CUL-10	1	10
16	1	5	311-A-CUL-16/70	1	5	312-D-CUL-16	1	10
25	2	5	311-A-CUL-25/95	2	5	312-D-CUL-25	1	10
35	2	5	311-A-CUL-6/35	2	5	312-D-CUL-35	1	10
50	2	5	311-A-CUL-10/50	2	5	312-D-CUL-50	2	5
70	2	5	311-A-CUL-16/70	2	5	312-D-CUL-70	2	5
95	2	5	311-A-CUL-25/95	2	5	312-D-CUL-95	2	5
120	2	5	311-A-CUL-120	2	5	312-D-CUL-120	2	5
150	-	-	311-A-CUL-150	2	5	312-D-CUL-150	2	5
185	-	-	-	-	-	312-D-CUL-185	2	5
240	-	-	-	-	-	312-D-CUL-240	4	5
300	-	-	-	-	-	312-D-CUL-300	4	5
400	-	-	-	-	-	-	-	-

* u lisovacích spojek platí uvedený počet lisování pro jednu stranu spojky (celkový počet lisování na spojce je vždy dvojnásobek čísla uvedeného v tabulce)

Cu oka a spojky lehčené - šestihrné lisování						
Průřez (mm ²)	lisování 120 kN			lisování 250 kN		
	čelisti GAMMA Line			čelisti VEGA Line		
	TYP	počet lisování	šířka vyměnitelných čelistí (mm)	TYP	počet lisování	šířka vyměnitelných čelistí (mm)
6	313-G-CUL-6	1	10	-	-	-
10	313-G-CUL-10	1	10	-	-	-
16	313-G-CUL-16	1	10	-	-	-
25	313-G-CUL-25	1	10	-	-	-
35	313-G-CUL-35	1	10	-	-	-
50	313-G-CUL-50	1	13	-	-	-
70	313-G-CUL-70	1	13	-	-	-
95	313-G-CUL-95	1	14	-	-	-
120	313-G-CUL-120	1	14	na požádání	1	15
150	313-G-CUL-150	1	14	na požádání	1	20
185	313-G-CUL-185	1	11	na požádání	1	20
240	313-G-CUL-240	2	11	314-V-CUL-240	1	20
300	313-G-CUL-300	2	11	314-V-CUL-300	1	20
400	-	-	-	314-V-CUL-400	1	20

* u lisovacích spojek platí uvedený počet lisování pro jednu stranu spojky (celkový počet lisování na spojce je vždy dvojnásobek čísla uvedeného v tabulce)

Katalogový list

••••• Kabelové ukončovací a spojovací prvky (dutinky, oka, vidlice, kolíky, konektory, spojky)

Doporučený počet šestihhranného lisování pro Cu oka a spojky* dle DIN:

Cu oka a spojky dle DIN 46235 - šestihhranné lisování									
Průřez (mm ²)	označení velikosti čelistí dle DIN 48 083 pro Cu oka a spojky	lisování mechanické - nářadí TAURUS (DIN)		lisování 50 kN			lisování 60 kN		
		počet lisování	šířka nastavitelných čelistí (mm)	čelisti ALFA Line			čelisti DELTA Line		
				TYP	počet lisování	šířka vyměnitelných čelistí (mm)	TYP	počet lisování	šířka vyměnitelných čelistí (mm)
6	KZ 5	2	5				312-D-CUD-6	2	5
10	KZ 6	2	5	311-A-CUD-10/70	2	5	312-D-CUD-10	2	5
16	KZ 8	2	5	311-A-CUD-16/35	2	5	312-D-CUD-16	2	5
25	KZ 10	2	5	311-A-CUD-25/50	2	5	312-D-CUD-25	2	5
35	KZ 12	2	5	311-A-CUD-16/35	2	5	312-D-CUD-35	2	5
50	KZ 14	3	5	311-A-CUD-25/50	3	5	312-D-CUD-50	3	5
70	KZ 16	3	5	311-A-CUD-10/70	3	5	312-D-CUD-70	3	5
95	KZ 18	4	5	311-A-CUD-95	4	5	312-D-CUD-95	4	5
120	KZ 20	4	5	311-A-CUD-120	4	5	312-D-CUD-120	4	5
150	KZ 22	-	-	-	-	-	312-D-CUD-150	4	5
185	KZ 25	-	-	-	-	-	312-D-CUD-185	4	5
240	KZ 28	-	-	-	-	-	312-D-CUD-240	4	5
300	KZ 32	-	-	-	-	-	312-D-CUD-300	-	-
400	KZ 38	-	-	-	-	-	-	-	-
500	KZ 42	-	-	-	-	-	-	-	-
625	KZ 44	-	-	-	-	-	-	-	-

* u lisovacích spojek platí uvedený počet lisování pro jednu stranu spojky (celkový počet lisování na spojnici je vždy dvojnásobek čísla uvedeného v tabulce)

Cu oka a spojky dle DIN 46235 - šestihhranné lisování							
Průřez (mm ²)	označení velikosti čelistí dle DIN 48 083 pro Cu oka a spojky	lisování 120 kN			lisování 250 kN		
		čelisti GAMMA Line			čelisti VEGA Line		
		TYP	počet lisování	šířka vyměnitelných čelistí (mm)	TYP	počet lisování	šířka vyměnitelných čelistí (mm)
6	KZ 5	313-G-CUD-6	1	10	-	-	-
10	KZ 6	313-G-CUD-10	1	10	-	-	-
16	KZ 8	313-G-CUD-16	1	10	na požádání	1	10
25	KZ 10	313-G-CUD-25	1	10	na požádání	1	10
35	KZ 12	313-G-CUD-35	1	10	na požádání	1	10
50	KZ 14	313-G-CUD-50	1	13	na požádání	1	13
70	KZ 16	313-G-CUD-70	1	13	na požádání	1	13
95	KZ 18	313-G-CUD-95	2	14	na požádání	2	14
120	KZ 20	313-G-CUD-120	2	14	na požádání	2	14
150	KZ 22	313-G-CUD-150	2	10	na požádání	2	15
185	KZ 25	313-G-CUD-185	2	10	na požádání	2	15
240	KZ 28	313-G-CUD-240	2	10	314-V-CUD-240	2	15
300	KZ 32	313-G-CUD-300	3	7	314-V-CUD-300	2	17
400	KZ 38	-	-	-	314-V-CUD-400	3	17
500	KZ 42	-	-	-	314-V-CUD-500	3	17
625	KZ 44	-	-	-	314-V-CUD-625	3	15

* u lisovacích spojek platí uvedený počet lisování pro jednu stranu spojky (celkový počet lisování na spojnici je vždy dvojnásobek čísla uvedeného v tabulce)

Katalogový list

••••• Kabelové ukončovací a spojovací prvky (dutinky, oka, vidlice, kolíky, konektory, spojky)

Lisovací Cu oka lehčená, pocínovaná, neizolovaná

- Materiál: měď, elektrolytická (EN 13600)
- Povrchová úprava: galvanicky pocínováno
- Tepelná odolnost: +125°C
- Provedení: standardní
- Certifikace: ESČ dle platné evropské normy ČSN EN 61238-1
- Zkosený vstup pro kabel
- Oka od 1,5 do 4 mm² jsou v provedení s kontrolním otvorem

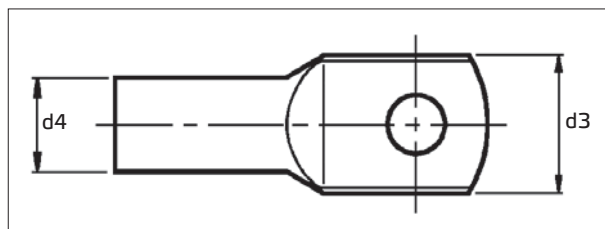
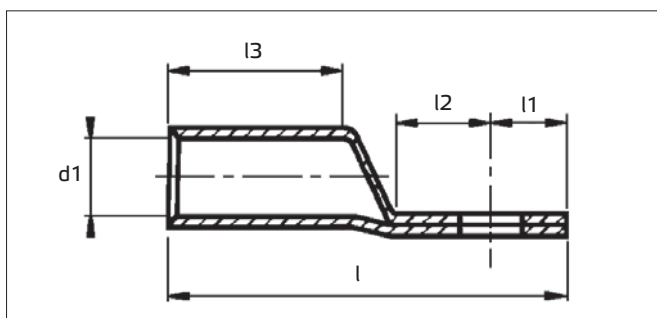

Lisovací Cu oka lehčená, pocínovaná, neizolovaná

Katalog. číslo	Typ	Pro průřez vodiče (mm ²)	Pro velikost šroubu	Rozměry (mm)							Počet lisování*				Množství v balení (ks)
				d3	d1	d4	l1	l2	l3	l	50 kN čelisti ALFA line	60 kN čelisti DELTA line	120 kN čelisti GAMMA line	250 kN čelisti VEGA line	
wpr9134	OKL-1.5-M4	0,25 - 1,5	M4	6,5	1,8	3,3	3,5	5,0	6	15,5	-*	-	-	-	100
wpr9135	OKL-1.5-M5	0,25 - 1,5	M5	7,5	1,8	3,3	5,0	5,0	6	17,0	-*	-	-	-	100
wpr9136	OKL-1.5-M6	0,25 - 1,5	M6	9,0	1,8	3,3	5,0	5,0	6	17,0	-*	-	-	-	100
wpr9137	OKL-2.5-M4	1,5 - 2,5	M4	7,5	2,4	4,0	4,4	4,4	8	22,3	-*	-	-	-	100
wpr9138	OKL-2.5-M5	1,5 - 2,5	M5	9,0	2,4	4,0	6,2	6,8	8	25,9	-*	-	-	-	100
wpr9139	OKL-2.5-M6	1,5 - 2,5	M6	9,0	2,4	4,0	6,2	6,8	8	25,9	-*	-	-	-	100
wpr9140	OKL-2.5-M8	1,5 - 2,5	M8	9,0	2,4	4,0	6,2	8,1	8	25,9	-*	-	-	-	100
wpr9141	OKL-4-M4	4 - 6	M4	9,0	2,7	5,0	6,2	7,4	9	26,0	-*	-	-	-	100
wpr9142	OKL-4-M5	4 - 6	M5	9,0	2,7	5,0	6,2	7,4	9	26,0	-*	-	-	-	100
wpr9143	OKL-4-M6	4 - 6	M6	12,0	2,7	5,0	6,2	7,4	9	26,0	-*	-	-	-	100
wpr9144	OKL-4-M8	4 - 6	M8	12,0	2,7	5,0	6,2	7,4	9	26,0	-*	-	-	-	100
wpr9145	OKL-6-M5	6	M5	10,0	3,5	6,5	6,8	6,5	9	26,5	1	1	1	-	100
wpr9146	OKL-6-M6	6	M6	12,0	3,5	6,5	6,8	6,5	9	26,5	1	1	1	-	100
wpr9147	OKL-6-M8	6	M8	15,0	3,5	6,5	9,8	9,5	9	32,5	1	1	1	-	100
wpr9148	OKL-6-M10	6	M10	17,0	3,5	6,5	11,5	11,5	9	36,0	1	1	1	-	100
wpr9149	OKL-10-M5	10	M5	12,0	4,5	7,0	6,8	6,5	10	28,0	1	1	1	-	100
wpr9150	OKL-10-M6	10	M6	12,0	4,5	7,0	6,8	6,5	10	28,0	1	1	1	-	100
wpr9151	OKL-10-M8	10	M8	15,0	4,5	7,0	9,8	9,5	10	34,0	1	1	1	-	100
wpr9152	OKL-10-M10	10	M10	17,0	4,5	7,0	11,8	11,5	10	38,0	1	1	1	-	100
wpr9153	OKL-16-M6	16	M6	12,0	5,5	8,5	6,8	6,5	13	31,5	2	1	1	-	100
wpr9154	OKL-16-M8	16	M8	15,0	5,5	8,5	9,8	9,5	13	37,5	2	1	1	-	100
wpr9155	OKL-16-M10	16	M10	17,0	5,5	8,5	11,8	11,5	13	41,5	2	1	1	-	100

* u menších průměrů (do 6 mm²) - trnové lisování nebo lisování typu "W" (vroubkování)

Katalogový list

••••• Kabelové ukončovací a spojovací prvky (dutinky, oka, vidlice, kolíky, konektory, spojky)

Lisovací Cu oka lehčená, pocínovaná, neizolovaná															
Katalog. číslo	Typ	Pro průřez vodiče (mm ²)	Pro velikost šroubu	Rozměry (mm)							Počet lisování				Množství v balení (ks)
				d3	d1	d4	l1	l2	l3	l	50 kN čelisti ALFA line	60 kN čelisti DELTA line	120 kN čelisti GAMMA line	250 kN čelisti VEGA line	
wpr10102	OKL-25-M6	25,0	M6	14,0	7,0	10,0	7,0	7,0	15	35,5	2	1	1	-	50
wpr9156	OKL-25-M8	25,0	M8	16,0	7,0	10,0	9,5	9,5	15	40,5	2	1	1	-	50
wpr9157	OKL-25-M10	25,0	M10	18,0	7,0	10,0	11,5	11,5	15	44,5	2	1	1	-	50
wpr9158	OKL-25-M12	25,0	M12	19,0	7,0	10,0	13,0	13,5	15	48,0	2	1	1	-	50
wpr9159	OKL-35-M8	35,0	M8	17,0	8,5	12,0	9,5	9,5	17	44,0	2	1	1	-	50
wpr9160	OKL-35-M10	35,0	M10	19,0	8,5	12,0	11,5	11,5	17	48,0	2	1	1	-	50
wpr9161	OKL-35-M12	35,0	M12	21,0	8,5	12,0	13,0	13,5	17	51,5	2	1	1	-	50
wpr9162	OKL-50-M8	50,0	M8	20,0	10,0	14,0	9,5	9,5	19	47,0	2	2	1	-	50
wpr9163	OKL-50-M10	50,0	M10	20,0	10,0	14,0	11,5	11,5	19	51,0	2	2	1	-	50
wpr9164	OKL-50-M12	50,0	M12	23,0	10,0	14,0	13,0	13,5	19	54,5	2	2	1	-	50
wpr9165	OKL-70-M8	70,0	M8	23,0	12,0	16,5	11,5	11,5	21	54,0	2	2	1	-	25
wpr9166	OKL-70-M10	70,0	M10	23,0	12,0	16,5	11,5	11,5	21	54,0	2	2	1	-	25
wpr9167	OKL-70-M12	70,0	M12	23,0	12,0	16,5	13,0	13,5	21	57,5	2	2	1	-	25
wpr9168	OKL-70-M16	70,0	M6	28,0	12,0	16,5	15,5	16,0	21	62,5	2	2	1	-	25
wpr9169	OKL-95-M8	95,0	M8	26,0	13,5	18,0	11,5	11,5	25	59,0	2	2	1	-	25
wpr9170	OKL-95-M10	95,0	M10	26,0	13,5	18,0	11,5	11,5	25	59,5	2	2	1	-	25
wpr9171	OKL-95-M12	95,0	M12	26,0	13,5	18,0	13,0	13,5	25	63,0	2	2	1	-	25
wpr9172	OKL-95-M16	95,0	M16	28,0	13,5	18,0	15,5	16,0	25	68,0	2	2	1	-	25
wpr9173	OKL-120-M10	120,0	M10	28,0	15,0	19,5	13,0	13,5	26	65,5	2	2	1	-	20
wpr9174	OKL-120-M12	120,0	M12	28,0	15,0	19,5	13,0	13,5	26	65,5	2	2	1	-	20
wpr9175	OKL-120-M16	120,0	M16	30,0	15,0	19,5	15,5	16,0	26	70,5	2	2	1	-	20
wpr9176	OKL-150-M10	150,0	M10	31,0	16,5	21,0	14,5	14,5	30	73,0	2	2	1	-	20
wpr9177	OKL-150-M12	150,0	M12	31,0	16,5	21,0	14,5	14,5	30	73,0	2	2	1	-	20
wpr9178	OKL-150-M16	150,0	M16	31,0	16,5	21,0	15,5	16,0	30	75,5	2	2	1	-	20
wpr9179	OKL-185-M12	185,0	M12	35,0	19,0	24,0	17,0	18,0	30	81,0	-	2	1	-	10
wpr9180	OKL-185-M16	185,0	M16	35,0	19,0	24,0	17,0	18,0	30	81,0	-	2	1	-	10
wpr9181	OKL-185-M20	185,0	M20	39,0	19,0	24,0	21,0	22,0	30	89,0	-	2	1	-	10
wpr9182	OKL-240-M12	240,0	M12	39,0	21,0	26,0	17,0	18,0	35	88,0	-	4	2	1	10
wpr9183	OKL-240-M16	240,0	M16	39,0	21,0	26,0	17,0	18,0	35	88,0	-	4	2	1	10
wpr9184	OKL-240-M20	240,0	M20	39,0	21,0	26,0	21,0	22,0	35	96,0	-	4	2	1	10
wpr9185	OKL-300-M12	300,0	M12	43,0	23,5	29,5	17,0	18,0	44	99,0	-	4	2	1	5
wpr9186	OKL-300-M16	300,0	M16	43,0	23,5	29,5	17,0	18,0	44	99,0	-	4	2	1	5
wpr9187	OKL-400-M16	400,0	M16	49,0	27,0	34,0	23,0	23,0	44	112,0	-	4	2	1	5

Doporučené nářadí pro lisování:



- nářadí pro lisování typu "W" (vroubkování) do 16 mm², kleště "SAMURAI 44" (typ: 37-SAM-44, kat.číslo: wpr10274), viz str. 539



- nářadí pro šestihránné lisování s vyměnitelnými čelistmi řad Alpha Line (do 120 mm²), Delta Line (do 120 mm²), Gamma Line (do 240 mm²), Vega Line (do 625 mm²), od str. 542 do str. 560

Katalogový list

••••• Kabelové ukončovací a spojovací prvky (dutinky, oka, vidlice, kolíky, konektory, spojky)

Lisovací Cu oka, pocínovaná, neizolovaná, dle DIN 46235

- Materiál: měď, elektrolytická (EN 13600)
- Povrchová úprava: galvanicky pocínováno
- Tepelná odolnost: +125°C
- Provedení: dle DIN 46235
- Certifikace: ESČ dle platné evropské normy ČSN EN 61238-1
- Zkosený vstup pro kabel

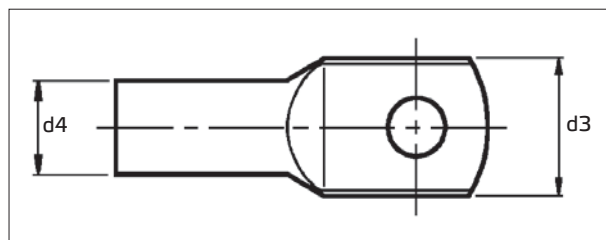
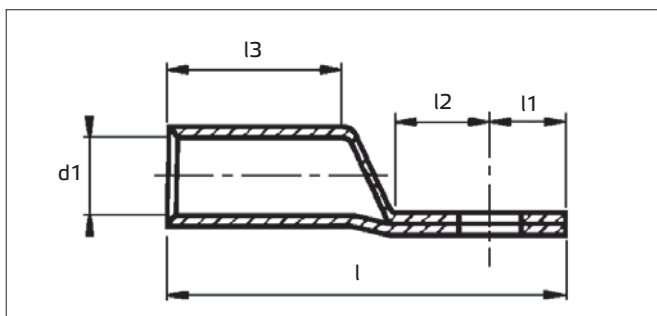

Lisovací Cu oka, pocínovaná, neizolovaná, dle DIN 46235

Katalog. číslo	Typ	Pro průřez vodiče (mm ²)	Pro velikost šroubu	Rozměry (mm)							DIN kód lisovacích čelistí	Počet lisování			Množství v balení (ks)
				d3	d1	d4	l1	l2	l3	l		60 kN čelisti DELTA line	120 kN čelisti GAMMA line	250 kN čelisti VEGA line	
wpr9188	OKU-6-M5	6	M5	8,5	3,8	5,5	8,0	8,0	10	32	KZ 5	2	1	-	100
wpr9189	OKU-6-M6	6	M5	8,5	3,8	5,5	8,0	8,0	10	32	KZ 5	2	1	-	100
wpr9190	OKU-10-M5	10	M5	9,0	4,5	6,0	8,0	8,0	10	35	KZ 6	2	1	-	100
wpr9191	OKU-10-M6	10	M6	9,0	4,5	6,0	8,0	8,0	10	35	KZ 6	2	1	-	100
wpr10571	OKU-16-M6	16	M6	13,0	5,5	8,5	10,0	10,0	20	46	KZ 8	2	1	-	100
wpr9192	OKU-16-M8	16	M8	13,0	5,5	8,5	10,0	10,0	20	46	KZ 8	2	1	-	100
wpr9193	OKU-16-M10	16	M10	17,0	5,5	8,5	13,0	13,0	20	49	KZ 8	2	1	-	100
wpr9194	OKU-16-M12	16	M12	18,0	5,5	8,5	12,0	12,0	20	48	KZ 8	2	1	-	100
wpr9195	OKU-25-M8	25	M8	16,0	7,0	10,0	10,0	10,0	20	48	KZ 10	2	1	-	50
wpr9196	OKU-25-M10	25	M10	17,0	7,0	10,0	13,0	13,0	20	51	KZ 10	2	1	-	50
wpr9197	OKU-25-M12	25	M12	19,0	7,0	10,0	13,0	13,0	20	51	KZ 10	2	1	-	50
wpr9198	OKU-35-M8	35	M8	17,0	8,2	12,5	13,0	13,0	20	55	KZ 12	2	1	-	50
wpr9199	OKU-35-M10	35	M10	19,0	8,2	12,5	13,0	13,0	20	55	KZ 12	2	1	-	50
wpr9200	OKU-35-M12	35	M12	21,0	8,2	12,5	13,0	13,0	20	55	KZ 12	2	1	-	50
wpr9201	OKU-50-M8	50	M8	20,0	10,0	14,5	12,0	12,0	28	64	KZ 14	3	1	-	50
wpr9202	OKU-50-M10	50	M10	22,0	10,0	14,5	12,0	12,0	28	64	KZ 14	3	1	-	50
wpr9203	OKU-50-M12	50	M12	24,0	10,0	14,5	16,0	16,0	28	64	KZ 14	3	1	-	50
wpr9204	OKU-70-M8	70	M8	24,0	11,5	16,5	12,0	12,0	28	67	KZ 16	3	1	-	25
wpr9205	OKU-70-M10	70	M10	24,0	11,5	16,5	12,0	12,0	28	67	KZ 16	3	1	-	25
wpr9206	OKU-70-M12	70	M12	24,0	11,5	16,5	16,0	16,0	28	71	KZ 16	3	1	-	25
wpr9207	OKU-70-M16	70	M16	30,0	11,5	16,5	16,0	16,0	28	71	KZ 16	3	1	-	25

Katalogový list

••••• Kabelové ukončovací a spojovací prvky (dutinky, oka, vidlice, kolíky, konektory, spojky)

Lisovací Cu oka, pocínovaná, neizolovaná, dle DIN 46235

Katalog. číslo	Typ	Pro průřez vodiče (mm ²)	Pro velikost šroubu	Rozměry (mm)							DIN kód lisovacích čelistí	Počet lisování			Množství v balení (ks)
				d3	d1	d4	l1	l2	l3	l		60 kN čelisti DELTA line	120 kN čelisti GAMMA line	250 kN čelisti VEGA line	
wpr9208	OKU-95-M10	95	M10	28,0	13,5	19,0	14,0	13,0	35	79	KZ 18	4	2	-	25
wpr9209	OKU-95-M12	95	M12	28,0	13,5	19,0	14,0	13,0	35	79	KZ 18	4	2	-	25
wpr9210	OKU-95-M16	95	M16	32,0	13,5	19,0	16,0	16,0	35	81	KZ 18	4	2	-	25
wpr9211	OKU-120-M10	120	M10	32,0	15,5	21,0	13,0	13,0	35	83	KZ 20	4	2	-	25
wpr9212	OKU-120-M12	120	M12	32,0	15,5	21,0	14,0	13,0	35	84	KZ 20	4	2	-	25
wpr9213	OKU-120-M16	120	M16	32,0	15,5	21,0	17,0	16,0	35	90	KZ 20	4	2	-	25
wpr9214	OKU-150-M10	150	M10	34,0	17,0	23,5	13,0	13,0	35	91	KZ 22	4	2	-	10
wpr9215	OKU-150-M12	150	M12	34,0	17,0	23,5	14,0	13,0	35	92	KZ 22	4	2	-	10
wpr9216	OKU-150-M16	150	M16	34,0	17,0	23,5	17,0	16,0	35	98	KZ 22	4	2	-	10
wpr9217	OKU-185-M12	185	M12	37,0	19,0	25,5	14,0	13,0	40	96	KZ 25	4	2	-	10
wpr9218	OKU-185-M16	185	M16	37,0	19,0	25,5	17,0	16,0	40	102	KZ 25	4	2	-	10
wpr9219	OKU-185-M20	185	M20	40,0	19,0	25,5	20,0	20,0	40	109	KZ 25	4	2	-	10
wpr9220	OKU-240-M12	240	M12	42,0	21,5	29,0	14,0	23,0	40	106	KZ 28	4	2	2	5
wpr9221	OKU-240-M16	240	M16	42,0	21,5	29,0	17,0	23,0	40	109	KZ 28	4	2	2	5
wpr9222	OKU-240-M20	240	M20	40,0	21,5	29,0	20,0	23,0	40	112	KZ 28	4	2	2	5
wpr9223	OKU-300-M16	300	M16	48,0	24,5	32,0	17,0	20,0	50	117	KZ 32	4	3	2	5
wpr9224	OKU-300-M20	300	M20	48,0	24,5	32,0	20,0	20,0	50	120	KZ 32	4	3	2	5
wpr9225	OKU-400-M16	400	M16	55,0	27,5	38,5	22,0	20,0	70	137	KZ 38	-	-	3	5
wpr9226	OKU-400-M20	400	M20	55,0	27,5	38,5	22,0	20,0	70	137	KZ 38	-	-	3	5
wpr9227	OKU-500-M20	500	M20	60,0	31,0	42,0	22,0	20,0	70	147	KZ 42	-	-	3	5

Doporučené nářadí pro lisování:

- nářadí s vyměnitelnými čelistmi řad Alpha Line (do 120 mm²), Delta Line (do 120 mm²), Gamma Line (do 240 mm²), Vega Line (do 625 mm²) od str. 542 do str. 560

Katalogový list

••••• Kabelové ukončovací a spojovací prvky (dutinky, oka, vidlice, kolíky, konektory, spojky)

Lisovací Cu oka, pocínovaná, vyhnutá 90°, lehčená

- Materiál: měď, elektrolytická (EN 13600)
- Povrchová úprava: galvanicky pocínováno
- Tepelná odolnost: +125°C
- Provedení: standardní
- Certifikace: ESČ dle platné evropské normy ČSN EN 61238-1
- Zkosený vstup pro kabel

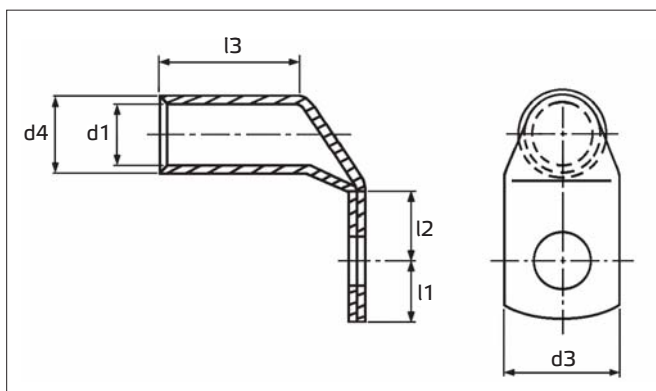

Doporučené nářadí pro lisování:

- nářadí s vyměnitelnými čelistmi řad Alpha Line (do 120 mm²), Delta Line (do 120 mm²), Gamma Line (do 240 mm²), od str. 542 do str. 557

Lisovací Cu oka, pocínovaná, vyhnutá 90°, lehčená

Katalog. číslo	Typ	Pro průřez vodiče (mm ²)	Pro velikost šroubu	Rozměry (mm)						Počet lisování				Množství v balení (ks)
				d1	d4	d3	l1	l2	l3	50 kN čelisti ALFA line	60 kN čelisti DELTA line	120 kN čelisti GAMMA line	250 kN čelisti VEGA line	
wpr9252	OKU-90L-LE-6-M5	6	M5	3,5	6,5	10	7,5	7,5	10	1	1	1	-	100
wpr9253	OKU-90L-LE-6-M6	6	M6	3,5	6,5	12	7,5	7,5	10	1	1	1	-	100
wpr9254	OKU-90L-LE-6-M8	6	M8	3,5	6,5	15	10,0	10,0	10	1	1	1	-	100
wpr9255	OKU-90L-LE-10-M5	10	M5	4,5	7,0	12	6,5	7,5	10	1	1	1	-	100
wpr9256	OKU-90L-LE-10-M6	10	M6	4,5	7,0	12	6,5	7,5	10	1	1	1	-	100
wpr9257	OKU-90L-LE-10-M8	10	M8	4,5	7,0	15	10,0	10,0	10	1	1	1	-	100
wpr9258	OKU-90L-LE-16-M6	16	M6	5,5	8,5	12	6,5	7,5	13	1	1	1	-	100
wpr9259	OKU-90L-LE-16-M8	16	M8	5,5	8,5	15	8,5	9,5	13	1	1	1	-	100
wpr9260	OKU-90L-LE-16-M10	16	M10	5,5	8,5	17	10,5	11,5	13	1	1	1	-	100
wpr9261	OKU-90L-LE-25-M6	25	M6	7,0	10,0	14	7,5	7,5	15	2	1	1	-	100
wpr9262	OKU-90L-LE-25-M8	25	M8	7,0	10,0	16	10,0	10,0	15	2	1	1	-	100
wpr9263	OKU-90L-LE-25-M10	25	M10	7,0	10,0	18	12,0	12,0	15	2	1	1	-	100
wpr9264	OKU-90L-LE-35-M8	35	M8	8,5	12,0	17	10,0	10,0	17	2	1	1	-	100
wpr9265	OKU-90L-LE-35-M10	35	M10	8,5	12,0	19	12,0	12,0	17	2	1	1	-	100
wpr9266	OKU-90L-LE-35-M12	35	M12	8,5	12,0	21	13,0	13,0	17	2	1	1	-	100
wpr9267	OKU-90L-LE-50-M8	50	M8	10,0	14,0	20	10,0	10,0	19	2	2	1	-	50
wpr9268	OKU-90L-LE-50-M10	50	M10	10,0	14,0	20	12,0	12,0	19	2	2	1	-	50
wpr9269	OKU-90L-LE-50-M12	50	M12	10,0	14,0	23	13,0	13,0	19	2	2	1	-	50
wpr9270	OKU-90L-LE-70-M8	70	M8	12,0	16,5	24	10,0	10,0	21	2	2	1	-	50
wpr9271	OKU-90L-LE-70-M10	70	M10	12,0	16,5	24	12,0	12,0	21	2	2	1	-	50
wpr9843	OKU-90L-LE-95-M10	95	M10	13,5	18,0	26	12,0	17,0	25	2	2	1	-	25
wpr9844	OKU-90L-LE-95-M12	95	M12	13,5	18,0	26	13,0	18,0	25	2	2	1	-	25
wpr9845	OKU-90L-LE-95-M16	95	M16	13,5	18,0	28	16,0	22,0	25	2	2	1	-	25
wpr9846	OKU-90L-LE-120-M10	120	M10	15,0	19,5	28	14,0	17,0	26	2	2	1	-	25
wpr9847	OKU-90L-LE-120-M12	120	M12	15,0	19,5	28	14,0	18,0	26	2	2	1	-	25

Katalogový list

••••• Kabelové ukončovací a spojovací prvky (dutinky, oka, vidlice, kolíky, konektory, spojky)

Lisovací Cu oka, pocínovaná, vyhnutá 45°, lehčená

- Materiál: měď, elektrolytická (EN 13600)
- Povrchová úprava: galvanicky pocínováno
- Tepelná odolnost: +125°C
- Provedení: standardní
- Certifikace: ESČ dle platné evropské normy ČSN EN 61238-1
- Zkosený vstup pro kabel

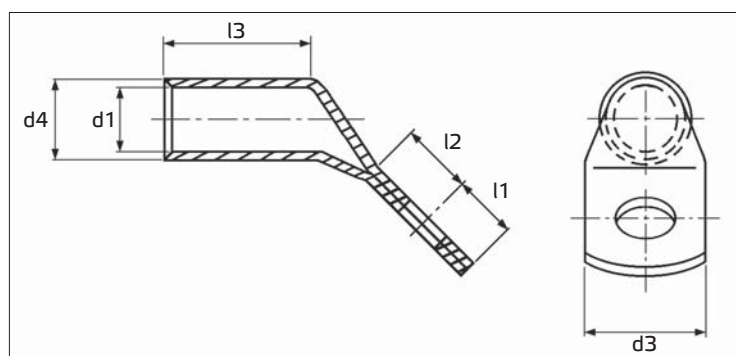

Doporučené nářadí pro lisování:

- nářadí s vyměnitelnými čelistmi řad Alpha Line (do 120 mm²), Delta Line (do 120 mm²), Gamma Line (do 240 mm²), od str. 542 do str. 557

Lisovací Cu oka, pocínovaná, vyhnutá 45°, lehčená

Katalog. číslo	Typ	Pro průřez vodiče (mm ²)	Pro velikost šroubu	Rozměry (mm)						Počet lisování				Množství v balení (ks)
				d1	d4	d3	l1	l2	l3	50 kN čelisti ALFA line	60 kN čelisti DELTA line	120 kN čelisti GAMMA line	250 kN čelisti VEGA line	
wpr9272	OKU-45L-6-M5	6	M5	3,5	6,5	10	7,5	7,5	9	1	1	1	-	100
wpr9273	OKU-45L-6-M6	6	M6	3,5	6,5	12	7,5	7,5	9	1	1	1	-	100
wpr9274	OKU-45L-6-M8	6	M8	3,5	6,5	15	10,0	10,0	9	1	1	1	-	100
wpr9275	OKU-45L-10-M5	10	M5	4,5	7,0	12	6,5	7,5	10	1	1	1	-	100
wpr9276	OKU-45L-10-M6	10	M6	4,5	7,0	12	6,5	7,5	10	1	1	1	-	100
wpr9277	OKU-45L-10-M8	10	M8	4,5	7,0	15	10,0	10,0	10	1	1	1	-	100
wpr9278	OKU-45L-16-M6	16	M6	5,5	8,5	12	6,5	7,5	13	1	1	1	-	100
wpr9279	OKU-45L-16-M8	16	M8	5,5	8,5	15	8,5	9,5	13	1	1	1	-	100
wpr9280	OKU-45L-16-M10	16	M10	5,5	8,5	17	10,5	11,5	13	1	1	1	-	100
wpr9281	OKU-45L-25-M6	25	M6	7,0	10,0	14	7,5	7,5	15	2	1	1	-	100
wpr9282	OKU-45L-25-M8	25	M8	7,0	10,0	16	10,0	10,0	15	2	1	1	-	100
wpr9283	OKU-45L-25-M10	25	M10	7,0	10,0	18	12,0	12,0	15	2	1	1	-	100
wpr9284	OKU-45L-35-M8	35	M8	8,5	12,0	17	10,0	10,0	17	2	1	1	-	100
wpr9285	OKU-45L-35-M10	35	M10	8,5	12,0	19	12,0	12,0	17	2	1	1	-	100
wpr9286	OKU-45L-35-M12	35	M12	8,5	12,0	21	13,0	13,0	17	2	1	1	-	100
wpr9287	OKU-45L-50-M8	50	M8	10,0	14,0	20	10,0	10,0	19	2	2	1	-	50
wpr9288	OKU-45L-50-M10	50	M10	10,0	14,0	20	12,0	12,0	19	2	2	1	-	50
wpr9289	OKU-45L-50-M12	50	M12	10,0	14,0	23	13,0	13,0	19	2	2	1	-	50
wpr9290	OKU-45L-70-M8	70	M8	12,0	16,5	24	10,0	10,0	21	2	2	1	-	50
wpr9291	OKU-45L-70-M10	70	M10	12,0	16,5	24	12,0	12,0	21	2	2	1	-	50
wpr9292	OKU-45L-95-M10	95	M10	13,5	18,0	26	12,0	17,0	25	2	2	1	-	25
wpr9293	OKU-45L-95-M12	95	M12	13,5	18,0	26	13,0	18,0	25	2	2	1	-	25
wpr9294	OKU-45L-120-M10	120	M10	15,0	19,5	28	14,0	17,0	26	2	2	1	-	25
wpr9295	OKU-45L-120-M12	120	M12	15,0	19,5	28	14,0	18,0	26	2	2	1	-	25

Katalogový list

••••• Kabelové ukončovací a spojovací prvky (dutinky, oka, vidlice, kolíky, konektory, spojky)

Kabelová Cu oka šroubovací (příložková), pocínovaná

- Materiál oka: měď, pocínovaná
- Materiál příložek: A) měď, pocínovaná
B) galvanicky pozinkovaná ocel
- Materiál šroubů: A) bronz (-BS)
B) galvanicky pozinkovaná ocel

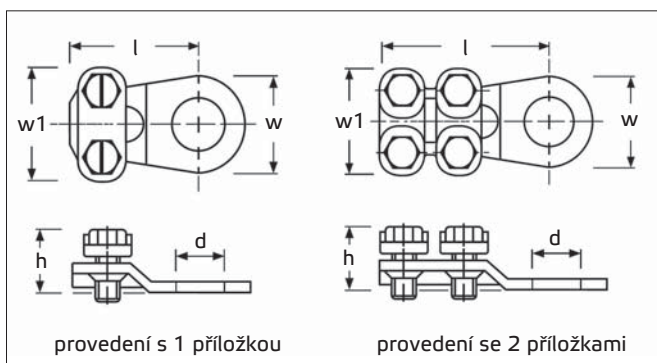

Variety příložkových ok dle materiálu utahovacích šroubů a příložek:

VARIANTA S BRONZOVÝMI ŠROUBY A MĚDĚNÝMI PŘÍLOŽKAMI
tato varianta se doporučuje i pro použití ve venkovním prostředí

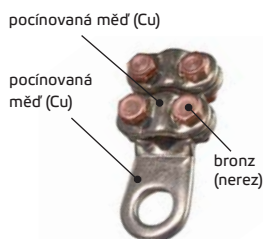

VARIANTA S POZINKOVANÝMI ŠROUBY A PŘÍLOŽKAMI
tato varianta se doporučuje pro běžné použití v nekorozivním prostředí



Použití:

- pro plné a slané Cu a Al vodiče



Ukázka doporučeného provedení pro venkovní prostředí - pocínované celoměděné oko s bronzovými šrouby. Na obrázku se jedná o příložkové oko WAPRO typ: OKP1-25-8-BS. (Pozn.: nerezový připevňovací šroub není součástí dodávky)

Ukázka nevhodného použití pro venkovní prostředí - běžné příložkové oko s pozinkovanou příložkou a pozinkovanými šrouby. Na pozinkovaných částech se projevuje silná korozní díky působení povětrnostních podmínek a kyselého deště již po několika letech. (Pozn.: na obrázku se nejedná o příložkové oko WAPRO)

Kabelová Cu oka šroubovací (příložková), pocínovaná

Katalog. číslo	Typ	Materiál příložek / šroubů	Pro průřez vodiče (mm ²)	Otvor pro velikost šroubu	Počet příložek / počet šroubů	Rozměry (mm)					Množství v balení (ks)
						d	l	w	w1	h	
wpr11940	OKP1-10-6-BS	Cu / bronz (nerez)	6 - 10	M6	1 / 2x M4	6,4	24	11	18	10	50
wpr11941	OKP1-16-6-BS	Cu / bronz (nerez)	16	M6	1 / 2x M5	6,4	25	11	21	14	50
wpr11942	OKP1-25-8-BS	Cu / bronz (nerez)	25	M8	1 / 2x M6	8,4	31	15	26	16	50
wpr11943	OKP1-35-8-BS	Cu / bronz (nerez)	35	M8	1 / 2x M6	8,4	35	15	27	19	50
wpr11944	OKP2-50-10-BS	Cu / bronz (nerez)	50	M10	2 / 4x M5	10,5	46	20	28	19	50
wpr11945	OKP2-70-10-BS	Cu / bronz (nerez)	70	M10	2 / 4x M6	10,5	51	23	33	19	50
wpr11946	OKP2-95-10-BS	Cu / bronz (nerez)	95	M10	2 / 4x M6	10,5	57	23	35	25	50
wpr12058	OKP2-120-12-ZNP	pozinkovaná ocel	120	M12	2 / 4x M7	14,8	60	24	40	27	10
wpr12059	OKP2-150-16-ZNP	pozinkovaná ocel	150	M16	2 / 4x M8	16,25	65	30	42	29	10

Poznámka:

Tvar hlavičky šroubů se může lišit od vyobrazení výše - typy wpr11940 a wpr1941 se dodávají s kulatými šrouby s drážkou, ostatní typy se dodávají se šestihrannými šrouby



WAPRO spol. s r.o.
Olomoucká 113

796 07 Prostějov - Držovice
Czech Republic

Tel.: +420 582 334 677
Fax: +420 582 334 676

E-mail: info@wapro.cz
www.wapro.cz

Katalogový list

••••• Kabelové ukončovací a spojovací prvky (dutinky, oka, vidlice, kolíky, konektory, spojky)

Lisovací Cu spojky, pocínované, lehčené, neizolované

- Materiál: měď, elektrolytická (EN 13600)
- Povrchová úprava: galvanicky pocínováno
- Certifikace: ESČ dle platné evropské normy ČSN EN 61238-1

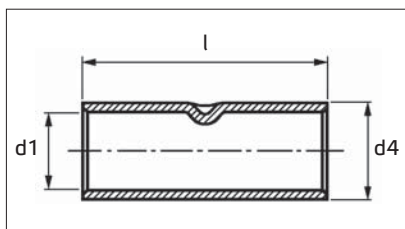

ukázka lisování spojek (krátká verze) pro jemně laněné vodiče (0,5 - 6 mm²)



ukázka lisování pevných drátů (0,5 - 6 mm²)



Lisovací Cu spojky, pocínované, lehčené, neizolované

Katalog. číslo	Typ	Pro průřez vodiče (mm ²)	Rozměry (mm)			Počet lisování*					Poznámka	Množství v balení (ks)
			d1	d4	l	Ruční kleště SAMURAI 44	50 kN čelisti ALFA line	60 kN čelisti DELTA line	120 kN čelisti GAMMA line	250 kN čelisti VEGA line		
wpr9382	SPL-0.75-20	0,75 - 1,0	1,3	2,8	20	2	-	-	-	-	normální provedení	100
wpr10147	SPL-1-15	0,5 - 1,0 (pro jemně laněné vodiče)	1,6	3,2	15	1	-	-	-	-	krátká verze sériová; dle DIN 46 341	100
wpr9383	SPL-1.5-25	1,5	1,8	3,3	25	2	-	-	-	-	normální provedení	100
wpr10148	SPL-2.5-15	1,5 - 2,5 (pro jemně laněné vodiče)	2,3	3,9	15	1	-	-	-	-	krátká verze sériová; dle DIN 46 341	100
wpr9384	SPL-2.5-25	2,5	2,3	4,2	25	2	-	-	-	-	normální provedení	100
wpr10149	SPL-4-6-15	4 - 6 (pro jemně laněné vodiče)	3,6	5,6	15	1	-	-	-	-	krátká verze sériová; dle DIN 46 341	100
wpr9385	SPL-4-25	4	3,0	5,0	25	2	-	-	-	-	normální provedení	100
wpr9386	SPL-6	6	3,5	6,5	25	2	1	1	1	-	normální provedení	100
wpr9387	SPL-10	10	4,5	7,0	30	2	1	1	1	-	normální provedení	100
wpr9388	SPL-16	16	5,5	8,5	35	2	1	1	1	-	normální provedení	100
wpr9389	SPL-25	25	7,0	10,0	40	-	2	1	1	-	normální provedení	100
wpr9390	SPL-35	35	8,5	12,0	45	-	2	1	1	-	normální provedení	100
wpr9391	SPL-50	50	10,0	14,0	50	-	2	2	1	-	normální provedení	50
wpr9392	SPL-70	70	12,0	16,5	55	-	2	2	1	-	normální provedení	50
wpr9393	SPL-95	95	13,5	18,0	60	-	2	2	1	-	normální provedení	25
wpr9394	SPL-120	120	15,0	19,5	65	-	2	2	1	-	normální provedení	25
wpr9395	SPL-150	150	16,5	21,0	70	-	2	2	1	-	normální provedení	20
wpr9396	SPL-185	185	19,0	24,0	75	-	-	2	1	-	normální provedení	10
wpr9397	SPL-240	240	21,0	26,0	85	-	-	4	2	-	normální provedení	10
wpr9398	SPL-300	300	23,5	29,5	100	-	-	4	2	-	normální provedení	5
wpr9399	SPL-400	400	27,0	34,0	100	-	-	-	-	-	normální provedení	5

* u lisovacích spojek platí uvedený počet lisování pro jednu stranu spojky (celkový počet lisování na spojce = dvojnásobek čísla uvedeného v tabulce)

Doporučené nářadí pro lisování:



- nářadí pro lisování typu "W" (vroubkování) do 16 mm², kleště "SAMURAI 44" (typ: 37-SAM-44, kat.číslo: wpr10274), viz str. 539



- nářadí pro šestihránné lisování s vyměnitelnými čelistmi řad Alpha Line (do 120 mm²), Delta Line (do 120 mm²), Gamma Line (do 240 mm²), Vega Line (do 625 mm²), od str. 542 do str. 560



Katalogový list

••••• Kabelové ukončovací a spojovací prvky (dutinky, oka, vidlice, kolíky, konektory, spojky)

Lisovací Cu spojky, pocínované, neizolované, krátké provedení (paralelní)

- Materiál: měď, elektrolytická (EN 13600)
- Povrchová úprava: galvanicky pocínováno
- Tepelná odolnost: +125°C
- Provedení: dle DIN 46 341 (pro jemně laněné vodiče)
- Certifikace: ESČ dle platné evropské normy ČSN EN 61238-1

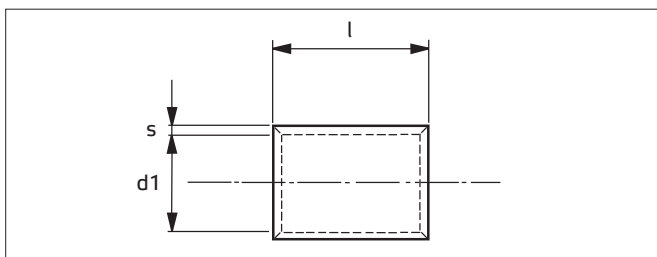

Popis:

- vhodné pro spojování jemně laněných vodičů s různými průřezy
- nominální průřez spojky odpovídá součtu průřezů použitých vodičů



vhodný jmenovitý průřez zkrácené lisovací spojky se volí vždy dle součtu průřezů slaněných vodičů použitých ve spojce



příslušná spojka se přetáhne přes odizolované konce vodičů, které jsou přesazeny přes sebe po celé délce



spojku slišujeme příslušnými kleštěmi a přes hotový spoj doporučujeme přetáhnout teplem smršťitelnou trubicí s lepidlem WDT3, viz str. 308

Lisovací Cu spojky, pocínované, neizolované, krátké provedení (paralelní)

Katalog. číslo	Typ	Nominální průřez (mm ²)	Rozměry (mm)			Počet lisování*				Množství v balení (ks)
			d1	l	s	50 kN čelisti ALFA line	60 kN čelisti DELTA line	120 kN čelisti GAMMA line	250 kN čelisti VEGA line	
wpr9400	SPLP-0.5	0,1 - 0,5	1,2	5,0	0,4	-**	-	-	-	100
wpr9401	SPLP-1.5	0,5 - 1,5	1,6	7,0	-	-**	-	-	-	100
wpr9402	SPLP-2.5	1,5 - 2,5	2,3	7,0	0,8	-**	-	-	-	100
wpr9403	SPLP-4-6	4 - 6	3,6	7,0	1,0	-**	-	-	-	100
wpr9404	SPLP-10	10	4,5	9,0	-	1	1	-	-	100
wpr9405	SPLP-16	16	5,8	10,5	-	1	1	-	-	100
wpr9406	SPLP-25	25	7,5	11,5	-	1	1	-	-	100
wpr9407	SPLP-35	35	9,0	12,0	1,6	1	1	-	-	100
wpr9408	SPLP-50	50	11,0	16,5	-	1	1	-	-	100
wpr9878	SPLP-70	70	13,0	18,0	-	1	1	-	-	100
wpr9879	SPLP-95	95	15,0	19,5	-	1	1	-	-	50
wpr9880	SPLP-120	120	16,5	21,5	-	1	1	-	-	50

* u lisovacích spojek platí uvedený počet lisování pro jednu stranu spojky (celkový počet lisování na spojce = dvojnásobek čísla uvedeného v tabulce)

** u menších průměrů (do 6 mm²) lisování typu "W" (vroubkování)

Doporučené nářadí pro lisování:



- nářadí pro lisování typu "W" (vroubkování) do 16 mm², kleště "SAMURAI 44" (typ: 37-SAM-44, kat.číslo: wpr10274), viz str. 539



- nářadí pro šestihorné lisování s vyměnitelnými čelistmi řad Alpha Line (do 120 mm²), Delta Line (do 120 mm²), Gamma Line (do 240 mm²), Vega Line (do 625 mm²), od str. 542 do str. 560



WAPRO spol. s r.o.
Olomoucká 113

796 07 Prostějov - Držovice
Czech Republic

Tel.: +420 582 334 677
Fax: +420 582 334 676

E-mail: info@wapro.cz
www.wapro.cz

Katalogový list

••••• Kabelové ukončovací a spojovací prvky (dutinky, oka, vidlice, kolíky, konektory, spojky)

Šroubové spojovače (s trhacími šrouby*)

- Materiál spojovače:**
 - a) měď, pocínovaná (Cu-Sn)
 - b) hliník, pocínovaný (Al-Sn)
 - c) hliník (Al)

Popis:

- zajišťují optimální přitlačnou sílu
- vroubkování na vnitřní straně spojovače zvyšuje pevnost tahu celého spoje
- šroubovými pocínovanými spojovači s přepážkou lze spojit dva různé typy vodičů (Cu a Al)
- snadná, rychlá a bezpečná montáž pomocí jediného nástroje
- u některých typů možnost demontáže i po odtržení šroubu

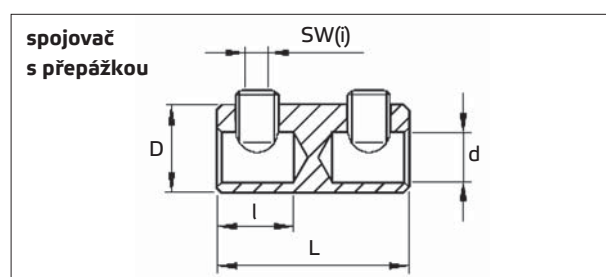
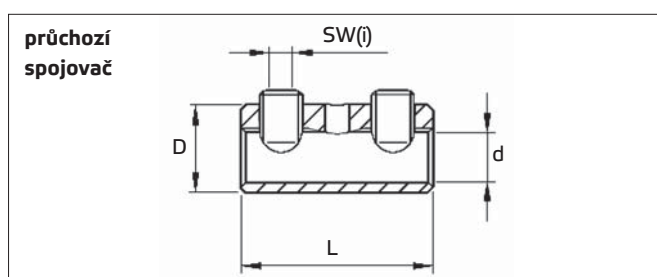

* wpr8394, wpr11555, wpr7911 a wpr8386 bez trhacích šroubů (pouze netrhací imbusové šrouby)

Šroubové spojovače (s trhacími šrouby*)

Katalog. číslo	Typ	Pro průřez vodiče (mm ²)	Tělo spojovače				Rozměry (mm)				Kontaktní šrouby				Množství v balení (ks)	
			Průchozí	Pocínované	Materiál	Izolované	D	d	L	l	Trhací	Možnost demontáže	Počet šroubů	SW(i) DIN 475		Utahovací moment (Nm)
wpr8394	SPSRN-1.5-6-SN	1,5-6RE	ano	ano	Cu-Sn	ne	7	3,5	25	-	ne	ano	2	2	4	1
wpr11555	SPSRN-1.5-16-SN	1,5-16RE, 1,5-16RM	ano	ano	Cu-Sn	ne	10	5,5	30	-	ne	ano	2	2,5	4	1
wpr7911	SPSRN-6-35-SN	6-35RE, 6-25RM	ano	ano	Al-Sn	ne	14	7,2	40	-	ne	ano	2	4	8	1
wpr8395	SPSR-6-35-SN	6-35RE, 6-25RM	ano	ano	Al-Sn	ne	14	7,2	40	-	ano	ne	2	4	8	1
wpr7718	SPSR-16-95-SN	16-50RE, 16-95RM 50-95SE, 35-70SM/ 95SM (r)	ne	ano	Al-Sn	ne	25	14,4	55	22	ano	ne	2	5	20	1
wpr8396	SPSR-50-150-SN	35-50RE, 35-185RM 50-150SE/185SE (90°) 35-150SM/185SM (r)	ne	ano	Al-Sn	ne	32	19,6	80	32,5	ano	ano	2	6	25	1
wpr8397	SPSR-150-240	150-240RM, 240SM (r)	ne	ne	Al	ne	38	23,3	100	41,5	ano	ano	2	6	25	1
wpr8398	SPSR-150-240-SN	150-240RM, 240SM (r)	ne	ano	Al-Sn	ne	38	23,3	100	41,5	ano	ano	2	6	25	1
wpr8386	SPSRN-IZ-6-35	6-35RE, 6-25RM	ano	ano	Al-Sn	ano	14	7,2	40	-	ne	ano	2	4	8	1

Poznámka:

- k průřezům vodičů: R = kruhový, S = sektorový, E = plný, M = laněný, (90°) = pro 4-žilový kabel, (r) = mechanicky zakružený
- k velikosti klíčů pro kontaktní šrouby: SW (i) = vnitřní šestihran

Imbusové klíče (příslušenství pro wpr8394, wpr7911, wpr8395, wpr8386)

Foto	Katalog. číslo	Typ	Popis	Rozměry (mm)	Hmotnost (g)	Množství v balení (ks)
	wpr7277	HEX-2	imbusový klíč vel. 2	1,8 x 5,2	1,5	1
	wpr7278	HEX-4	imbusový klíč vel. 4	2,8 x 7,0	9,5	1

Poznámka: Jiné velikosti imbusových klíčů jsou součástí sad imbusových klíčů, které naleznete od str. 504



WAPRO spol. s r.o.
Olomoucká 113

796 07 Prostějov - Držovice
Czech Republic

Tel.: +420 582 334 677
Fax: +420 582 334 676

E-mail: info@wapro.cz
www.wapro.cz

Katalogový list

••••• Kabelové ukončovací a spojovací prvky (dutinky, oka, vidlice, kolíky, konektory, spojky)

Šroubová Al oka excentrická s trhacími šrouby

- Materiál oka: hliníková slitina, pocínovaná
- Materiál šroubů: mosaz, pocínovaná

Popis:

- jsou dodávány bez kontaktní vazelíny a jsou určeny pro NN (do 1kV)
- zajišťují optimální přitlačnou sílu při použití jakéhokoliv typu vodiče
- snadná, rychlá a bezpečná montáž pomocí jediného nástroje
- oka se šrouby s vnitřním šestihranem lze demontovat i po odtržení hlavy šroubu

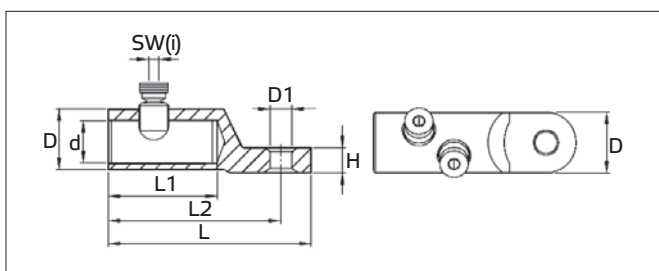

Šroubová Al oka excentrická s trhacími šrouby

Katalog. číslo	Typ	Pro průřez vodiče (mm ²)	Rozměry (mm)							Kontaktní šrouby				
			D	D1	d	H	L	L2	L1	Možnost demontáže	Počet šroubů	SW (I) DIN 475	Utahovací moment (Nm)	Množství v balení (ks)
wpr29667	OKSR2-95-M12-SN	16-95RE 16-95RM 50-70SE/95SE 25-70SM/95SM(r)	23	13	14	8	78	66	45	ne	2	5	20	1
wpr29668	OKSR2-150-M12-SN	35-150RE 35-150RM 50-120SE 35-120SM(r)	28	13	17,5	10	92	78	50	ano	2	6	25	1
wpr9967	OKSR2-240-M12-SN	120-150RE 120-240RM 120-185SE 120-185SM/240SM(90°)	36	13	25	15	121	103	65	ano	2	6	25	1

Poznámka:

- k průřezům vodičů: R = kruhový, S = sektorový, E = plný, M = laněný, (90°) = pro 4-žilový kabel, (r) = mechanicky zakřivený
- k velikosti klíčů pro kontaktní šrouby: SW (I) = vnitřní šestihran
- pro montáž se doporučují izolované klíče s T-rukojetí, dle příslušné velikosti šroubu

Katalogový list

••••• Kabelové ukončovací a spojovací prvky (dutinky, oka, vidlice, kolíky, konektory, spojky)

Šroubová Al oka centrická s trhacími šrouby

- Materiál oka: hliníková slitina, pocínovaná
- Materiál šroubů: mosaz, pocínovaná

Popis:

- jsou dodávány včetně kontaktní vazelíny a jsou určeny pro NN-SN (do 36kV)
- díky „inteligentním“ kontaktním šroubům a centrovacím kroužkům pokryjí velký rozsah průřezů a typů vodičů
- zajišťují optimální přitlačnou sílu při použití jakéhokoliv typu vodiče
- snadná, rychlá a bezpečná montáž pomocí jediného nástroje



„Inteligentní“ kontaktní šrouby:



- zaručují optimální přitlačnou sílu a dlouhou životnost spoje
- jsou bezpečné a snadno se instalují
- po utržení hlavy šroubu zanechávají hladký povrch bez otřepů

Centrovací kroužky:



- různé typy centrovacích kroužků zajišťují správné vedení (vystředění) vodiče uvnitř kabelového oka
- pokryjí velký rozsah průřezů vodičů
- jednoduchá výměna bez nástrojů

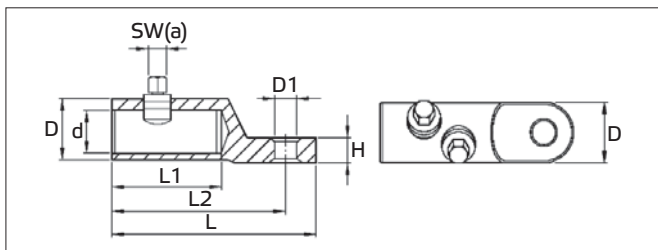

Šroubová Al oka centrická s trhacími šrouby

Katalog. číslo	Typ	Pro průřez vodiče (mm ²)	Rozměry (mm)							Kontaktní šrouby					Množství v balení (ks)
			D	D1	d	H	L	L2	L1	Možnost demontáže	Počet šroubů	SW(İ) DIN 475	SW(a) DIN 475	Utahovací moment (Nm)	
wpr9968	OKSR2-S-95-M10-SN	25-95RE 25-70RM/95RM (v) 50-70SE/90SE (r) 35-50SM/70SM (skruž.)	23	9	12,4	8	77,5	66	44	ne	2	-	8	16-19	1
wpr9969	OKSR2-S-240-M12-SN	70-240RE 70-185RM/240RM (v) 70-150SE/185SE (skruž.) 70-150SM/185SM (r)	33	13	20,4	13	106,5	90	58	ne	2	-	10	27-31	1
wpr9970	OKSR2-S-300-M12-SN	95-300RE 95-300RM/300RM (v) 95-240SE 95-185SM/240SM (r)	36	13	24,4	15	121	103	64,5	ne	2	-	13	28-32	1
wpr9971	OKSR3-S-630-M16-SN	300-630RE 300-630RM/300-630RM (v) 300-400SM (skruž.)	52	17	33,4	18	164	138	93	ne	3	-	13	28-32	1

Poznámka:

- k průřezům vodičů: R = kruhový, S = sektorový, E = plný, M = laněný, (v) = zhutněný, (r) = mechanicky zakružený
- k velikosti klíčů pro kontaktní šrouby: SW (İ) = vnitřní šestihran, SW (a) = vnější šestihran
- pro montáž se doporučují izolované klíče s T-rukojetí, dle příslušné velikosti šroubu

Katalogový list

••••• Kabelové ukončovací a spojovací prvky (dutinky, oka, vidlice, kolíky, konektory, spojky)

Třmenová V-svorka a příslušenství

- Materiál V-svorky: hliníková slitina (AlMgSi1)
- Materiál přitlačné podložky: mosaz, pocínovaná
- Materiál šroubu: mosaz, pocínovaná
- Materiál praporec: meď, pocínovaná
- Materiál krytu: ULTRAMID (+295°C)
- Vyhovuje normě: ČSN 37 1340:1987

!!! JEDINEČNÁ KONSTRUKCE SVORKY !!!

1 svorka / 1 otočná přitlačná plocha = široký rozsah 16 - 240 mm²

U V-svorky se přitlačná plocha otáčí podle požadovaného průřezu použitého vodiče



Jednoduchá montáž pomocí imbusového klíče vel. 6:



Varianta otočení **A**
pro větší průřezy vodičů:

- 50 - 185 mm² (RM)
- 70 - 240 mm² (RE)
- 70 - 240 mm² (SM)
- 95 - 240 mm² (SE)



Varianta otočení **B**
pro menší průřezy vodičů:

- 16 - 35 mm² (RM)
- 16 - 70 mm² (RE)
- 35 - 50 mm² (SM)
- 35 - 70 mm² (SE)

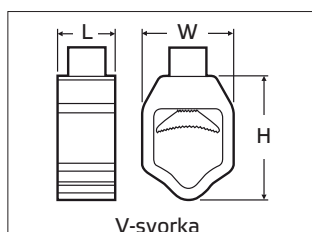

V-svorka

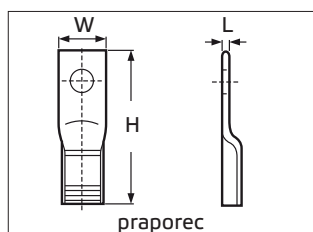

praporec

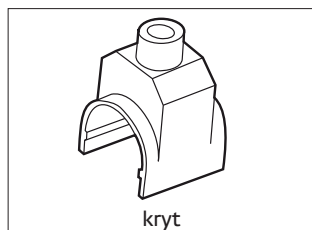

kryt



Třmenová V-svorka a příslušenství

Katalog. číslo	Typ	Popis	Pro průřez vodiče (mm ²)	Rozměry (mm)			Utahovací moment (Nm)	Množství v balení (ks)
				W	H	L		
wpr9448	SVTV-300	V-svorka	16 - 240	35,5	51,5	22	25	1
wpr9450	SVTV-FLG-L10	praporec pro V-svorku, pro svorník M10	-	25	71	3	-	1
wpr9483	SVTV-FLG-L12	praporec pro V-svorku, pro svorník M12	-	25	71	3	-	1
wpr9452	SVTV-KRT-1	kryt pro V-svorku	-	-	-	-	-	1